



**Library
of
Auburn Theological
Seminary**

Auburn, New York

Deposited in library of
Union Theol. Seminary, New York
by Auburn Seminary Library

Date.....

PATRES ECCLESIAE ANGLICANÆ :
ALDHELMUS, BEDA, BONIFACIUS, ALCUINUS,
ET RELIQUI.

H. COOKE, PRINTER, OXFORD.

THE
COMPLETE WORKS
OF
VENERABLE BEDE,
IN THE ORIGINAL LATIN,
COLLATED WITH THE MANUSCRIPTS, AND
VARIOUS PRINTED EDITIONS,

ACCOMPANIED BY
A NEW ENGLISH TRANSLATION
OF THE HISTORICAL WORKS,
AND
A LIFE OF THE AUTHOR.

BY THE REV. J. A. GILES, D.C.L.,
LATE FELLOW OF C.C.C., OXFORD.

VOL. VI.
SCIENTIFIC TRACTS AND APPENDIX.

LONDON:
WHITTAKER AND CO., AVE MARIA LANE.
MDCCCXLIII.

VENERABILIS

B E D Æ

OPERA QUÆ SUPERSUNT OMNIA,

**NUNC PRIMUM IN ANGLIA,
OPE CODICUM MANUSCRIPTORUM,
EDITIONUMQUE OPTIMARUM**

**EDIDIT J. A. GILES, LL.D.,
ECCLESIAE ANGLICANÆ PRESBYTER,
ET COLL. CORP. CHR. OXON. OLIM SOCIUS.**

VOL. VI.

OPUSCULA SCIENTIFICA, ET APPENDIX.

**LONDINI:
VENEUNT APUD WHITTAKER ET SOCIOS.
MDCCCXLIII.**

THE
MISCELLANEOUS WORKS
OF
VENERABLE BEDE,
IN THE ORIGINAL LATIN,

COLLATED WITH THE MANUSCRIPTS, AND
VARIOUS PRINTED EDITIONS,

ACCOMPANIED BY
A NEW ENGLISH TRANSLATION
OF THE HISTORICAL WORKS,
AND
A LIFE OF THE AUTHOR.

BY THE REV. J. A. GILES, D.C.L.

LATE FELLOW OF C.C.C., OXFORD.

VOL. VI.

SCIENTIFIC TRACTS AND APPENDIX.

LONDON:
WHITTAKER AND CO., AVE MARIA LANE.

MDCCCXLIII.

LS14
B39
A
1843
v. 6

ABOVE

PREFACE.



IN this volume are contained all the scientific works, which can with any propriety be ascribed to the Venerable Bede, besides others of a doubtful character. They treat of almost every kind of learning common in his day; and they display not only great erudition for an Anglo-Saxon who lived in the seventh and eighth centuries, but much greater common sense than might have been expected from any writer of that early age. The following is an account of the different treatises and of the manuscripts and editions in which they are to be found.

DE ORTHOGRAPHIA LIBER.—This tract, which is written according to Alphabetical arrangement, explains the orthography and different signification of words which are nearly alike. It is found in the folio editions of the works [B. I. 73—98. C. I. 53—72.] and also in Putsch's *Grammatici Veteres Latini* [Harl. 4to. 1605. p. 2775—

b

397

2803]; but that critic considers it not to be a genuine work of Bede: he has therefore placed it as the work of an anonymous author at the end of his volume. He considers another treatise on the same subject, which he has given at p. 2327 to be Bede's production. In the British Museum are two MSS. [Harl. 3826 and 3969] containing both the works in question, and they agree in ascribing to Bede that which has hitherto passed under his name, whilst they attribute the other (which Putsch ascribes to Bede) to Alcuin. Moreover Putsch has stated no reason for disturbing the generally received opinion. The treatise has therefore been retained in this edition as a genuine work of our author, and is here printed from a collation of the Basle edition with the MS. [Harl. 3826] in the British Museum, which is a small square volume, ascribed in the title printed on the back to the ninth century. It varies considerably from the printed edition; as will be seen from the various readings at the end of this volume. It was evidently written by a copyist who was not acquainted with the Greek language; for he makes the greatest confusion between the letters, particularly the vowels; thus he writes ἀκόγω for ἀκούω. It possesses some little value, for in one or two passages it supplies words deficient in the printed text.

DE ARTE METRICA.—This book occurs in the folio edition [B. I. p. 34—58. C. I. 25—42] and

in Putsch's *Grammatici Veteres*, p. 2350—2358. Part of it is found in Cassander's edition of Bede's Hymns and in Cassander's Works, Paris 1616. It is here printed from the Basle edition, and the variations of a MS. in the King's Library at Paris are given at the end of the volume.

DE SCHEMATIBUS ET TROPIS SACRÆ SCRIPTURÆ. These two short treatises, forming but one in reality, though denominated as above under two titles, are found in the folio editions [Bas. I. 59—73. Colon. I. 42—53], also among the *Rhetores Antiqui*, by Fr. Pithæus, p. 342—355 and have been three times published separately, Venetiis 1522, Basileæ 1536, and Parisiis 1599. See Sixtus Sinensis, lib. IV. p. 219 C. It is here printed from the Basle edition : a MS. copy exists in the Library of C.C.C. Oxford, but not equal to the printed text.

DE NATURA RERUM.—“ This work,” says Sharon Turner, “ has two great merits ; it assembles into one focus the wisest opinions of the ancients on the subjects he discusses, and it continually refers the phenomena of nature to natural causes. The imperfect state of knowledge prevented him from discerning the true natural cause of many things, but the principle of referring the events and appearances of nature to its own laws and agencies, displays a mind of sound philosophical tendency, and was calculated to lead his countrymen to a just mode of thinking

on these subjects. Although to teach that thunder and lightning were the collisions of the clouds, and that earthquakes were the effect of winds rushing through the spongy caverns of the earth were erroneous deductions, yet they were light itself compared with the superstitions which other nations have attached to these phenomena. Such theories directed the mind into the right path of reasoning, though the correct series of the connected events and the operating laws had not then become known. The work of Bede is evidence that the establishment of the Teutonic nations in the Roman empire did not barbarize knowledge. He collected and taught more natural truths, with fewer errors, than any Roman book on the same subjects had accomplished. Thus his work displays an advance, not a retrogradation of human knowledge; and from its judicious selection and concentration of the best natural philosophy of the Roman empire, it does high credit to the Anglo-Saxon good sense."—*History of the Anglo-Saxons*, III. 403.

The treatise "De Natura Rerum" is found in the folio editions of the works [B. II. 1—49. C. II. 1—42] accompanied with three commentaries, one of which is by Joannes Noviomagus, the second by Bridefertus Ramesiensis, and the third by an anonymous author. The work was also published together with the treatise De Temporibus Ratione, otherwise called De Tem-

poribus, Basil. 1529. The three commentaries extend also over the two following treatises, *De Temporibus* and *De Temporum Ratione*. The MSS. used for this work are in the British Museum, for the collation of which, as well as of those used for the tract *De Temporum Ratione*, the editor's thanks are due to Mr. Wright, whose work entitled *Biographia Britannica Literaria*, forming the first portion of a Chronological British Biography, is by far the most complete work on Anglo-Saxon Biography that has yet been published.

DE TEMPORIBUS.—This is the author's first attempt at a general chronology of the world. He afterwards amplified it in his larger work *De Temporum Ratione*. It is found among the works of Bede in folio [B. II. 205—212. C. II. 118—124]. That it was composed before the larger work which follows, is evident from the fact that it comes down only to the fifth year of the Emperor Tiberius III. i. e. A.D. 701-2, whereas the larger work descends to a period twenty-five years later. See Colomesius in *Paralipom. de S. E.* p. 220. and *Petav. Epistol.* p. 157. It is here printed from a collation of the Basle edition with a MS. in the British Museum.

DE TEMPORUM RATIONE.—This work is sometimes denominated *De Temporibus Liber Major*, and under this name was published, together with *De Rerum Natura*, Basileæ 1529. It is

found in the folio editions of the works, [B. II. 49. C. II. 43—107]. In both these collections it is placed before the smaller treatise *De Temporibus*, though written after it, and as a supplement to it. In the folio editions, moreover, the sixty-sixth and sixty-seventh chapters of the work, are printed separately under the title of *CHRONICON SIVE DE SEX ÆTATIBUS SÆCULI*. See Smith *Pref. et Chron.* p. 1, and Oudin. *Comm.* tom. I. p. 1686]. This chronicle comes down to the reign of Leo the Isaurian A.M. 4680, A.D. 726. It was published at Venice 1505, with *P. Victor De Regionibus urbis Romæ* and *Vita brevis Bedæ* prefixed, at Paris 1507, at Basle, together with *De Rerum Natura*, 1529, and with a continuation and notes by *J. Bronchorstius*, Colon. 1537. The Chronicle alone is given by Smith, collated with four MSS. *Bibl. Bpdl. F. 3. 5. Magd. Ox. N. E. Biblio. Reg. E. 904*, and a MS. in *St. John's College, Cambridge*]. *Duchesne* has included it, with a continuation down to A.D. 820, in his *Scriptores Franc.* [III. 125—129]. In the edition of *Bedæ Opera Historica Minora*, published by the English Historical Society, the sixth age of the world alone is given, for the text of which Smith's edition was used, compared with MS. 13AXI. fol. 89. and 12DIV. fol. 79. in the King's Library, both of the twelfth century. The work *De Temporum Ratione* has been printed in this edition from a collation of the Basle text with

MSS. in the British Museum, and on the authority of these MSS. which are very good and of a very early date, two small tracts, entitled *DE INDIGATIONE SIVE DE COMPUTO PER GESTUM DIGITORUM*, and *DE RATIONE UNCIARUM*, which in the folio editions appear as distinct works, have been restored to their places as chapters I. & IV. of *De Temporum Ratione*. They had already attracted the editor's attention as likely to be genuine fragments, not only from the language, but also from the facts that they were accompanied by Bridfert's commentary, and also that the printer, as might have been thought erroneously, had placed along the top of the page the headline "*De Temporum Ratione*." This discovery, which at once occurred to Mr. Wright in collating the MSS., had already been made, and indeed these tracts appear in their proper places in the edition of *De Natura Rerum* and *De Temporum Ratione*, published at Basle 1529. The following note on this subject is taken from Gehle's valuable *Disputatio, &c. de vita Bedæ*.

"In hac editione, cujus satis nitidum exstat exemplar in *Museo Britannico*, notandus est error, quo liber major *de Temporibus* adpellatur *Liber de Natura Rerum*. Etiam post Præfationem, tanquam caput primum, inseritur libellus ille *De Computo vel loquela per gestum digitorum*, qui legitur in Edit. Basil. Tom. I. pag. 165—181, Colon. pag. 127—143. Hanc autem scriptionem, qua

veterum ratio computandi per digitorum gestus et flexionem exponitur, ut et librum *de Ratione Unciarum*, BEDAM auctorem habere putat OUDINUS, et quasi præludium esse majoris operis *de Temporibus*. Vid. l. 1. pag. 1682. Argumentum tamen ex eo petitur, quod in initio auctor loquitur de opusculis suis *de Natura Rerum et de Temporum Ratione* non multum valere putò; hæc enim verba ex ipsa præfatione libri majoris *de Temporibus* desumpta esse videntur. Supposititium illum esse existimavit PETAVIUS pag. 159, sed aliud visum est JOANNI *Aventino*. Cf. FABRIC. l. cit. Ed. MANSI pag. 148, et *Bibl. Lat.* Edit. Venet. Tom. II. pag. 447. Uterque tractatus insertus est *Corpori Auctorum Linguae Latinae cum notis* DION. GOTHOFREDI. Lugduni 1658."

Such are the scientific works of Bede, which are undoubtedly genuine. The arguments on which they rest are these: I. The universal consent of manuscripts is in their favour. II. They have been invariably printed under his name. III. They are enumerated in Bede's own list of his writings. IV. They are quoted by Bede himself. V. The style is not only the same in all these treatises, but is similar to what is found in Bede's other writings. These, however, are the only scientific works about which we can speak with certainty, for the two tracts *De Ratione Unciarum* and *De Indigitatione* are no longer to be considered as distinct works,

but as portions of *De Temporum Ratione*. The fact of the head-line of the page exhibiting this title *De Temporum Ratione*, would seem to imply, either that the printer had accidentally misplaced them, or perhaps that the editor, in doubt, had placed them distinct without altering the title at the top of the page. The same error is observable in the case of one or two of the other works, which, however, have no claim to be inserted as chapters of the larger work. The other works of a more doubtful character, which have been suffered to remain in this edition, are the following.

DE TONITRUIS. This short tract is retained in this edition, for no other reason than that it is addressed to Herenfrid or Herefrid, who is mentioned by our author in his *Biographies*, as his particular friend. It occurs in the folio editions [B. I. 459, C. I. 387].

DE MINUTIONE SANGUINIS SIVE DE PLEBOTOMIA. This tract also may possibly have been written by Bede. The subject is mentioned in his *Ecclesiastical History* in such a way as to show that it was one which occupied attention in his day. The tract occurs in the folio editions [B. I. 472, C. I. 898].

There are numerous other scientific works published in the Basle and Cologne editions which are undoubtedly spurious, and in most cases present the most convincing proofs of their

being so. They can therefore no longer be retained among Bede's works. They are these.

CUNABULA ARTIS GRAMMATICÆ DONATI [B. I. 1—34. C. I. 1—25.] This tract is divided into two parts, of which the latter bears the separate title **DE OCTO PARTIBUS ORATIONIS**. But, as this second book is verbatim the *Editio Secunda* of Donatus, it is probable that the whole is the compilation of some unknown Grammarian. The fact, above stated, is a sufficient argument for its not being considered a genuine production of Bede.

PROVERBIORUM LIBER [b. II. 284—302. c. II. 185—200]. This is a collection of maxims, remarkable neither for wit nor selection. They are principally theological and altogether of no interest. It has been printed by Hervagius among Bede's works, but with not the slightest authority for so doing. The style of the prologue is at variance with the general character of Bede's writings.

AXIOMATA PHILOSOPHICA SIVE SENTENTIÆ EX ARISTOTELE, &c. and SENTENTIÆ EX CICERONE [B. II. 213—284. C. II. 124—183]. These also have no claim to retain a place among Bede's writings. They are merely extracts from Aristotle and Cicero, to the former of which are subjoined a few words of explanation by way of commentary: the latter stands in Cicero's very words, and contains in some instances half the

work from which the extracts are made. At the end of *Sententiæ ex Cicerone* is an extract from *Valerius Maximus* concerning the death of *Cicero*, together with three epitaphs, as follows.

“ Quam atrox M. T. Ciceronis fuerit mors, his verbis Valerius Maximus de Ingratis docet.

“ *M. Cicero Cnæum Pompilium Lænatem Picenæ regionis, rogatu Marci Cœlii, non minori cura quam elegantia defendit, eumque causa admodum dubia fluctuantem, salvum ad Penates suos remisit. Hic Pompilius postea nec re nec verbo a Cicerone læsus, ultro Marcum Antonium rogavit, ut ad illum proscriptum mitteretur persequendum et jugulandum. Impetratisque detestabilis ministerii partibus gaudio exultans, Caietam cucurrit, et virum, omitto quod amplissimæ dignitatis certe salubri studio et præstantis officii privatim sibi venerandum, jugulum præbere jussit; ac protinus caput Romanæ eloquentiæ et pacis clarissimam dexteram per summum et securum otium amputavit, eaque sarcina tanquam opimis spoliis alacer in urbem reversus est. Neque ei scelestum portanti onus succurrit illud se caput ferre, quod pro capite ejus quondam peroraverat, invalide ad hoc monstrum sugillandum literæ, quamobrem qui talem casum Ciceronis satis digne deplorari queat, alius Cicero non extat.”*

“ Epitaphium M. T. C. quod statua ejus perplexum est, in æde magni Jovis apud Tullorum monumentum.

“ Hic jacet Arpinas manibus tumultatus amici,
 Qui fuit orator summus et eximius :
 Quem nece crudeli mactavit civis et hostis,
 Nil agis, Antoni, scripta diserta manent.
 Vulnere nempe uno Ciceronem conficis, at te
 Tullius eternis vulneribus lacerat.

* * *

Corpus in hoc tumulo magni Ciceronis humatum
 Contegitur, claro qui fuit ingenio :
 Quique malis gravis erat tutorque bonorum,
 Quo pene indigne consule Roma perit.
 Sed vigili cura detectis hostibus, urbem,
 Supplicioque datis, præstitit incolumem.

* * *

Eloquii princeps magnis mirabilis actis,
 Tullius indigna cæde peremptus obit :
 Sed terras omnes implevit nomine claro,
 Ingenium cæso corpore morte caret.
 Vivit, et ingenii pollet virtute per orbem,
 Cujus in hoc tumulo membra sepulta jacent.”

DE ELEMENTIS PHILOSOPHIÆ [B. II. 311. C. II. 207—230]. It is not the work of Bede ; for, though he mentions England as if it were his own country [b. II. p. 333], yet some of the opinions therein expressed are different from Bede's : we may instance the mention of the

Antipodes as real, whereas Bede, in his genuine work *De Temporum Ratione*, denies their existence, and also the observation found therein that a comet is not a star. Fabricius [*Bibl. Med. et inf. Latin*, 502.] ascribes it to William de Conchis, a Norman of the twelfth century. Sharon Turner considers it a work of too great merit to have been written in the time of Bede.

DE MUNDI CŒLESTIS TERRESTRISQUE CONSTITUTIONE [B. I. 375—403. C. I. 324—344]. This is assuredly not the work of Bede, for he is therein mentioned by way of quotation, “*Secundum Bedam de temporibus*” [b. II. p. 376].

ARGUMENTA LUNÆ [B. I. 18—21. C. I. 143—169]. This is not a genuine work, for the calculation therein made is for the year 936, i. e. two hundred years after Bede's death.

DE ASTROLABIO [B. I. 467—470. C. I. 394—397] contains Arabic names, which belong to a later period.

PROGNOSTICA TEMPORUM [B. I. 462—464. C. I. 390—392] contains predictions of battles and a pestilence at Corunna, and therefore is to be considered as spurious.

DE COMPUTO DIALOGUS [B. I. 111—116. C. I. 85—89].

PROPOSITIONES ARITHMETICÆ and SOLUTIONES ARITHMETICÆ [B. I. 133—146. C. I. 100—111]. These arithmetical tracts are also found among

the spurious or doubtful works of Alcuin in the Ratisbon edition. Their style, as far as can be discovered in works of this nature, is sufficiently similar to that of Alcuin to render it probable that he was the author. They are very unlike the genuine works of Bede, and can by no argument be considered as his.

To this list must be added the following, which are alike to be considered as spurious and unworthy to be retained as works of the Venerable Bede. They were probably ascribed to him in the first instance by way of mercantile speculation, but are not mentioned in the list of his writings, and possess no other claim whatever to be preserved.

De Arithmetis Numeris [B. I. 98—110. C. I. 72—85].

De Divisionibus Temporum [B. I. 117—132. C. I. 89—100].

De Ratione Calculi [B. I. 147—158. C. I. 111—123].

De Numerorum Divisione [B. I. 159—163. C. I. 123—127]. I am informed by Mr. Wright that this is the treatise of Gerbert on the Abacus.

Ephemeris sive Computus Vulgaris [B. I. 220—266. C. I. 169—215].

De Embolismorum Ratione [B. I. 267—307. C. I. 215—244].

Decennovenaes Circuli [B. I. 308—358. C. I. 254—321].

De Cyclo Paschali [B. I. 358—374. C. I. 321—324].

De Musica Theorica [B. I. 403—414. C. I. 324—351 .

De Musica Quadrata sive Mensurata [B. I. 415—433. C. I. 351—465].

De Circulis Sphæræ et Polo [B. I. 433—404. C. I. 365—369].

De Planetarum et Signorum Cœlestium Ratione [B. I. 404—458. C. I. 369—387].

De Mensura Horologii [B. I. 464—467. C. I. 392—394].

De Nativitate Infantium [B. I. 471—472. C. I. 397—398].

De Substantiis [B. II. 302—311. C. II. 200—206].

De Divinatione Mortis et Vitæ [B. II. 348—349. C. II. 233—234].

De Arca Noæ [B. II. 350. C. II. 235].

De Linguis Gentium [B. II. 350. C. II. 235].

Sibyllina Oracula [B. II. 351—353. C. II. 235—238].

The shamelessness with which works were falsely ascribed to Bede, is sufficiently evident from one instance taken from this list. The musical tracts contain French names of airs, but that language could not have been spoken till many ages after the time of Bede.

To the end of this volume is added an Appendix, the contents of which will be evident from the preface prefixed to it.

BEDÆ VENERABILIS
OPERA SCIENTIFICA.

DE ORTHOGRAPHIA LIBER.



LITERA, etiam nota prænominis est, cum Augustum sola significat.

B propinqua est p literæ, qua sæpe mutatur: ut, supponit, opponit.

C nota est prænominis, cum Cæsarem significat: item numeri, cum centum.

D litera, propinqua est consonantibus his, c g l p r m t, quia hæ succedunt in locum ejus: ut, accipe, aggrega, alliga, appare, arripe, ammitte, attende.

D nota prænominis, cum Decium sola significat: item numeri, cum quingentos.

L sola Lucium significat.

M sola, Marcum.

N sola, numerum: præposita G, Gneum.

P sola, Publium, et cum R, populum Romanum: et subjecta R, rempublicam: et præposita C, P.C. patres conscripti, sive post consulatum. **Q** litera, etiam nota est prænominis, cum Quintum sola significat: item honoris, quum Quæstorem: populi, quum Quirites.

T nota est prænominis, quum Titum sola significat.

V adjuncta c, cum virga jacente superposita, Vir clarissimus. V geminata cum virga jacente superposita, Verbi gratia. V geminata cum c duplici, VVCC, Viri clarissimi.

A

Ante præpositio, multa significat: nam et tempus significat, cum dicitur: "Ante me non est formatus Deus, et post me non erit." Et præsentiam: ut, "Ante conspectum gentium revelavit justitiam suam:" id est, coram gentibus. Et dignitatem: ut, "Posuit Ephraim ante Manassem:" et, "Qui post me venit, ante me factus est:" id est, mihi prælatus.

Aula, Latine domus regia est, Græce atrium dicitur: unde notandum, quod in Psalmo ubi legimus: "Adorate Dominum in aula sancta ejus," non palatium aulæ nomine, sed atrium Græco vocabulo debet intelligi.

Ausulto suasori, et ausulto præcepta magistri. Ausulto autem et audio, ex uno Græco sermone vertuntur, quod est ἀκούω.

Arrha Latine dicitur, arrhabon Græce.

Agon Græce, Latine certamen.

**Ἄρουρα* Græce, Latine arvom.

**Ἀσφαλτος* Græce, Latine bitumen.

Acer, acerrimus, non acerissimus.

Agilis, agillimus, non agilissimus: et in adverbii acerrime et agillime.

Adjuvo perfectæ formæ est:

Adjuto frequentativæ.

Audeo, audes, perfectum facit, ausus sum.

Acervo, Aggeio, Accumulo, ex uno Græco verbo *σωρεύω*.

Æger, animo: ægrotus, corpore: utrumque per æ diphthongum scribendum.

Aboleo, abolevi. Arceo, arcui.

Alibi, alio loco.

Alias, alio tempore significat: attamen invenimus Alias, nonnunquam pro aliter, sive pro alio loco positum.

Abstineo me cibo. Alienus sum crimine.

Anteibat sapientia Salomon cunctis mortalibus. Julianus ait.

Admoneo interfectorem cædis et cædem.

Æqualis, alterius staturæ par est.

Æquabile, quod æquari potest.

Appetens cibum, et appetens cibi. Ambrosius :
“Cancer ut appetens cibi, ita perspicuus est periculi.”

Accuso sacrilegum, et insimulo, ex uno Græco venit
κατηγορώ.

Animadverto in te, et vindico in te, ex uno Græco
κολάζω.

Aer, singulari numero tantum gaudet: et quamvis
aera dicamus, tamen certis casibus non utimur.

Autumnus generis masculini: et Autumnum dicitur
neutrum: utrumque numero singulari.

Aurichalcum et Orichalcum dicimus: et hoc singulariter
tantum: sic et cætera metalla.

Ab, et Ex, præpositiones, si sequens verbum a vocali
incipiat, integre efferuntur: ut ex oppido, ab illo. si
consonantes sequantur, extremam literam perdunt: ut
E foro, a sacerdote. Hæ autem præpositiones ita differunt,
cum dicit quis a theatro se venire, non ex ipso theatro:
sed de loco qui est proximus theatro, se venire significat.
Qui vero ex theatro se venire dicit, ex ipso theatro
significat.

Ad, et In, præfatis præpositionibus pares sunt, contraria
potestate: quia in forum ire, est in ipsum forum intrare:
ad forum autem ire, ad locum foro proximum: ut in tribunal,
et ad tribunal venire, non unum est, quia ad tribunal venit
litigator: in tribunal vero prætor aut iudex.

Ancillor, blandior et adulator, unum significant, quod
est Græce *κολακεύω*, et dativum casum trahunt.

Aufero, eximo, adimo, subtraho, subduco: ex uno
Græco transferuntur, id est *ἀφαιρούμαι*.

Abdico verbum potest accusativum nomen sive pro-

nomen cum dativo trahere. Ambrosius, Qui se abdicant secularibus illecebris.

Alius nomen, dativum dupliciter effert : et alii, et alio, habes in sacra scriptura : “ Et Dico huic: Vade, et vadit : et alio Veni, et venit.” Et rursum : “ Et uni dedit quinque talenta : alii autem duo, alii vero unum.”

Ægyptum cum, in scriptura dividere vis, p sequenti syllabæ junges.

Aspectum, c sequenti syllabæ : affectum similiter, et afflictum, cæteraque hujusmodi.

Assuere, et assumptum panni per s, non per d scribendum : similiter Assumere, per s.

Appropiat per p scribendum. apponit similiter. accurrit per c. scribendum amministrat per m. applicat per p. alligat per l. assequor per s.

Allevat, per l, assidue per s. aggredior per g.

Assarius, ab antiquis dicebatur nunc as dicitur, non assis. Sane assis genitivus est.

Allium, et dolium, per i scribendum, non per e, sicut oleum. Virgilius allia, serpillum, per i dixit.

Ambo, et duo, neutraliter. ambos et duos masculine. Nonnulli tamen Græcos secuti, dicunt hos duo, et hos ambo : quia illi τὸς δύο, et τὸς ἄμφω dicunt. Virgilius :

“ Verum ubi ductores acie revocaveris ambo.”

Anguis, cum sit masculini generis, dixerunt tamen et fœminino Ovidius, Varro et Acinius.

Acer, facit pluralem acri. acris, pluralem acres.

Abconditus, non absconsus.

Alter, de duobus : unus de pluribus. Quamvis legamus, Unus ex duobus.

Audacter, Latinum est : sed audaciter, melius : quia nomina x litera terminata, in adverbii citer assumunt : ut atrox, atrociter : ferox, ferociter.

Accersit, qui evocat : arcessit, qui accusat.

Acervus, moles est.

Acerbus, immaturus aut asper.

Adficimur honore : et, adficimur injuria.

Apparet, qui videtur : apparet, qui obsequitur : non regulari ratione, sed discernendi gratia intellectus.

Arbor, omne lignum dicitur : arbusta, non nisi fructifera.

Avenæ, sterile germen : habenæ, retinacula jumentorum : hoc, de habendi potestate : illud, de occupandi aviditate dictum.

Accidunt mala, contingunt bona, eveniunt utraque.

Advocatur, daturus patrocinium : evocatur, præbiturus obsequium : invocatur, præstaturus auxilium.

Adportare, est aliquid afferre : comportare, in unum locum conferre : deportare, deponere : exportare, tollere.

Agnosimus, quæ a nobis exciderant : cognoscimus, ignorata et invisita.

Alium, et sursum et deorsum significat.

Aquatam potionem, recte dicimus, quæ aquam aliunde recipit : aquosum autem locum qui ex se aquam fundat.

Album, naturæ tantum est : candidum, frequenter et studii : nam et corpori et animo aliquoties assignatur : albos ergo capillos, carnem candidam, recte dicimus.

Alvus virorum, recte dicitur : uterus mulierum : venter, in utroque sexu.

Acceptor, et accipiter, Virgilius enim accipiter dicit, Lucilius autem, "Acceptoris et ungues."

Apud, per d scribendum : caput per t, quia facit capitis.

Armarium, locus ubi quarumcunque artium instrumenta ponuntur.

Armamentarium, ubi tantum tela armorum.

Accedit, per e, ab ambulando.

Accidit, per i, ab eventu.

B.

BEELZEBUB, non belsebul, aut belsebud.

Belial, non Beliar.

Byrsa, *Βύρσα*, Græce, Latine corium.

Bellus bellissimus, comparativum non habet : sed

pro eo dicendum magis bellus, et e contrario minus bellus, id est minus pulcher.

Buccina est, qua signum dat buccinator. Buccinus, ipse canor ex hac editus.

Buccina, pastoralis est, et cornu recurvo fit, unde et *κερατῖνα* Græce vocatur, Tuba autem de ære vel argento efficitur, et solennitatibus concrepat.

Baptismus, baptismi, genere masculino: et baptisma, baptismatis, neutro: et baptismum, baptismi, æque neutrum.

Barbam hominis, barbas pecudum dicimus.

Buxus, arbor est: buxum, materia ipsa.

Balneum veteres dixerunt, sive balineum: nihil enim differt, sed in privatis: publicis autem fœminini generis, et quidem numero semper plurali: frequenter balneos.

Belluæ, id est feræ, per b incipiunt.

Barathrum, singulariter tantum effertur. Sic autem vocabant gentiles locum apud inferos.

Blanditiæ et bigæ, sicut et trigæ, et quadrigæ, pluraliter tantum efferuntur: sed in nostrorum literis scriptorum et bigam invenimus, et quadrigam.

C.

CANA, et Simon Cananæus per simplicem c.

Chanaan et mulier Chananæa aspiratione addita.

Κυνομυῖα per y scripta, caninam muscam significat: *κύνος* enim Græce canis dicitur: *κοινομυῖα* per diphthongum œ, communem muscam: *κοινόν* enim Græce, commune est: unde cœnobium a communi vita nomen accepit, quod in Exodo, et in Psalterio inprimis translatum esse arbitramur, ut omnis generis musca significaretur: sed similitudine soni per incuriam contigisse, ut cynomia pro cœnomia scriberetur.

Coitus, generaliter omnis coeuntia, sive itineris, sive concordiæ, sive connubiorum.

Carduus, trium syllabarum est, ut arduus, fatuus, mortuus: ideoque similiter declinandum est hujus

cardui, huic carduo, et hunc carduum, pluraliter, hi cardui, horum carduorum, his carduis.

Cubicularius, custos cubiculi.

Cubicularis vero, lectus cubiculo aptus: ut caligarius artifex, caligaris clavus.

Clunes, feminino genere dixit Melussus: sed Verrius Flaccus, masculino genere dici probat.

Commodamus amico pro tempore equum, vestem, servum, hanc ipsam rem quam dedimus, recepturi. Mutuo damus pecuniam, triticum, vinum, et his similia, quæ mutata recipi necesse est.

Canities, non canitia dicendum est.

Camara dicitur, tu Verrius Flaccus affirmat: non camera, per e, sed Lucretius, cameris ex teretibus dicendo, etiam cameram dici posse ostendit.

Curriculus masculine: diminutio est a curru.

Curriculum autem neutraliter, spacium ad currendum aptum, vel ipsum currendi officium.

Clypeus masculino genere, in significatione scuti ponitur: neutrali autem, imaginem significat: sed auctoritas utrumque variat.

Caseus masculini generis est; sed Pomponius neutraliter dixit caseum molle.

Cuspis, cuspidis: non cuspes.

Capparim foemino genere dixit Varro: nam et Græce foemino dicitur ἡ κάππαρις.

Cassidem dicimus nos ab eo, quod est hæc cassis: sed multi cassidam dicunt, ut et Propertius:

“ Aurea cui postquam nudavit cassida frontem.”

Et Virgilius;

“ Aurea vati cassida.”

Capo nunc, sed Varro de Sermone Latino ait: “ Ex gallo gallinaceo castrato fit capus.”

Cingula hominum gen. neutri est: nam et animalium genere foemino has cingulas dicimus.

Capax, qui facile capit: capabilis, qui facile capitur.

Collocat, per l scribendum: non conlocat per n.

Calumnia, est crimen falsum, cum nobis adversarius aut malum quod non fecimus, objicit: aut bonum quod fecisse probamur, in contrarium interpretari conatur.

Consulo tibi, prospicio, provideo, ex uno Græco veniunt, quod est *προνοέω*.

Contemno hostem: despicio, sperno, aspernor, ex uno Græco veniunt, quod est *καταφρονέω*.

Commeio lectum, et permeio, comminxi et perminxi.

Comitor amicum, et amicus.

Corinthium civem dicimus: Corinthiacum vas.

Cominus gladiis pugnamus: eminus jaculis: quia illud a manu non recedit, hoc e manibus emittitur.

Clypeus armorum: clypeum imaginis est.

Cadit quis etiam in plano: decidit ex alto.

Cærulus naturæ color est: cæruleus fingitur, ita alterum est, alterum fit.

Claritas tam luminis est, quam perspicuitatis: claritudo generis: priori taque splendoris, posterior nobilitatis est.

Cruciatu, est dolor corporis: vel cum homo ab altero cruciatur. Cruciammentum, quod cruciat.

Cerno et cresco, in eundem perfectum cadunt, crevi.

Cædo, cecidi, per æ diphthongum, Cæditur et tilia ante jugo levis, Virgilius.

Cedo, cessi, per e simplicem.

Cupio, cupivi facit, et cupii. Cicero pro Cluentio: Et filium et hunc, cum maxime filium interfectum cupiit: pro cupivit.

Calumnior innocenti, non innocentem: tametsi quidam interpretum Græcam locutionem secuti, accusantium posuerint, dicentes: et orate pro persequentibus et calumniantibus vos.

Cur adverbium sæpius indicativum verbum trahit. Greg. Discutiendum est, cur quadam die factum aliquid coram Domino dicitur.

Clavus similiter, quæ est purpurata vestis, et declinatur genere fœminino.

Callum quoque et cœnum sing. numeri sunt.

Cani, cancelli, et casses, singularem numerum non habent.

Casses autem, retia dicuntur.

Caulæ, similiter cerimonæ; cunæ et compedes: et in neutro genere, castra, cibaria, crepundia, cunabula.

Cruor, plurale non habet, Virg. plurali "atros siccabat veste cruores."

Contagium, et contagia, neutro genere sunt dicenda: et hæc contagia, fœminino.

Comœdia, carmina quæ in conviviiis canuntur: quia comessatio Græce κῶμος dicitur.

κάρταλλος Græce, Latine fiscella.

Calamus Græce, Latine arundo.

Canon Græce, Latine regula.

Cados Græce, Latine situla.

Cunabula, sunt panni infantie: sed Joannes Constantinopolitanus episcopus scribit Lazarum in monumento cunabulis involutum.

Cantator et cantatrix, a verbo canto. A verbo cano, recte dicitur cantor atque cantrix.

Combuo, per m scribendum, non per n.

Comparo similiter et compono, cæteraque hujusmodi.

Conspectus cum in scriptura dividendum est, c sequenti syllabæ junges.

Complaceo, non conplaceo: commoratus, non conmoratus. Comprehendo, per m.

Camelus, per unum l scribendum.

Commodat, et commendat per m.

Computrescit, per m. Complures per m.

Columna cum in scripto dividenda est, m sequenti syllabæ nectis. Calumnia similiter.

Celo, celas, id est, abscondo, per simplicem e scribendum.

Cælo, cælas, cum picturam significat, per diphthongum æ scribendum, unde cælum melius intelligitur dictum, ab eo quod celati instar, multifaria sit siderum

varietate depictum: quam quod invisibilia et incerta mortalibus celet arcana.

Cantharus, animal est: cantharum, camera, domus.

Clamo, clamoris simplicis est: conclamo, simul cum multis est: etiam acclamo, murmurandi est. Proclamo, laudandi vel deprecandi exultatio. Declamo, rhetorizandi. Exclamo, quando pro viribus vocem elevo.

Curro, hoc tantum significat, quod in itinere positus, nullam facio comperendinationem. Curso autem, paulo citius, aliqua necessitate extorquente festinare cogor: cursito vero, quando hostem me insequentem fugio.

Circa, ad visibilem materiam, vel locum pertinet. Ergo autem, ad animum spectat: maxime cum aliquem propensiosem affectum gerit. Circum, ad tempus refertur. Circiter, ad numerum.

Carcer, ubi homines coercentur: singulariter.

Carceres, unde currus effunduntur: utrumque masculine.

Cepit, de capiendo per simplicem e scribimus.

Cœpit de incipiendo, per diphthongum œ.

Cœpta, per diphth. Incepta per simplicem e.

Columbæ, quæ mansuetæ fieri possunt, et domibus assuescere. Palumbes, feræ, et saxis sylvisque inhabitantes.

Conscribere, est multa simul scribere. Exscribere, quod aliis sit, transferre. Transcribere, cum jus nostrum in alium transit. Inscribere, accusationis est. Ascribere, assignationis est. Describere, dictionis vel ordinationis.

Consuescimus bona: insuescimus mala: adsuescimus utraque.

Crassari, corporis est et saginæ: grassari, animi et crudelitatis.

D.

DILIBUIT unguento: non delibuit.

Disertus, orator est: desertus, derelictus.

Delator, qui defert ad accusandum.

Dilator, qui differt ad proferendum.

Deluit, purgat: diluit, temperat.

Deduco, de amico producendo.

Diduco autem, est distraho.

Dimidiatum calicem bibi: non dimidium, dicere debemus, non enim ipsum vas bibis, sed quod intra vas est.

Donamus et illud quod damus, et illum cui damus.

Delictum, peccatum aliquid dicimus.

Delectum, militiæ, aut alicujus examinis electionem appellamus, nam et diligi, affectionis est: delegi, iudicii.

Dæmon per diphth. notandus: Deus, per e solum.

Damnatus et addictus, et absolutus. Virg. "Quem damnat labor," id est, virtus sua absolvat, aut victorem faciat.

Dolium, per i scribendum: non doleum, per e.

Dilectio et diligo, per i: et quæ declinantur ex eis, per i scribenda.

Domuncula, conclavium domus: domicilium, nidum avis.

Descendo montes, dicere potes: id est, per montes, vel in montes. Descendo scalas, aut piscinam: id est, per scalas, et per piscinam.

Degredior monte, dicimus recte: et significamus de monte.

Discrucior et crucior animi et animo et animum.

Decus, honoris: decor, formæ est.

Deliciæ et divitiæ, non habent numerum singularem.

Denarius, Latine masculini generis est: denarion, Græce neutri.

Dialogus Græce, disputatio Latine.

Drama Græcum, neutri gen. Latine fabula.

Defunctus, cum in scripto dividitur, c sequenti syllabæ jungenda.

Didymus, id est geminus, prima syllaba i, secunda per y scribenda.

Deliramentum, non deleramentum : quia a verbo liro, id est sulco, originem trahit, et sicut boves, cum a recto sulcandi actu declinant, delirare dicuntur : sic et homines, qui de bonis ad mala, corda divertunt.

Diluculum, non deluculum : quia modicam diei lucem ostendit.

Desiderium, est rerum absentium, et nondum adeptarum : concupiscentia, utrorumque. Concupiscuntur enim, quæ habentur, et quæ non habentur, nam concupiscendo fruitur homo rebus, quas habet : desiderando autem, absentia concupiscit.

Dito, divito, id est locupletio : Græce *πλουτίζω*.

Decorio, decoriavi : et decumo, decumavi, unum est : Græce, *δεκατώ*.

Dimittere, est derelinquere : demittere, est deorsum mittere, velut : Quis demisit lapidem angularem ejus ?

Dominor tui, et dominor tibi.

Dogmata Græce, Latine decreta : dogmatizo, decerno, sive censeo.

Dum, conjunctio, aliquando indicativum verbum trahit. Greg. Nescientia dum novit, et non diligit, inflet. item : dum intuetur, quod illa aliquando non habuit, temperet dolorem, quod amisit.

Doleo vicem tui, et tuam, et doleo tibi. Greg. papa de Benedicto patre, cum persecutorem suum amaret, magis illi, quam sibi doluit.

Dum conjunctio, aliquando modum conjunctivum, aliquando trahit indicativum : ut, Dum anxietur cor meum : et Dum dicitur mihi quotidie, ubi est Deus tuus ? Et beatus papa Gregorius : Amici ergo beati Iob, dum percussorum genera distinguere nesciunt, percussum pro culpa crediderunt. Item aliquoties dum ut significat, ut Poeta :

“ Tityre, dum redeo, brevis est via, pasce capellas.”

Desperatus, per e scribendum : dispersus per i.

Discedo, per i : descendo, per e.

Diastole Græce, Latine interdictum. Est autem

nota ad pedem literæ posita, quæ male conjuncta separet, ne puer legens erret : ut,

“ Libera per vitreos movit vestigia campos.”

Domus, ablativum casum dupliciter effert ; et in o videlicet, et in u, sed ad omo, genitivus pluralis fit domorum : a domu, domuum.

E.

ΕΘΕΟ victus et victum et victu.

Eripio flammæ hominem.

Egredior domo et civitate.

Error, est rei vitium : ut, amor, dolor : erratio, certæ viæ : erratrix, ad personam respicit : ut Venatrix erratica hedera vitii.

Eloquentia et elegantia, singularia semper.

Exuviæ, exequiæ, excubiæ, quæ Græce *νυκτοφυλάκια* dicuntur.

Exta quoque tantum pluraliter.

Emporia, fœminino genere et est Græcum, Latine mercatus.

Emolumentum, per e simplicem scribendum.

Æmulatio, per æ diphthongum.

Equo sedeo, dativo casu et ablat. sine præpositione dicendum : et equum sedeo, accusativo : et in equo, et super equum similiter.

Emanat fons sive terra aquam, id est gignit ac producit : et emanat aqua de fonte sive de terra : id est, profluit. Greg. Qui locus a Romana urbe quadraginta ferme miliaribus distans, frigidas ac perspicuas emanat aquas. Et literum de eodem sepulchro : illius flagrantia suavitatis emanavit.

Exprobrat, qui commemorat quæ præstitit. Opprobrat, qui opprobrium objectat : hoc est vitium.

Expectatur venturus : spectatur, qui videtur, vel probatur.

Exercitus laboribus : exercitatus studiis.

Extruere, est in altum struere. Instruere aciem vel actionem : adstruere, adfirmare : construere, instruendo

conjungere : substruere, re aliqua supra posita substruere.

Excubiæ, per b exuviæ, per v scribendæ.

Eorundem et earundem, per n, non per m exprimenda.

F.

FIMBRIA genere fœminino et fimbrium dicitur neutro.

Fides, fidei, de credulitate.

Fides, fidis, de chorda, utraque est longa.

Flemina sunt, ubi abundant crura sanguine : fleminas, cum in manibus, vel in pedibus callosis sulci sunt.

Fastus, de superbia, facit fastuum, genitivum pluralem.

Fastus, de libris, facit fastorum.

Fungi, agere est : defungi, peragere.

Fremor, est murmur hominum : fremitus, ferarum.

Flavum, dicimus rubeum : sicut, flava Ceres.

Furvum, nigrum : fulvum, nigro-rubeum : sicut fulvum leonem dicimus, fulvam aquilam, et fulvum aurum, et fulva pugna : sed et nubem tumentem, quæ habet igneum aliquid de cœlesti, et sordidum de lugubri.

Fulvum certe aurum, cui ad decorem splendoris sui, nigelli aliquid addatur.

Forum, neutro genere, dicimus locum rebus agendis destinatum : vel cum commercium significamus.

Foros, masculine, tabulata navium, ubi remiges sedent.

Fornax, genere fœminino dici debet : quia per diminutionem facit fornacula, non fornaculus.

Phalanx, militum dicitur : phalanga, fustis, cui quid deligatur.

Fœdus, quod est deformis, per e solam scribendum : fœdus, quod est pactum, cum œ diphthongo scribendum.

Formosus, sine n, sicut speciosus.

Fructum cum dicimus : si scribitur c, secundæ syllabæ junges.

Factum et fictum, similiter, et cætera hujusmodi.

Falso, et nomen, et verbum, et adverbium est. Nomen, ablativi casus, ab hoc falso: verbum, primæ conjugationis: falso, falsas: adverbium, ut falso loqueris.

Flagitia, quæ in Dominum peccamus: facinora, quæ in hominem.

Flagro amore, et ardeo amore, ex uno Græco venit *καλομαι*.

Fidens sum animi, et animo.

Fidus, amicus erit: fidelem, famulum dicito, item, fidelis sit, ut domino servus: fidus, natura: ita alter tempore cognoscitur, alter semper invenitur.

Fimus et fumus, pluralem numerum non habent.

Fames, similiter, fœnum et fel: fur, fures, et freni, masculina semper pluralia: sed et frena et frenum invenimus.

Far, frumentum, et cætera frugum nomina, semper singularia: quamvis frumenta et hordea legamus.

Fauces, singularem non habent, quamvis et faux invenimus.

Fidus, fidissimus, comparativum non habet, sed pro eo dicendum, magis fidus: itemque e contrario, minus fidus.

Facilis, facillimus, non facilissimus: sic et difficilimus, et in adverbiiis facile, facillime: et difficile, difficillime, difficilius: nec dicimus faciliter, aut difficiliter, tametsi veteres dixerunt.

Fulgeo et fulcio, eundem habent perfectum fulsi.

Frico, fricas, fricui. Frigo, frigis, frixi.

Facinus et facinora, non solum peccata, sed aliquando etiam bona opera designat, nomen a faciendo figuratum.

Fratres, dicuntur non solum mares ex eisdem parentibus nati: sed etiam masculi et fœminæ sive plures utriusque sexus, eodem patre, et eadem matre generati, fratres promiscue vocantur.

G.

Gula dicendum, non gyla: quia y literam nulla vox nostra adsciscit.

Gobius, piscis: nonnunquam legitur gobio.

Gaudium, animi lætitia: exultatio etiam verborum, atque membrorum.

Gremium, dicimus interius, accinctum vestis secretum: sinum exterius sinuatæ vestis receptaculum.

Gluten, neutri generis, glutinis, glutini. sed et glutinum Sallustius dicit, glutini, glutino.

Gith, monoptoton, et pluralem numerum non habet. est autem neutri generis, et per omnes casus declinatur.

Gracilis, gracillimus, non gracilissimus.

Gaudeo, gaudes, perfectum habet gavisus sum.

H.

Hilarus, facit pluralem hilari.

Hilaris, pluraliter hilares.

Hospes, et qui recipit, et qui recipitur.

Horrendum dicimus et despicabile aliquid, et admirandum: ut, "oculos horrenda in virgine fixos."

Herbidum locum dicimus, in quo herba est, etiamsi aridus esse consuevit.

Herbosum, qui herbam facile generat, etsi ad tempus aridus sit.

Haurio et haustus, per aspirationem scribenda.

Harenam similiter, quia ab hærendo, vel ab hauriendo aquam dicta est.

Hebescit, qui a naturæ usu tepescit: hebetescit, qui amittit aciem.

Hi, pronomen plurale, per unum i scribendum.

His, similiter per unum i.

Holocaustoma numero singulari: holocaustomata pluraliter.

Hamo, hamas, et nomen hamus cum aspiratione scribenda. sic et in hamo, et perfectum in hamavi.

Herbescit ager, cum herbam generat: sicut adolescit et pubescit, cum spicæ proximant.

Humilis, contrarius superbo dicitur, et est virtus animi, et contrarius sublimi, quod est conditionis. Sed et locus humilior, qui inferius jacet, solet appellari humiliatus: etiam in pressuris, afflictus appellatur.

I.

Intempesta nox, est media nox, quando quiescendum est: hinc utique dicta, quia inopportuna est actioni vigilantium. Tempestivum enim veteres dixerunt opportunum, et intempestivum, inopportunum, ducto a tempore vocabulo, non a perturbatione aeris, quæ consuete tempestas vocatur. Quanquam isto verbo licenter utantur historici, ut dicant ea tempestate, quod volunt eo tempore intelligi.

Immaturitas, nocturnum tempus est, quod non est maturum, id est opportunum, ut agatur aliquid vigilando, quo etiam vulgo dicitur hora importuna: Græce ἀωπία. Præveni in immaturitate: ἐν ἀωπία. Nihil vero interest ad sententiam, utrum maturitate, an in maturitate dicatur, quomodo nihil distat, utrum quis dicat, egisse se aliquid galli cantu, an in galli cantu.

Juventus sicut et senectus, plurali numero non flectitur.

Juvenis et juvenior, non recipiunt superlativum: sicut nec senex, nec senior. Solent autem junior et senior ad se invicem dici, minor et major: etsi neuter ipsorum senili accessit, aut propinquavit ætati. Ambrosius: "Junior est herbis sol, junior fœno."

Interior et intimus, non habet positivum gradum.

Inferior et infimus, similiter.

Ipsum, neutro genere dicendum, non ipsud, ut illud et istud: quemadmodum veteres nominativum masculinum non ipse dicebant, sed ipsus.

Impingo, facit perfectum impinxi, et imegi.

Immunes periculi, et immunes a periculo.

Indigus et prodigus, per unum u scribenda.

Indiga et prodiga, sine u. Augustinus, "Avaritia pecuniam congregat, luxuria spargit: ista indiga est, illa prodiga."

Incredibile, quod credi non potest.

Incredulus, qui credere non vult.

In, præpositio, significat modo id quod et valde adverbium, et vim verbi cui præponitur auget: ut, increpuit, insonuit, infregit; modo quod non: ut, invalidus, infirmus: modo ponitur pro eo quod est inter: ut, "Benedicta tu in mulieribus:" modo pro adversus: ut, "duo in tres, et tres in duos dividuntur:" modo pro spatio temporali, cum significat usque: ut dicimus, a mane in noctem: et volumus intelligi, usque in noctem.

Interest et refert, pro distare, unum idemque significant, quod Græce dicitur *διαφέρει*, dicimusque ita: interest mea, et refert mea: interest ejus, et refert illius: interest et refert nostra, interest et refert illorum.

Impleor vini et vino. Intueor te, et in te.

Incurro te, et in te: incurri et incurri.

Invideo divitem: invideo ei pulchritudinem.

Iratus, ex offensa est: iracundus, natura: itaque ira repentino motu nascitur.

Iracundia, perpes vitium est.

Ignis, ablativum et in e et in i mittit.

Juga montium, pluralia semper; jugum enim est jumentorum. Sed Virg. Hoc superate jugum.

Intestina et incunabula, pluralia semper.

Jocum, singulariter neutrale: pluraliter hi joci, et hæc joca.

Instar illius rei, dicere debemus: non ad instar.

Illuvies, sordidum est: ingluvies ventris: illud a non lavando, hoc ab ingluendo dictum.

Juventus, ubi multi juvenes dicuntur: juvenas, unius hominis ætas: Juventa, ipsa dea (ut Græci dicunt, aut poetæ) Junonis filia, uxor Herculis, a qua Junium mensem appellatum, in libris Fastorum legimus.

Insita, arbor est, cui incisæ alienum germen includitur.
Adsita, cui incolumni, aliud quod sustineat, adjungitur.

Invideo tibi divitiis, non divitias.

Inermus, facit pluraliter inermi: inermis, pluraliter inermes.

Illius similis, ad mores refertur: illi similis, ad vultum.

Invidus, qui invidet: invidiosus, qui invidiam sustinet.

Idem, correpte neutrum: idem, producte masculinum in utroque numero.

Interpreter, et quæ derivantur, sive declinantur ab eo, per simplicem e scribendum.

Imberbi dicuntur, non imberbes: sic etenim Varro; “Imberbi juvenes.” Sed et Cicero, Imberbum perduxit, non imberbem. Titus Livius autem imberbis singulariter.

Imputribile, per m scribendum, non per n. Impono et immitto similiter, hujusmodi similia.

Irrigo, non inrigo. Impleo, non inpleo.

Immundus, non inmundus.

Inquilini, non habentes propriam domum, habitant in alieno.

Incolæ, sive advenæ, utique ex uno Græco verbo, quod est *πάροικος*, in sacris literis interpretata habemus, ex his derivantur nomina, incolatus et inquilinatus. Trahit autem inquilinus, sicut et peregrinus, nonnunquam nomen dativi casus: ut Augustinus de reprobis: “Sunt autem et ipsi peregrini et inquilini huic terræ, sed non de populo Dei.”

Imponere, est rem aliquam sive corporalem seu incorporalem alteri rei superponere, sed imponere, pro fraudem facere, aliquando dicitur; unde impostura vocatur, cum argentum vel aurum viliori metallo adulteratur: et qui hoc facit, impostor vocatur, unde etiam vulgo, quī aliquid fraudis facit, aut simulationis, impostor solet appellari. Gregorius papa: “Cæpit illum simulatorem, et verbo rustico, impostorem

clamare." Unde habes et in sacra Scriptura: "Quare imposuisti mihi; nonne pro Rachel servivi tibi." Et in Regibus: "Quare imposuisti mihi; tu es enim Saul," hoc est: quare me in simulatione decipere, et fraudem facere voluisti. Et Augustinus: Et ideo sibi miser imponit: sibi enim fraudem facit, qui perdit meliora, amando pejora."

L.

LARGE et **largiter**, **Julius Modestus** utrumque recte dicit: sed **large** esse qualitatis, **largiter** quantitatis.

Libidinosus, a **libidine**, per **b**.

Lividus, a **livore**, per **u** proferendum.

Larba, per **b**.

Ludificor stultum, et **deludor**: quia veniunt ex uno Græco ἀντιμαζω, præteriti perfecti, ludificatus sum. Veteres vero ludificavi dixerunt.

Labium, superius dicitur: **labrum** inferius: **rostrum**, non nisi quod incurvum est.

Latere et **absconsum** esse aliquid dicimus, et **late patere**. Virg. "Et scuta latentia condunt."

Lepus, animal est: **lepos**, **jucunditas**, **voluptas**: unde et **gratum** aliquid, **lepidum** dicimus.

Limen, ædium est, **limes** regionum.

Largitas, humanitatis est: **largitio**, ambitionis.

Ligat quis **vinculo**: **legat** testamento.

Loqui, hominis est: **obloqui**, **obtrektoris**, sicut **objicit**, **opponit**: **alloqui**, **persuadentis**, **hortantisque** vel **jubentis**: **eloqui**, **oratoris**.

Laurentius, **Cælius**, et talia plura, quæ nominativum casum in **ius** habent, genitivum singularis numeri in **ii** duplicem mittunt, vocativum singularem in simplicem **i**: ut hic **Laurentius**, **Cælius**: hujus **Laurentii**, **Cælii**: o **Laurenti**, **Cæli**: sic et hic **filius**, hujus **fili**, o **fili** et **hi filii**: aut certè vocativum in **ie**: ut hic **impius**, hujus **impium**, o **impie**. Notandum sane in Actib. Apost. ubi **Cornelius** vidit angelum Dei introeuntem ad se, et

dicentem sibi: Corneli: hic vocativus recte per simplicem i profertur: in Græco autem per ie, Corneli scriptum est.

Limus, lux, labes, lætum, pluralem numerum non habent.

Liberi, quando filios significat, et latebræ, singularem non habent.

Lac, liquamen, lenticula, lens, singularia semper.

Locus, singulariter masculinum: pluraliter hæc loca.

Luter Græcum λουτήρ, masculini generis, Latine labrum dicitur.

Luceo et lugeo, in eundem perfectum deveniunt, luxi.

Libero te periculo, liberor a molestia.

Lino vel linio, facit præteritum linui et linivi.

M.

MARGARITA, fœminino genere, et margaritum, neutro dicendum. In Proverbiis: Inaures aurea, et margaritum fulgens.

Malogranatum, et malum granatum consueute dicimus, et utroque modo declinantur, hoc modo: malogranatum, hujus malogranati, et hæc malogranata, horum malogranatorum, his malogranatis, &c. et rursus: hoc malogranatum, hujus maligranati, et hæc malagranata, horum malorum granatorum, &c.

Miseret me senis, misereor senis, et misereor senem: misertus pauperis, per genitivum: miseratus pauperem, per accusativum.

Miseror autem, compatio significat, denique Græce dicitur συμπάσχω.

Mereo honorem, et mereor: et miles meret stipendium.

Memini, et memor sum honoris, et honorem.

Maritima, sunt loca mari vicina: marina, navis, vel bellua. Meto metui, et metuo.

Materies artificiorum: materia consiliorum. Alii

contra referunt materiem esse animi, materiam arboris: materiem, qualitatem ingenii, materiam fabris aptam.

Mas, in positione: masculus in diminutione, non mascellus, ut quidam.

Muscus, herba quæ in parietibus, vel in corticibus arborum hæret, singulariter tantum effertur: memoria, malitia, murmur similiter.

Minæ, manubiæ, mcenia, magalia, quæ sunt casæ Afrorum, pluralia semper.

Mare pluralem numerum non habet, nisi tantum maria.

Mel et mulsum, et muria, id est γάρος, et cætera liquida preciosa, tantum singularia: quamvis mella et vina legamus.

Mature, maturius, maturissime dicendum: invenimus tamen apud auctores etiam maturrime dictum.

Munio, munis, perfectum facit munii et munivi.

Memini, meministi, meminit: meminimus, meministis, meminerunt, et præsentis tempore, et præterito perfecto uno eodemque modo declinatur, ideo corruptum sive defectivum vocatur.

Mulceo et μύλγω, in unum perfectum perveniunt mulsi.

Majestas cum scribis ac dicis, s sequenti syllabæ copulari debet: sic in similibus.

Miramur opera, admiramur virtutes.

Minores esse res aliquas aut homines dicimus.

Minoris emptum aut æstimatum quippiam, recte scribimus.

Memini me facere dicendum, non memini me fecisse. nam memini, sermo est totus preteriti temporis, qui anteactam rem in præsens revocat: et si dixeris,

Memini me fecisse: duo præterita simul jungis.

Verg. uno tantum loco: "Namque sub Æoliæ memini me turribus altis Corycium vidisse senem," quod poetæ pro necessitate metri usurpare licuit.

Meracam potionem dicimus, quæ merum aliunde recepit: merosum autem vinum appellamus.

Muliebree, dicitur a muliere aliquid factum: muliebrarium, per mulieres ordinatum, et per viros gestum.

Merula, non merulus dicendum,

Matthæus et Matthias per duo t scribendum: quia Græci per τ et θ scribunt.

Mœstum animo, tristem aspectu dicimus.

Malus navis, masculinum:

Malus, arbor frugifera, fœmininum est.

Mendum neutraliter. Varro in admirandis dixit, "magnum mendum:" sed Ovidius fœminine: "Nocte latent mendæ." Item, "Eximet ipse dies omnes e corpore mendas." Ergo mendum in mendacii significatione dicitur: menda, in culpa operis vel corporis.

Munificus, est tanquam beneficus et maleficus: munifex autem tanquam opifex et artifex: itaque munificus munera largitur; munifex autem munere fungitur.

Morticina, non dicuntur nisi mortuorum: mortalia vero, etiam viventium corporum nomen est.

N.

NIMIS, dicitur quicquid plus fuerit quam oportet, nam parum est, quod minus est quam oportet: et horum in medio modus est, quod dicitur, Satis est. Cum itaque utile sit in vita et moribus, ut amplius quam oportet, nihil omnino faciamus: profecto veram esse sententiam, Ne quid nimis, fateri potius quam negare debemus. Sed aliquando Latina lingua hoc verbo sic abutimur, ut nimis, pro eo quod est valde, et positum inveniamus in literis sacris, et ponamus in sermonibus nostris, nam et in Psalmo: "Tu præcepisti mandata tua custodire nimis:" non nisi valde intelligimus, si recte intelligimus. Et 'nimis te diligo,' si alicui carissimo dicimus, non utique plusquam oportet, sed valde nos diligere intelligi volumus. Denique illa Græca sententia, Ne quid nimis, non habet verbum

hoc quod hic legitur, ibi enim est *ἀγαν*, quod est nimis : hic autem *σφόδρα*, quod est valde. Sed aliquando, ut diximus, pro eo quod est valde, et dictum invenimus, et dicimus, unde etiam nonnulli Latini codices non habent : “ Tu præcepisti mandata tua custodire.”

Noceo, obsum, incommodo, maleficio, officio, in una significatione ponuntur, quod Græce dicitur *βλάπτω* : et cuncta dativum casum trahunt.

Nullus est tam in re, quam in persona.

Nemo in persona dicitur : ut ne homo.

Natales, id est nobilitates.

Nuptiæ, nonæ, nares, nundinæ, nugæ, nenias, pluralia tantum : et nar invenimus : nenias autem dicunt epitaphia, id est carmina, quæ in memoriam mortuorum in tumbis scribuntur.

Nequam et nugas, omnis generis et numeri sunt, et per omnes casus currunt, semper æqualiter dicta : quamvis Augustinus dicat, nugæ, nugarum, nugis, ferunt autem, quia nugas Hebræus sermo sit, et idem apud eos, quod apud nos significat : id est levis et pravæ mentis homines.

Novi, nosti, novit : novimus, nostis, noverunt, sic declinantur præsentis, et præterito perfecto : cui similia sunt, odi et memini.

Noceor, noceris, recte dicitur : quamvis aliqui grammaticorum asseverent, non debere dici noceor, sed nocetur mihi : neque enim Hieronymus grammaticorum regulam ignorabat, qui in propheta Abacuc, ita transferre non timuit ; “ Et non salvabis, dum noceor.”

Necto, nexi præterito.

Noctu, temporis est adverbium : nocte nomen est.

Nubunt fœminæ : vir enim ducit, mulier nubit : quia pallio obnubit caput genasque.

Nongentos, non nungentos : ab novem.

Nequam, non malum significat, sed inutilem.

Nubo, nupsi. Nuptiæ, cum vocalis sequitur, b debet esse : quum consonans, p.

Nascitur, quod utero decedit: enascitur quod de terra ac de aqua exurgit.

Nihil, adverbium est; nihili nomen: homo enim nullius momenti, nihili dicitur.

Navis, unius ratis nomen est: navigium, omnis classica profectio.

Nauclerus, omnis consortii, navalis exercitus: navigator, ipse primarius perfectionis: nauta vero, omnis qui laborem facit navigandi.

Navis, ablativum per e, et per i effert.

O.

ORGANUM, unius musici proprie nomen est: sed generaliter omnia musicorum vasa organa possunt dici. Joannes Constantinopolitanus episcopus; "In salicibus in medio ejus suspendimus organa nostra;" id est, citharam, psalterium, lyram, &c.

Organarius autem est, qui utitur organo.

Obriza, obrizæ, generis fœminini: et obrizum, obrizi, neutri.

Origo, originis, initium est.

Origo, origionis, neutrum est, et est velum navis: et habet in plurali numero origona.

Obtineo laudem, et impetro, ex uno Græco venit *ἀντιτυγχάνω*.

Objurgo, increpo, corripio, ex uno Græco transferuntur *ἀντιπλήττω*.

Homilia Græcum est, Latine Sermo vel colloquium.

Otium et silentium, ex uno Græco, id est, *ἡσυχία*.

Ordibo et ordiar telam, utroque modo dixerunt.

Ostrea, fœminino genere: non ostreum neutrali.

Ocimum consuetudo neutraliter dicitur: sed melius Macer ait: "Inter præteritas numerabitur ocimus herbas."

Ordior hanc rem, et ingredior, et incipio, ex uno Græco venit quod est *ἄρχομαι*.

Onus jumentorum: sarcina est hominum.

Optimates, qui Græce dicuntur *πρωτοπολιται*, pluraliter solum proferuntur.

Oblitus nostri, non nos: veteres tamen et hoc modo dixerunt.

Oliva, arbor est: olea, fructus: oleum, liquor.

Odi, odisti, odit: odimus, odistis, oderunt, et præsentis perfecto, et præterito-perfecto tempore sic declinatur: ideo defectivum dicitur.

P.

PETRA, et Græcum et Latinum nomen est, unum idemque in utraque lingua significans: unde et Petri apostoli nomen, in utraque lingua eandem invictæ fidei significantiam a petra derivatam continet.

Platea, similiter in utraque lingua unum idemque significans: sed ut etymologiæ ratio probat, a Græca origine nomen tractum, atque a latitudine derivatum est: quoniam Græce *πλατυν* dicitur latum.

Pro, præpositio, significat ante: ut, "Soli pro portis Messapus, et acer Atinas sustentant aciem."

Ponitur et pro præpositione in: ut dicimus, pro rostris, pro tribunali: et pro eo quod est *ἀντὶ* apud Græcos: ut, "Pro dulci Ascanio veniat," et pro eo quod est *ὑπὲρ*: ut, "Unum illud tibi, nate dea, proque omnibus unum Prædicam."

Pudet me amoris. Pœnitet me muneris.

Piget me profectionis. Patiens sum laboris.

Pertæsum est me injuriæ. Plenus sum honorum, et bonis.

Præeo illi. Palpor et palpo equo.

Præcurro prætori. Procuro pupillo, et curo pupillum.

Potior fructus, et fructum dicitur, apud antiquos potior hanc rem.

Præda victos spoliat. Rapina subito venit.

Pax singulariter solum effertur. Sallustius: "Paces retulit: judicicia, bella atque paces."

Prosapia, id est ingenuitas, quæ Græce vocatur *ἐγγενία*. singulari tantum numero gaudet.

Pelagus similiter.

Pugillares, proceres, primores, posteri, pluralia tantum: sed nostri auctores pugillarem singulariter dixerunt.

Sic et in genere fœminino Plagas, id est retia, et Primitiæ, et in neutro.

Præcordia, palaria, cum milites ad palos exercentur.

Procastria, quæ ante castra sunt.

Porrum, sing. neutrale: pluraliter hi porri.

Proverbium, Latine *παραβολή*, generis fœminini: inde nomen apud Septuaginta interpretes libri Salomonis, *παροιμία*.

Pius et piissimus, comparativum gradum non recipiunt.

Potior et potissimus, positivum non habet.

Proprius, non habet comparativum, aut superlativum, sed pro his magis proprius, et maxime proprius: sic e contrario, minus et minime.

Paveo et pasco, in eundem concurrunt perfectum, pavi.

Pendeo, pendes, pependi: sin autem habuerit præpositionem, non sic declinantur: sed suspendo, suspendis, suspendi non suspendi.

Passim, ubique significat: ex uno enim Græco declinatur, quod est *πανταχοῦ*.

Perinde, æqualiter, similiter: ex uno Græco *ὁμοίως*.

Pello, pelli, et pepuli: depello, depuli.

Peto, petivi, et petii.

Prospiciens periculi, vice nominis ponitur participium: et prospiciens periculum.

Perendie dicitur, sicut hodie vel cras. Perendinus dies, sicut hodiernus, hesternus, crastinus.

Potamus eum cui potum porrigimus: et potamus vinum, quod bibimus.

Primitiæ tantum pluraliter.

Probo verbum, duplicem significationem habet. Probamus enim quod eligimus : idem approbamus.

Probamus autem, quæ qualia sint, tentavimus : ut, “ Proba me Domine, et scito cor meum.”

Pecto caput, non pectino : pextum, non pectinatum : pexi memet, et pectam cras.

Præsagio, præsis, præsiunt.

Pauperies damnum est : paupertas, ipsa conditio.

Patrium dicimus a patria : paternum a patre.

Pinnas murorum : pennas avium dicimus.

Pecus, omne animal, excepto homine, vocatur.

Polenta, non pulenta dicendum est : eo quod ad usus hominum poliat.

Procemium cum diphthongo.

Pretium, premo, precor, per simplicem e.

Prehendo quoque et interpretator.

Precari, est rogare : deprecari, excusare vel purgare. Virgilius : “ Equidem merui, nec deprecor, inquit.”

Pluris dicimus, quod majore summa taxatur.

Plures de multitudine. Plures comparativi gradus est, cujus positivum multi.

Poculum, vas est : potio, quod hauritur.

Pignora rerum, pignora filiorum et affectionum.

Procul, et longe dicitur, et prope : “ In Clypeo excussa sagitta, proculque Auctorem egregium.”

Pertinacia, malæ rei perseverantia dicitur : constantia, bonæ.

Percussum corpore dicimus : perculsum animo.

Periculum ad discrimen pertinet : periculum ad experimentum.

Postulatur aliquid honeste : poscitur improbe. Cicero in Frumentaria : “ Incipiunt postulare, poscere, minari.”

Pubes, cum in juventutis significatione et lanuginis, et partis in qua pubertas est, ponitur : hujus pubis facit : at quum ætatem significat, hujus puberis : nec

tamen adjecta præpositione dicimus impuberis, sed impubis. “Comitemque impubis Iuli,” Virgilius dixit. Sed Cicero ait: “Filiumque ejus impuberem.”

Pulmentarium et pulmentum dicitur: nam Cato in Originum tertio libro, laserpitium pro pulmentario habet: idem, “multo pulmento usi.”

Podagrosus, a podagra dicitur: sed et podagricus, a pedum ægrotatione.

Pugillares et masculino genere, et semper pluraliter dicas: quia pugillus est, qui plures tabulas continet. Item Laberius in Piscatore, singulariter hoc pugillar dixit.

Pavus, pavi: et pavo, pavonis.

Panniculæ, *πρωτοτύπιον* pannus est. Lucilius: “Foris subtegminis pannus est.”

Paropsides, fœminino genere dicuntur, a pulmentario videlicet, quod *ἄψον* vocant.

Palumbes, Virgilius fœminino genere dixit, “Aeriæ quo concessere palumbes,” sed Lucilius masculino, “macroque palumbes.” Varro autem in Scauro palumbi dicit, quod consuetudo quoque usurpavit.

Pometa dicimus, ubi poma nascuntur: ut oliveta.

Pomaria autem, ubi servantur.

Pene, quod est conjunctio, per e.

Pœna, quæ est supplicium per œ: similiter et Pœnus, id est Afer.

Prægnantem cum scripto dividis, g secundæ syllabæ nectis: pignus et pugna similiter, et cætera hujusmodi.

Propter, in divisione scribendi, p secundæ syllabæ jungis: prospere, s secundæ syllabæ.

Partio, prædo, populo, activo genere nonnunquam proferuntur: item hæc ipsa communis generis verbo sæpius inveniuntur, partior, popolor, prædor.

Pono, simpliciter aliquid statuens: dispono aliquid operis impensioris vel consilii facturus. Est etiam disponere, fœderis ineundi.

Propono, nonnunquam ad interrogandam quæstionem.

Appono adjectionis est: impono, insuendi: superpono, aliquem censum vel laborem unicuique indicens.

Præpono, aliquid præferens: sic et antepono.

Postpono, aliquid inferius indicans: compono, orrandi, aut eloquii aut artificii est: sepono, separandi: suppono, aliquid subtus inducens: depono, labefactandi est, vel vita excedendi.

Peregrinus, nomen sæpe socium et conjunctum sibi nomen aliud dativi casus, ut sancti dicuntur peregrini huic seculo.

Præstolari, non præstulari: quia venit a verbo præsto sum.

Puppis, accusativum casum in em, et in immittit: ablativum in e et in i.

Psallo, perfectum facit psallui.

Potior, potitus sum: et perfruor, perfructus sum, ex uno Græco veniunt, quod est ἀπολαύω.

Pascuas genere fœminino: et pascua neutro pluraliter dicimus.

Primitiæ, numero tantum plurali dicuntur, sed aliquoties singulariter intelligendæ, sicut in psalmo "primitias omnis laboris." In Græco enim singulariter ἀπαρχῆς habet. Sic et in Apostolo: "Primitiæ Christus."

Q.

Quod, et Quia, et Quur, et Quare, verbis subjuncta, aliquando indicativum verbum trahunt, aliquando conjunctivum. Gregorius, "Noverat, quia sine culpa esse vix possent." Et rursus: "Noverat, quia diluendi sunt sacrificiis." Et rursus: "Recessit a malo, non quia a faciendo continuit, sed quia veniendo reprobavit." Item dicit: "Quod hoc numero requies designatur." Item, "Nonnulli sese intrinsicus, quia per eos gratia purgationis derivatur, extollunt."

Quoties, toties, septies, sine n.

Quicquid et quicquam, in priori syllaba per c scribendum, non per d.

Quanquam, in priore per n.

Quorundam, sicut eorundem per n, scribendum non per m.

Querela, loquela per unum l.

Quatenus adverbium loci, vel temporis, id est, quosque, per e. Quatinus, conjunctio causalis, id est ut, per i scribendum.

Quæritur, de inquirendo: queritur, deplorando.

Quæstus, lucri: questus, lachrymarum.

Querimonia quoque per simplicem e scribendum.

Queror de te: queror tibi de illo: item conqueror.

Quo vadis: ad quem locum significat.

Qua vadis: qua via dicitur.

Quo, aliquando pro ubi ponitur. Augustinus: "Invenis domum fumosam, quo boni habitant," id est, ubi habitant.

Quot, ad numerum pertinet, sicut et tot.

Quanti et tanti, ad mensuram: sed nostri auctores aliquoties quantos, pro numero ponunt. Gregorius: "Sed cum rete magnis piscibus plenum dicitur, additur et quantis, scilicet, 150 tribus."

Quantus, quam magnus dicitur.

Quotus, cujus ætatis: unde et quota luna dicitur. Augustinus: "Quotus quisque apparere et existere potest, qui non convincatur esse peccator:" id est, in qua ætate, quo dierum vel annorum numero.

R.

RADIUS, masculino, non radium neutro.

Rubor, coloris est: robur, virtutis: robor, arboris.

Rapio tibi pecunias.

Redoleo unguentum.

Regium dicitur, quod regis fuit: regale, quod rege dignum est.

Rabies, tantum numero sing.

Reliquiæ, et rostra, ubi concionatur, tantum pluraliter.

Remedium, submovet imminetia pericula: medica-

mentum, sanat illata. Remedium itaque ne periclitemur : medicamentum ad subita pericula optatur.

Roseum per se : rosarium mixtum.

Rudis, comparativum et superlativum non habet : sed pro his utimur adverbis magis et maxime : ut, magis rudis, et maxime rudis.

Recens feci, dicimus : non recenter, utentes nomine pro adverbio.

Ῥυθμός Græce, Latine modulatio.

Ῥυθμίζω, modulator.

S.

SUPER, præpositio modo ponitur pro De : ut “ Multa super Priamo rogitans, super Hectore multa.”

Modo et pro præpositione Pro : ut, “ Nihil super imperio moveor.”

Et pro Insuper, et Amplius : ut, “ Cui neque apud Danaos usquam locus, et super ipsi Dardanidæ infensi pœnas cum sanguine poscunt.”

Et pro Desuper : ut, “ Et super e vallo prospectant Troes.”

Et pro Superest : ut, “ Illi autem neque fuga jam super ulla pericli.”

Interdum et Ultra significat : ut, “ Super Garamantas et Indos Proferet imperium.”

Sub, præpositio significat modo Supra : ut, “ Corpora saltu Subjiciunt in equos.” Id est, supra jaciunt. Modo pro præpositione In : ut, “ Namque sub ingenti lustrat dum singula templo.”

Id est, in templo. Significat et Prope : ut, “ Classemque sub ipsam Antenore.”

Ponitur nonnunquam pro Clam : ut, “ Subripuit, id est, clam rapuit.

Similis sum tui, moribus : similis tibi, facie.

Studio tibi feci : id est, dum studeo tibi.

Studio tui feci : id est, te studente.

Sartrix, vel Sertrix, quæ sarcit.

Subigo hostem, perfectæ formæ est.

Subagito, frequentativum.

Salubre, ad locum refertur, et ad cibum.

Salutare consilium est. Ita salubre non nocet: salutare prodest.

Supellex, sanies, socordia, sitis, et in neutro sulphur, scrupulum, sinapi, siler, singularia tantum sunt, sed Virgilius, "sulphura viva:" et Terentius masculine scrupulum retulit.

Sentes, id est spinæ: et sarcinæ, quum vasa ignificat: et sarcinæ, id est auxilia: et scopæ et salinæ et scalæ, et in neutro sponsalia, semper pluralia: sed nostri scalam dixerunt.

Sponte mea venio, non habet plures casus.

Si amem, ames, amet, declinatio est verbi conjunctivi: sicut quum dicimus, Quum amem, ames, amet.

Scylla, nomen habet a spoliando, sive vexando nautas:

Spolio vero Latina: Græce dicitur scyllo σκύλλω, et vexo.

Sanno, sannis, sannui. hoc sannium, querela.

Sors sortis, et sors sordis dicitur. Ambrosius: "Mundat vasa, ne sors aliqua vini gratiam decoloret." Tametsi negant quidam, sordem nominativum casum habere.

Si, vel Etsi, nonnunquam indicativum verbum trahunt. Gregorius: "Frustra miraculum foris ostendimus, si deest quod intus operetur." Item, "Quæ etsi ad perfectionem non pertinent, fidem tamen tenent."

Sensus, nomen est quartæ declinationis: et participium præteriti temporis, a verbo passivo, quod est sentior: cujus etiam perfectum est, sensus sum, es, est: non sentitus.

Secturus, non secaturus: a verbo quod est seco.

Scamna sunt, quæ lectis altioribus apponuntur.

Scabella, quæ lectis parvulis vel sellis ob ascensum apponuntur. Scabellum autem et Suppedaneum dicitur, quod sub pedibus sit.

Sterceratos agros, non stercoratos dicas, quibus stercus ad fœcundandum infertur.

Solemnem quum dicis sive scribis, m sequenti syllabæ connectis. Somnium similiter.

Sævus, sævio, sævi, sævisti, per æ diphthongum.

Sero, sevi, sevisti, per e simplicem.

Sagena per e, quum retia significat.

Sagina per i, positum pro pinguedine.

Sol, in utroque numero declinatur: sed singulariter sol, ipsum luminare significat: at soles, ipsos dies nominamus, in quibus sol totum illuminat mundum: nonnulli tamen veterum ipsa carmina Soles nominare: sicut Horatius in principio cujusdam voluminis, quem ita exorsus est: "Soles meos omni ecclesiæ vestræ commendo." Et Maro: "Sæpe ego longos Cantando puerum memini me condere soles."

Secundum, præpositio est imitationis. Post, temporis, sive ordinis.

Segnitias, vitii. Segnitia, frigoris.

Subscribo epistolis. Supplico similiter: ut, Supplico divinæ pietati.

Simplex, ablativum et in i et in e mittit: genitivum pluralem in um et in ium: ut ab hoc simplice vel simplici, horum simplicum et simplicium.

Suavis, ablativum casum in e et i mittit.

Stachys, *σταχύς* Græce, Latine spica.

Sandalia Græce neutro genere, caliga Latine.

Sertum et corona, ex uno Græco transferuntur, id est *στέφανος*.

Solium, proprie sedes regalis est, unde Græce *βασιλικός θρόνος* vocatur.

Senex et senior, superlativum gradum non habent.

Sobrius, nec comparativum recipit, nec superlativum: sed pro his dicimus, magis sobrius et maxime sobrius.

Senecta et senium, "duo nomina senectutis sunt, et discernuntur a Græcis, apud quos aliud nomen habet

gravitas post juventutem, aliud post ipsam gravitatem veniens ultima ætas. Nam presbyter dicitur gravis et γέρον, senex: quia vero in Latino duorum istorum nominum disjunctio defecit, de senectute ambo sunt posita, senecta et senium." Hæc Augustinus. At Gregorius; "Undecima vero," inquit, "est ætas, quæ decrepita, vel veterana dicitur: unde Græci valde seniores non γέροντας, sed presbyteros appellant, ut plus quam senes esse insinuent, quos proveciores vocant."

Suspiro verbum trahit nomen dativi casus et accusativi: ut, "Suspiramus patriæ coelesti;" et "suspiramus regnum Dei," et præpositione addita, "Suspiramus ad vitam immortalem."

Subducimus et quæ retro subtrahimus, et quæ in promptu offerimus.

Supremus, summus et ultimus, et superiorem et inferiorem significat.

Superest, quod eminent.

Supra, quod aliquid substratum habet.

Subter est, quod re aliqua superiore premitur.

Subtus, quod demissum ab altiore non tangitur.

Servitium, multitudo servorum.

Servitus, conditio est serviendi: sed veteres indifferenter servitium et pro servitute posuerunt.

Sinapi, sicut et gummi, Græcum est, et Plautus dixit "Teritur sinapi," cujus genitivus cum s profertur, cæteri casus similes sunt nominativo.

Sibilus dici oportet: Virg. in Bucolicis: "Nam neque me tantum venientis sibilus Austri." Sed et neutro genere quidam dixerunt: ut Cornelius Severus: "Et suaviter concordant sibila sæva dracones." Et Macer: "Theriacon longo resonantia sibila collo."

Serenus, suave sibilum.

Sal, et masculino genere et neutro dicitur.

Saturitas, in cibo tantum dicitur, in cæteris vero satietas: sed Virg. "Odi saturata quievit."

Simiam auctores doctiores dixerunt etiam in masculino.

Strigem hanc, in significatione avis dicas : striga autem castrense vocabulum est, intervallum turmarum significans, in quo equi stringuntur : unde etiam strigosi dicuntur corpore macilento.

Stirps, in significatione sobolis, fœminino genere dicitur : sed cum materiam significat, masculino modo stirpem recisum dixerunt : tamen etiam in significatione sobolis, masculino genere, ut Pacuvius : “ Qui stirpem occidit meum.”

Sero rumores, id est, divulgo : et sero fruges, sevi.

Sero, id est, claudio (unde et sera dicta est) seravi. Terentius, “ Tu abi, atque ostium obsera intus.”

Suffragor, non suffrago : et suffragatus sum, non suffragavi.

Sorbeo, sorbui, non sorbsi.

Somnio, non somnior : somniavi, non somniatus sum.

Sanguis est, dum manet : effusus vero, cruor.

Sumimus ipsi : accipimus ab alio. Sic quum damus, dicendum Accipe : cum permittimus ipsi tollere, dicendum Sume.

Scorpio, bellica res est : at scorpius, animal.

Scribo, scripsi, scriptum : cum vocalis sequitur, b debet esse : cum consonans, p.

Sacer et venerandus, et execrandus. Virg. “ Auri sacra fames.”

Suffragia populi, et quæ honorant dicuntur, et quæ damnant.

T.

Testor aliquid, confirmans sententiam : contestor, cum quadam auctoritate affirmans : Protestor, manifeste cavendo denuncians : obtestor, aliquem jurare compellans : attestor, ad testimonium vocans, qui sit dignitate vel auctoritate eminens : detestor, aliquid execrandum respuens.

Trux, ablativum in i et in e mittit : genitivum pluralis in um et in ium.

Therion, Græce *θηρίον*, Latine fera : unde theriaca, quia feraliter occidit.

Taciturnitas, loquelæ contraria est: silentium, confusis vocibus sive tumultibus: verum sciendum, quia sileo et taceo, et conticeo et reticeo, ab uno Græco veniunt *σιωπῶν*.

Tenax beneficii: id est memor gratiæ.

Torques, nomen generis communis: nam et in Mario Livius genere masculino, et Cicero torquem fœminino posuere.

Triumphat nos Deus, cum superandi hostes auxilium tribuit. Deo (inquit ille) gratias, qui semper triumphat nos in Christo Jesu: et iterum expolians principatus et potestates, triumphans illos in semetipso.

Transmigro, quum de loco ad locum iter facio: item transmigro dicitur, cum additamento accusativi casus, cum aliquem de loco ad locum transfero: ut, “Nabuchodonosor transmigravit Judæos de Jerusalem, et emigravit de tabernaculo.” Porro exemplum verbi superioris, transmigra in montem sicut passer.

Transmigrans participium, æque dupliciter: et de loco ad locum transiens aliquis, et alium de loco ad locum transferens intelligitur.

Turtur, et masculino genere et fœminino profertur, tunc temporis adverbium est, tum ordinis.

Terga hominum sunt, et singulari numero tergum.

Tergus quadrupedum, pluraliter facit tergora, id est coria.

Tinguere dicendum, non tingere.

Temeritas, sine consilio: audacitas, post consilium.

Temperantia animorum: temperatio rerum: temperies aurarum.

Tapete, tapetis, et tapeti: et pluraliter tapetia, tapetium, tapetibus altis: sed et hoc tapetum, hujus tapeti, huic tapeto: et pluraliter tapeta, tapetorum, tapetis. Virgilius: “Instratos ostro alipedes, pictisque tapetis.” Sed et masculino genere dicit: “Pictosque tapetos.”

Turbo, si sit proprium, turbonis facit; nam sive

ventus, sive quo ludunt pueri, hic turbo dicitur. Virgilius: "Torto sub verberere turbo."

Tumulus, et tumens tellus, et mons brevis, et sepulchrum æque vocatur.

Teloneum, per t simplicem, non thelonium, aspiratione addita. Est autem Græce *τέλων*. Latine vectigal.

Tabes, tantum singulariter dicitur.

Tendiculæ et tenebræ tantum pluraliter.

U.

Usquequaque, omnimodo significat: pro quo in psalmo Græco, *ὅς σφόδρα* legimus: quod significantius Latine potest usque valde interpretari.

Ut, modo temporis adverbium est, et significat postquam: modo qualitatis, et significat quemadmodum: modo optandi, et significat utinam: modo mirandi, et significat o quam, modo conjunctio causalis: ut, volo ut ubi ego sum, et ipsi sint mecum.

Utor divitiis et divitias.

Ulterior et ultimus, positivum gradum non habent.

Uterque, de duobus dicimus: utrique, de binis aut de pluribus ex utraque parte positus. Uterque venit, utrique venerunt.

Ultus, et vindicatus et punitus.

Ulcus, quod nascitur.

Urgeo, non urgo. Virgilius: "Quibusve Urgentur pœnæ."

Ungo, unxi, quomodo pingo, pinxi: utrumque sine u: attamen derivatum u addit: ut, pinguis, unguine cæras: ita ut unguentum, non unguentum dicatur.

V.

Vacat mihi, Græce *σκολάζω*.

Vaco militia, perfectum vacavi.

Vulgus, neutri generis est, et pluralem numerum non habet: sed Virgilius masculine vulgum extulit: ut, "Hinc spargere voces In vulgum ambiguas."

Vas, vadis, generis masculini:

Vas, vasis, neutri, de vasculo.

Vis, duplicem habet significationem: et virtutis videlicet, quæ Græce *δύναμις* dicitur: et violentiæ, quæ Græce *βία* vocatur.

Vecordia et virus, tantum singulariter efferuntur.

Verpres et verbera, et viscera, non habent singularem declinationem, nisi tantum verbere et viscere. Virgilius: "Et torto volitans sub verbere turbo." Et Ovidius: "Viscere diviso."

Ver semper singulare.

Vervex, id est ovis, a v litera incipiendum.

Verus, ad naturæ tantum veritatem refertur.

Verax autem dicitur, qui non mentitur: unde verus dæmon dici potest: verax autem non potest.

Vallestria agrorum, sicut et campestria dicuntur.

Veto culpam, et veto a culpa, id est prohibeo a culpa. Sedulius: "Pomisque vetaret acerbis," id est, a pomis. Et Fortunatus: "Non veto conjugium, sed præfero virginis alvum."

Vultus mutatur: facies manet.

Væ, dativus et accusativus sequi debent: ut, Alius væ populo Maurorum! væ populum Maurorum!

Veneunt, qui venduntur.

Velocitas pedum et corporum: celeritas animorum et factorum.

Vulnus, quod per alium fit.

Vultur dixit Virgilius in sexto. Sed et vulturius, Lucilius primo.

Verbum, est omne quod lingua profertur et voce: sermo autem, cuius nomen ex duobus compositum, serendo et movendo, comptior ac diligentior sit: sententia vero quæ sensu concipitur. Porro loquela, cum quadam eloquentia dictionis, ordo profertur. Oratio, quum usque ad manuum artem describendus oratoris sermo pervenit.

DE ARTE METRICA LIBER AD WIGBERTUM LEVITAM.

I. *De Litera.*



UI notitiam metricæ artis habere desiderat, primo necesse est distantiam literarum syllabarumque sedulus discat. Sunt autem Latinæ omnes viginti et una : ex quibus quinque vocales appellantur, a, e, i, o, u, cæteræ omnes consonantes : at de iisdem consonantibus septem dicuntur semivocales, f, l, m, n, r s, x, cæteræ novem mutæ, b, c, d, g, h, k, p, q, t : y, autem sextam vocalem, et z decimam septimam consonantem, propter Græca verba, quibus consuete utimur, assumpsere Latini, neque enim aliter Typum, vel Zelum, vel cætera hujusmodi, quomodo scriberent, habebant.

Qui etiam post perceptionem Dominicæ fidei, κ , χ , ρ , α , ω , Græcas literas, etsi non in alphabeti ordinem recipiunt, divinis tamen paginis inditas continent, κ videlicet, quæ duplici apud eos figura scribitur, quomodo apud Latinos litera H intromittentes, propter auctoritatem nominis Ihesu. χ et ρ , propter nomen Christi. α et ω , propter auctoritatem Dominici sermonis, "Ego sum α et ω ." α etenim tantum nomine discrepat, cæterum et figura et potestate nostrum a æquiparat. ρ Græcorum, ab r nostro et figura distat et nomine. Porro κ et ω hoc a nostris differunt, quod

semper longæ sunt: nostræ autem omnes vocales sunt dichronæ, hoc est, et brevibus syllabis habiles, et longis, quomodo et illorum *a i v*: nam *e* et *o* semper apud illos breves natura permanent.

Itaque omnes literæ quibus utimur, sunt viginti et septem, vocales videlicet octo, et consonantes undeviginti: sed et de his vocalibus *i* et *u* plerumque in consonantium potestatem transeunt, cum aut ipsæ inter se geminantur, ut *jumentum*, *vinum*: aut cum aliis vocalibus junguntur, ut *janua*, *jecur*, *jocus*, *vanitas*, *veritas*, *volatus*. *V* quoque nonnunquam sibi ipsa præponitur, ut *vultus*: sed et alterum consonantis locum tenet, cum vel Latine *aurum*, vel evangelium Græce nominamus. Mirum autem quare dixerit Donatus, eam interdum nec vocalem, nec consonantem haberi, quum inter *q* literam consonantem et alteram vocalem constituitur, ut quoniam, quidem: nisi forte, quia tam leniter tunc effertur, ut vix sentiri queat. Videtur autem non esse firma ratio: quam ejus sententiam exponentes Pompeius vel Sergius, dicunt eam consonantem esse non posse, quia habet ante se alteram consonantem: id est, *q* vocalem esse non posse, quia sequitur illam vocalis, ut quare, quomodo: et ob id eam tunc non esse literam scribunt. Quid enim, numquid, quando scribimus, statim dicendum est, *t* consonantem esse non posse, quod ante se habeat alteram consonantem, id est *s*: imo et vocalem esse non posse, quia sequitur illam vocalis: et cum dicimus *stratum*, *r* esse literam fatendum est, cum et vocalis sequatur, et duæ præcedant consonantes: *t* quoque nihilominus consonantem, quum eam et præcedat alia consonans, et sequatur. *I* autem hoc proprium habet inter vocales, ut quoties locum tenens consonantis, alteram ante se in eadem parte orationis habet vocalem: hanc etsi natura brevis erat, semper eam positione faciat longam, ut *majus*, *perjurium*, unde et duplex appellatur. *X* quoque litera consonans ejus-

dem potestatis, duplex nuncupatur, ut axis. Sunt et liquentes literæ quatuor, l, m, n, r, quæ diverso quidem modo, sed certa ratione plerumque in metro solitam consonantium vim amittere solent, et nonnunquam breves natura syllabas inveniuntur reddere longas.

2. De Syllaba.



YLLABA, est comprehensio literarum, vel unius vocalis enunciatio, temporum capax: quia omnis syllaba aut brevis est, et tempus recipit unum, quod atomum metrici vocant, ut pater: aut longa est, et duo recipit tempora, ut mater. Hic enim ma cum dicimus, mater longitudinem sui circumflexus tantum temporis bis occupat, quantum pa semel cum acute dicitur pater. Sunt igitur longæ syllabæ, sunt breves, sunt communes: sed longæ duobus modis fiunt, natura et positione. Natura quidem bifarie, aut productione videlicet et singularum vocalium, ut navis, sedes, finis, omen, unus: aut duarum conjunctione, quod diphthongum vocant, ut ævum, pœna, augustus, Eurus, hei: ut Arator,

Hei mihi! jam video subitis lapsura ruinis.

Condita fama diu templi quoque nobilis ædem.

Vel quum dicimus Tydeus Tydei, ubi e et i non separamus, sed conjunctim proferimus, ne quintam potius quam primam declinationem significet: et hoc Græca nomina sortiuntur. In Latinis non invenitur hæc diphthongus. Positione autem longæ fiunt syllabæ modis sex, cum correpta vocalis aut in duas desinit consonantes, ut ast: aut in unam duplicem, ut dux: aut in unam desinit consonantem, et excipitur ab altera, ut arca: aut excipitur

ab x duplici consonante, ut axis : aut ab i loco consonantis posita, ut Troia : quæ positio nonnunquam in metris tres dividitur syllabas : ut est illud,

Arma virum tabulæque et Troia gaza per undas.

Aut desinit in consonantem, et excipitur ab i vel u positus in loco consonantium, ut advena, adjumentum.

Breves vero sunt syllabæ, quæ horum nihil habuerint : quod vero quidam inter longas syllabas non annumerant, dum autumant, quum correpta vocalis excipitur a duplici litera z, ut Mezentius : aut a duabus consonantibus, ut acre vel acris, falluntur. Nam et z quoties in eadem parte orationis brevem sequitur vocalem, potest eam producere, si ita voluerit poeta, ut gaza. Quum vero parte aliqua orationis in brevem vocalem terminata, sequens sermo a litera z incipit, nullam producendi habet potestatem : unde est,

Et nemorosa Zacynthus,

Et r litera liquens eodem modo sicut et l, quum in medio sermone brevem sequitur vocalem, præcedente qualibet consonante, potest hanc poetica licentia facere longam : quum vero utralibet liquida sequens consonantem in capite fuerit sermonis, non potest longam facere vocalem, quæ in fine verbi præcedentis naturaliter brevis extiterat. Sunt item syllabæ quæ utroque modo et natura scilicet, et positione longæ sunt, ut dens, gens, mons, fons, frons.

3. *De communibus Syllabis.*

COMMUNES autem syllabæ modis fiunt novem, quibus aut naturaliter longæ, poetica licentia in breves, aut naturaliter breves transferuntur in longas. Brevis quippe transfertur in longam, quum correpta vocalis in eodem verbo a duabus excipitur consonantibus, quarum posterior est liquida. Est enim brevis in hoc natura; ut,

Mens tenebris operta suis,

Est longa positione in hoc :

Mortisque tenebras.

In quo Sergius modo injusto utitur exemplo :

Neve flagello.

Flagellum enim in capite verbi habet liquidam literam consonanti subjectam, præpositio nunquam brevem natura syllabam verbi præcedentis potest facere longam.

Item natura brevis syllaba ad votum poetarum transferri potest in longam, quum correpta vocalis in consonantem desinit, et excipitur ab h litera. Et natura brevis in hoc :

Porcinum tenuere gregem, niger hispidus horret.

Est voluntate poetæ longa in hoc,

Vir humilis mæsto dejectus lumine terram.

Et item,

Mors fera per hominem miserum sibi subdidit orbem.

Ubi item quidam Grammaticorum dubium exemplum ponunt :

Terga fatigamus hasta.

Nam etsi non h sequeretur mus, tamen esse posset longa, poetica licentia, quia plenis pedibus superfuit, sicut hoc quod item ponunt, est :

Omnia vincit amor, et nos cedamus amori.

Ubi mor ideo potuit produci, quia post emensos pedes integros, partem terminat orationis, tametsi vocalis sequatur.

Tertius modus est syllabæ communis, quum verbum aliquod in vocalem desinens correptam, excipitur a duabus consonantibus, quarum prior sit s. Est enim natura brevis in hoc Fortunati :

Ordinibus variis alba smaragdus inest.

Est positione longa in hoc Sedulii :

Adveniat regnum jam jamque scilicet illud.

Quum vero s in capite verbi fuerit consonanti alii subjecta, nequaquam potest ultimam verbi prioris syllabam producere, quæ in brevem desierat: ut Sedulius,

Stare choro et placidis cœlestia psallere verbis.

Et Fortunatus :

Vocibus alternis divina poemata psallunt.

Falsoque definivit Pompeius, s non posse liquescere, nisi ipsa antecedit: ut,

Ponite spes sibi quisque suas.

Hanc Virgilius et in medio verbo alteri consonanti præpositam, ubi commodum duxit, liquentium more transiliit :

Hortatur Mnestheus, nunc nunc insurgite remis.

Nisi forte hunc versum ita scandendum putamus, ut sit: Horta spondeus: tur M̄ne, spondeus: stheus nunc, spondeus: conjunctis scilicet vocalibus, quod diphthongum vocant. Unde bene Donatus, quum de liquentibus literis loqueretur, dixit specialiter de h et s litera, suæ cujusdam potestatis est: quæ in metris plerumque vim consonantis amittit.

Est enim modus quartus syllabæ communis, quum post pedem quemlibet una syllaba brevis remanserit de verbo, quæ vel in vocalem desinens excipiatur a consonante verbi sequentis, vel in consonantem desinens excipitur a litera vocali. Est enim natura brevis in hoc :

Cujus onus leve est, cujus joga ferre suave est.

Est longa, permissu poetico in hoc :

Frondea ficus erat, cujus in robore nullum.

Quod genus syllabæ inter longas vel omnino refugiendum, vel parcissime usurpandum est. Unde et in recentioribus poetis non facile ejus invenies exemplum: quamvis et apud Virgilium non rarissimum, apud Homerum non frequentissimum reperiatur.

Quintus modus est, quum pars orationis desinit in diphthongum, sequente statim vocali. Est enim per naturam longa in hoc, Musæ Aonides: est per licentiam brevis in hoc, Insulæ Ionio in magno: quod posteriores poetæ magis in una parte orationis fieri voluerunt: unde hujus et nostratibus facile poematibus invenies. At quum diphthongus a vocali alterius vocabuli excipitur, quum hanc per synalæpham transiendam esse dicebant: ut Prosper in præfatione Epigrammatum:

Nec nostræ hoc opis est, sed ab illo sumitur hic ros,
Qui siccam rupem fundere jussit aquas.

Sextus modus est, ut Donatus ait, quum producta vocalis est, vocali altera consequente. Est enim longa in hoc:

O utinam in thalamos invisi Cæsaris issem.

Brevis in hoc:

Te Corydon, o Alexi; trahit sua quemque voluptas.

Quod moderni versificatores in eadem potius parte orationis consuerunt facere: ut,

Eoi venere magi, sævumque tyrannum
Splendidus auctoris de vertice fulget Eous.

Et rursus longa est per naturam ita,

Angelus intactæ cecinit properata Mariæ.

Brevi per licentiam ita:

Exultat Maria, quum prima affamina sensit.

Aut cum longa vocalis, vel etiam brevis, quo partem terminat orationis, excipitur a vocali alterius verbi, priorem per synalæpham absumunt: ut Prosper,

Nam si te virtute tua ad cœlestia credas

Scandere, de superis pulsus ad ima cadis.

Quamvis et Arator, imitatus veteres, dixerit,

O utinam nostris voluisses fida juvenus
 Consiliis parere prius, ne littora Cretæ
 Linqueres, insanam rabiem passura profundi.

Septimus modus est, quum pronomen c litera terminatum, vocalis statim sequitur. Est enim longa in hoc,

Non quia qui summus pater est, et filius hic est :
 Sed quia quod summus pater est, et filius hoc est,

brevis in hoc.

Hic vir hic est, tibi quem promitti sæpius audis.
 Sed et adverbium c litera terminatum, communem syllabam facit. Est enim longa in hoc Paulini :

Donec aspirante Deo conatibus ægris.

Brevis in hoc Prosperi,

Ut morbo obsessis præstanda est cura medendi,
 Donec in ægroto corpore vita manet.

Octavus modus est, cum correptam vocalem in eadem parte orationis sequitur z consonans Græca duplex. Est enim longa in hoc Juvenci.

Difficile est terris affixos divite gaza.

Est brevis in hoc ejusdem.

Et gaza distabat rerum possessio fulgens.

Nonus modus est, quo omnis syllaba novissima versus in quocunque metro indifferens est, quæ Græce ἀδιάφορος, et ad voluntatem poetæ vel correpta producit, vel corripitur producta, quod frequentius est quam ut exemplis indigeat. Sciendum est autem, quod x litera duplex, nunquam facit communem syllabam, sed cum in eodem verbo sequitur vocalem, semper eam habet longam aut natura, ut pax, lex, lux, rex, vox : aut positione, ut fax, nex, nix, nox, nux, et exul, exitus et exitium. Cum vero in primordio verbi fuerit, non potest producere ultimam syllabam prioris verbi, quod in brevem desiderat vocalem : ut,

Pontibus instratis conduxit littora Xerxes.

N quoque litera pari ratione (nisi fallor) cum in medio verbo consonanti alteri fuerit subjecta, præce-

dentem syllabam sive natura seu positione semper longam habet: ut regna, calumnia. Cum vero in primordio verbi fuerit alii subjecta consonanti, ut Cneus, gnarus, profecto ultimam syllabam verbi prioris, si in brevem desierit vocalem, brevem hanc ut fuerat remanere permittit, neque ullam producendi habet potestatem, Prospero teste qui ait,

Nec tamen hoc toto depellit corpore gnarus
Naturam errantum dividere a vitiis.

Unde et inter liquidas annumeratur, tametsi non ita ut b vel r, quæ communes syllabas facere solent.

4. De Primis Syllabis.



ÆC de differentia syllabarum paucis dicta sint, quas suis etiam exemplis ipse plurimum discernere potest, qui scansionem versus heroici discere curaverit. Sed qui necdum ad hoc pervenit, hunc interim hortamur, syllabas omnium partium orationis ex principio versuum heroicorum diligentius scrutetur. Omnis enim versus hexameter, qui sex pedibus: et pentameter, qui quinque pedibus constat, primam syllabam longam habet, quia vel a spondeo vel a dactylo incipit: quorum prior pars duabus longis syllabis consistit, ut dicens: secundus longa et duabus brevibus, ut dicimus: et omnino cum codicem hexametri vel elegiaci carminis assumis in manus, quamcunque paginam aperiens inspexeris, quemcunque versum arripiens legeris, absque ulla dubitatione primam syllabam aut natura aut positione longam inuenies: quia nimirum sive spondei sive dactyli constat esse principium. Item prima sæpe syllaba ex compositione figuræ apprehenditur: ut si nescias qualis sit pius, ex compositione quæ est impius,

qualis sit pius cognoscitur, licet in aliquibus hoc fallat. Nam cum dicimus nubere, nu longa est: item cum dicimus innuba vel pronuba, sit brevis nu in compositione: item lux lucis, longa est: lu, lucerna brevis est. Item homo brevis est ubique, humanus longa. Itur in antiquam sylvam: longa est. Superumque ad lumen iturus: brevis est: sed hoc inveniri raro contingit: verum si quæ libet pars orationis præpositionibus componatur, primas syllabas ex his cognoscimus. Nam talis manebit fere omnis composita syllaba, qualis et ipsa præpositio fuerit: ut deceptus, abundans. De, videlicet longa et a brevis. Item ex ipsis præpositionibus ad et ob, in et sub, diverse in verbis ponuntur: nam corripiuntur cum crescendo dissyllaba reddunt: ut adit, obit, init, subit. Indifferenter sunt cum trissyllaba faciunt: ut adjicit, objicit, injicit, subjicit. Producentur tantum quum tetrasyllaba ex se reddunt: ut adjicio, objicio, injicio, subjicio. Item producentur quæ per præ et per quæ in primis syllabis scribuntur: breviantur vero precium, precor, premo, prehendo, queror, hoc est querelam depono: et quæ ex his per derivationem, vel declinationem, vel compositionem fieri possunt: et que conjunctio: item contra, breviantur ex iisdem præpositionibus in compositione: ut dehinc, profectus, professus, profusus, profatus, proavus, pronepos, et cætera. Sunt item aliquanta verba quæ primas syllabas temporum ratione permutant, quæ subter collecta in omni præterito perfecto, et vel in omni præterito plusquamperfecto, vel in uno futuro modi tantum conjunctivi producentur, cæteris autem modis et temporibus breviantur: ut sunt hæc, lego, legi, quum legero: faveo, favi, quum favero: veni, veni, quum venero: fugio, fugi, quum fugero: facio, feci, quum fecero: sedeo, sedi, quum sedero: fodio, fodi, quum fodero: video, vidi, cum videro: voveo, vovi, cum vovero: juvo, juvi, cum juvero: ago, egi, cum egero: emo, emi, cum emero: lavo, lavi, cum

lavero: odio, odi, quum odero: sero, sevi, cum severo: sino, sivi, cum sivero: caveo, cavi, cum cavero. Item contra inveniuntur, quæ in præsentî tempore producta sunt, et in præterito breviantur: ut pono posui, cogo coëgi, do dedi, sto steti: item omnia verba quæ in præteritis ante crescunt, in primis syllabis breviantur: ut pendeo, pependi, tondeo totondi, posco, poposci, curro, cucurri, tendo tetendi, pello pepuli: item in verbis quæ iisdem literis scribuntur, notandum quod liber sive librum significat aut corticem, brevem habet li, si liberum, longam, Pila, si vas significat, longam habet pi: si speram, brevem. Domus, brevem habet do: doma, id est tectum, longam. Plaga, quum clima significat, brevis est pla: quum vindictam, longa. Palus paludis, brevis est pa: palus pali, longa. Populus, quum vulgus significat, brevis est po: quum arborem, longa. Nitens, a nitore brevis est ni: nitens, a nisu longa: item educo educis, longa du: educo, educas, id est, nutrio, brevis. Concido, decido, incido, occido, si ad casum pertinent, correptam habent ci: si ad concisionem, productam. Colo colis, brevis est co: colo, colas, longa. Placo placas, producta pla: placeo places, correpta. Pareo pares, id est appareo sive obtempero, producta pa: paro paras, id est, præparo: et pario paris correpta. Parentes, quum apparentes significat, producta pa: quum genitores, correpta, sicut et parientes. Idem si neutri generis est, corripitur: si masculini, producitur in utroque numero. Levitas, si instabilitatem mentis designat, aut pusillitatem ponderis, brevis est le: si lenitatem tactus, unde ligna in ædificio levigata dicuntur, longa est.

5. *De Mediis Syllabis.*

MEDIAS syllabas tribus modis cognoscimus, positione, diphthongo, et accentu : sed de positione et diphthongis, supra tractavimus. Accentus autem quasi ad-cantus dictus, quod ad cantilenam vocis nos faciat agnoscere syllabas: qui vocis accentus duo sunt, ad ea quæ tractavimus necessarii, correptus et productus. Correptus est, quoties sine ulla mora vocis medias syllabas enunciamus, ut mœnia, tabula. Productus est, quoties medias syllabas cum aliqua mora vocis exprimimus, ut fortuna, natura. Sciendum tamen est, quia illa quæ in verbis l correpta proferuntur, cum in medium venerint, et ipsum l in e mutaverint, ut legis lege legere, ubique breviantur, excepto tamen cum a tribus excipiuntur consonantibus, b, m et t: ut legebam legemus legetur: cætera melius accentibus colliguntur, quia accentus in trisyllabis et tetrasyllabis, et deinceps ita considerandus est: ut si quærat, amicissimorum quibus syllabis constet, ediscimus primam brevem exemplo: ut, Nimium dilexit amicum: secundam longam accentu invenimus, tertiam longam positione, quartam brevem accentu: quia quum dicimus Amicissimus, penultimam cum brevi accentu invenimus, quintam accentu longam: ultimam vero qualis sit, per singulas partes orationis monstrabimus in oratione subjecta.

6. *De Ultimis Syllabis Nominum, Pronominum, et Participiorum.*



NOMINATIVUS singularis has habet breves, a ut citharista, vinea, toreuma: e, ut sedile: o, ut ordo, virgo: u, ut cornu: el, ut mel: il, ut vigil: ul, ut consul: m, ut tectum: n, ut carmen: us, ut justus, cursus, cedrus, nemus: ir, ut vir: or, ut doctor: t, ut caput: has item longas, i, ut frugi: il, ut Tanaquil: ol, ut sol: as, ut facultas: c, ut halec: item hæc sunt, quæ in monosyllabis producuntur: in dissyllabis autem et trisyllabis vel in cæteris polysyllabis corripuntur, ar, ut far, Nar, Cæsar: er, ut ver, pater: ur, ut fur, murmur: is, ut vis, glis, fortis: al, ut sal, Hannibal: item torcular et pulvinar producta, quia quibusdam placuit hoc torculari dici, non torcular: et hoc pulvinare, non pulvinar. S terminatus, si quintæ declinationis fuerit, producitur, ut dies: si tertix, tunc longa est, quum genitivus singularis non crescit, ut labes, cædes, tabes, pubes, clades, fames, vulpes, claves, ædes, strages, Hercules, proles, nubes: quamvis quidam nubs nominativum enunciari maluerit: vel quum crescens, e productam ante novissimam syllabam habuerit, ut merces, quies, mercedis, quietis: vel quum monosyllaba fuerint nomina, aut de monosyllabis ducta, ut pes, bipes, sonipes: ubi notandum quod pes, sicut et sal et par, quum monosyllabum est, longa est. At quum per alios casus declinari cœperit, primam syllabam corripit: item Ceres, aries, paries, abies, nominativo et vocativo casu es producunt: at in cæteris casibus corripunt: breviatur vero es, si aut e in i mutaverit in genitivo crescente, ut miles militis: aut brevem habuerit, ut

seges segetis. Os monosyllaba, si ora significat, producitur: si ossa, breviatur. Quæ tamen os syllaba quum in dissyllabis vel in trisyllabis venerit, et media syllaba genitivi producta natura permansit, tunc longa erit, ut nepos nepotis: si vero correpta, breviatur, ut compos compotis. Us cum in genitivo crescente longa permanserit, producitur, ut virtus virtutis, tellus telluris: excepto uno palus, quod in genitivo disternitur, palus paludis. Unde est, Regis opus, sterilisque diu palus, aptaque remis. Si vero in genitivo crescente non permanserit, aut non creverit, corripitur; ut pectus pectoris, vulgus vulgi. Genitivus, dativus et ablativus producantur, sed genitivus quum tertiæ fuerit declinationis, cum ablativo suo e tantum litera terminato breviatur: ut a fonte fontis, excepto uno quod producitur, ab hac fame, quod veteres hujus famei, non hujus famis: et huic famei, non huic fami declinant. Ubi notandum, quod nomina quintæ declinationis, quæ in ei literas genitivo et dativo casu terminantur, et has divisas et utramque longam habent, ut faciei, diei, fidei, accusativus brevis est semper, vocativus similiter, excepto cum i terminatur, ut Laurenti. Ubi notandum, quod nomina, quæ in ius terminantur, in genitivo casu duplici i efferuntur, in vocativo simplici, in utroque longam habent: ut filius, filii, o fili: vel certe vocativum in e correptam terminant, ut impius, impie: qui etiam vocativus dum similis nominativo fuerit, regulam nominativi sequitur, ut hæc paupertas, et o paupertas. Nominativus accusativus et vocativus plurales in masculino et foeminino genere producantur, corripiuntur in neutro. Ambo et duo, si neutra sunt, corripiuntur: si masculina, producantur. Genitivus in omnibus brevis est. Dativus vel ablativus si in is terminantur, longi sunt, ut doctis: si in bus, breviantur, ut rebus. In hac regula omnia nomina, pronomina, participia continentur. Sed pronominis declinatio in hoc tantum differt, quod in monosyllabis, quæ vocalibus constat,

ut o, in quolibet casu producuntur: sed genitivus cum in us terminatur, breviatur, ut illius. Dativus vero, sicut in nomine, semper longus est, excepto mihi, tibi, sibi, quæ indifferenter dici possunt: sic reliqui quoque casus regulam sumunt ex nomine. In Græcis vero nominativus singularis has habet breves, a ut ecclesia, baptisma: as, quum genitivus dos habuerit, ut Arcas Arcados, Pallas Pallados: os quum in genitivo diphthongum habuerit, ut Delos Deli: longas vero has, ut schole, synagoge, quæ Latina consuetudine in a terminat. O, ut Dido: an, ut Titan: en, ut lien, syren: in, ut delphin: on, ut Memnon: er, ut aer, æther: as, ut Æneas: es, ut Anchises. Genitivus breviatur, quum dos vel tos habuerit in fine, ut Arcados, poematos: Dativus, quum i, ut Palladi: Accusativus, quum a vel on, ut Thesea, Delon. Alias longus est vocativus, quum a terminatur, in masculinis tantum longum est, ut Ænea: nam in fœmininis corripitur, ut hæc cathedra. E terminatus producitur, schole, synagoge, pentecoste, parasceue, exceptis his quorum nominativus os terminatur, ut Petros Petre. I terminatus corripitur, ut o Alexi. O finitus producitur, ut Dido. Nominativus et vocativus plures, quum a vel es terminantur, breves sunt, ut rhetores, charismata: alias longi sunt, ecclesia. Genitivus longus est, si tamen Græce fuerit declinatus, ut laon, cedron, id est populorum, cedrorum. Dativus in s terminatus corripitur, ut Arcas: alias longus est, ut lais, id est populis. Accusativus si in as fuerit terminatus, et a genitivo singulari venerit, os finito corripitur, ut Arcados Arcadas, alias productione lætatur, ut ecclesias.

7. *De ultimis syllabis verborum et adverbiorum.*

N verbis primæ conjugationis producuntur a et as, ut ama amas : in secundæ e et es, ut sede sedes : in tertiæ productæ i et is, ut nutri nutris : in tertiæ correptæ breviantur e et is, ut cerne cernis. In omnibus o corripitur, ut amo, sedeo, cerno, nutrio : tametsi auctoritas variet eadem in infinitivo modo penultimas syllabas a, e, et i productas habent, ut amare, sedere, nutrire. Item e correptam, ut cernere. Similiter in aliis modis productis ejusdem vocalibus, ut amarem, amares, amaret, et cætera ad suam formam : e correpta in verbis tertiæ conjugationis correptæ, ut cernerem, cernereres, et cætera. Item es corripitur, ut sum es, et quæ ex his componi possunt, ut adsum ades, possum potes : item faxis, velis, adsis longas, quia pluralis numerus ea producit, quum dicimus producta media, adsitis, velitis, faxitis. Omnes in verbis novissimæ syllabæ, quæ sunt hujusmodi, ut res et ses, longæ sunt, quia producit eas numerus pluralis, ut amares amaretis, amasses amassetis. Item producenda sunt quæ in c terminantur, ut fac, dic, duc, induc : aut i, ut amavi amari : aut in u, ut amatu. Corripiuntur autem quæ in m aut in es, ut amem ames : vel in us, ut amamus : vel in t, ut amat : vel in re, ut amare : vel in tis, ut amatis.

Adverbia quæ in a terminantur, productione gaudent, ut una : quæ vero in e, ex nomine veniunt, et comparationis gradus servant, ut docte, doctius, doctissime, producuntur : si autem a se nascuntur, ut sæpe : aut non comparantur, ut rite : aut in comparatione deficiunt, ut bene, male, breviantur. I finita, præter quasi,

ibi et ubi, vel quæ ex ipsis fiunt, ut sicubi : producuntur, ut heri. O indifferenter accipitur, ut falso. U producitur, ut noctu. L et r breviantur, ut semel, pariter : ul ut simul, m ut tam. N vero excepto non : en, an, ubique breviantur, ut forsitan. S brevitur, ut magis, funditus, excepto cum a præcessit, ut alias. C producitur, ut hic, illic, adhuc. Monosyllaba producuntur, ut cur, plus : exceptis his, bis, et ter : verum ne dupliciter profertur. Nam producitur, cum prohibendo dicitur : Scrutari ne cura procax abstrusa laboret ; vel quum ponitur pro ut non, ut idem Prosper ait, Et vindicta brevis sic noxia crimina finit, Ne sine fine habeat debita pœna reos. Corripitur autem, cum interrogando vel increpando ponitur : ut, Tune cruenta ferox, audax, insane, rebellis. S in numeris corripitur, ut toties, quoties, septies, decies.

8. *De ultimis Syllabis Conjunctionum, Præpositionum, et Interjectionum.*



ONJUNCTIONES fere omnes corripiuntur : sed quæ a vel i terminantur, excepto qua, ita, nisi, producuntur : ut propterea, interea, si et ni. Quæ in n desinunt, si a vel i ante eam habuerint, producuntur : ut an, sin, alioquin. Cæteræ breviantur, exceptis

his quæ positione sunt longæ, ut ast, aut.

Accusativæ præpositiones solæ, quæ in a exeunt, producuntur, ut intra, et unum monosyllabum cis : ablativæ vero corripiuntur omnes, ut ab, exceptis monosyllabis, quæ aut vocalibus constant, ut a : aut vocalibus terminantur, ut de. Communes præpositiones correptas esse liquet, ut super. Nec de loque-

laribus præpositionibus reticendum; tametsi non in fine, sed in principio verborum semper ponantur, quæ sunt: am, co, con, di, dis, re, se. Quarum am et dis positionem quærunt, ut amplector, disjungo, et ideo longæ fiunt. Co dichrona est, ut coerceo, connecto. Con longa, ut conjicio. Di longa, ut dirigo. Se longa, ut secerno. Re autem ubique breviatur, ut remitto, excepto refert cum distat significat: ut,

Præterea jam nec mutari pabula refert;

Et uno verbo rejicio,

Rejice ne maculis infuscet vellera pullis.

Omnes interjectiones, si monosyllabæ fuerint, producuntur, ut heu: cæteræ vero exemplo similium partium orationis æstimandæ sunt; item interjectiones omnes, ut Audacius ait, cum de Græco sermone mutuati sumus: ideo in novissimis syllabis fastigium capiunt, ut pape, atat: eodem modo et cæteræ similiter, vel acutum vel circumflexum in ultimo sumunt accentum.

9. De Pedibus.



ES, est syllabarum et temporum certa dinumeratio: dictus inde, quod hoc quasi pedali regula ad versum utimur mensurandum. Sunt autem pedes dissyllabi quatuor, trissyllabi octo, tetrasyllabi sedecim, singuli nominatim distincti; at qui ex his geminatis accrescunt sine nomine generaliter *συσυλλαί*, id est conjugationes dicuntur: unde fit, omnes pedes a dissyllabis usque ad hexasyllabos centum vigintiquatuor colligi: de quibus in Donato plenissime, quisquis velit, inveniatur: sed nos in præsentis opusculo dissyllabos tantum et trissyllabos meminisse sufficiat. Ergo dissyllabi quatuor hi sunt, pyrrichius ex duabus brevibus, temporum duorum, ut amor: huic contrarius est spondeus, ex duabus longis,

temporum quatuor, ut æstas. Iambus ex brevi et longa, temporum trium, ut parens. Huic contrarius est Trochæus ex longa et brevi, ut versus, temporum trium. Trisyllabi octo hi sunt: tribrachys ex tribus brevibus temporum trium, ut macula: huic contrarius est molossus, ex tribus longis, temporum sex, ut Æneas. Anapæstus, ex duabus brevibus et longa, temporum quatuor, ut pietas: huic contrarius est dactylus, ex longa et duabus brevibus, temporum quatuor, ut regula. Amphibrachys ex brevi et longa et brevi, temporum quatuor, ut arena: huic contrarius est amphimacrus, ex longa et brevi longa, temporum quinque, ut impotens. Bacchius, ex brevi et duabus longis, temporum quinque ut poetæ: huic contrarius est antibacchius, ex duabus longis et brevi, temporum quinque, ut natura: hos sequuntur, ut dixi, pedes tetrasyllabi sedecim, pentasyllabi triginta duo, et asyllabi sexaginta quatuor. Sed hæc interim nostro operi, quod de arte metrica cudimus, satis esse putamus.

10. *De Metro Dactylico, Hexametro vel Pentametro.*



ETRUM dactylicum hexametrum, quod et heroicum vocatur, eo quod hoc maxime heroum, hoc est virorum fortium facta canerent, cæteris omnibus pulchrius celsiusque est: unde opusculis tam prolixis quam succinctis, tam vilibus quam nobilibus aptum esse consuevit. Constat autem ex dactylo et spondeo, vel trocheo, ita ut recipiat spondeum locis omnibus, præter quintum, dactylum præter ultimum: trocheum vero loco tantum ultimo, vel (ut quidam definiunt) spondeum ultimo loco semper, et in omnibus præter quintum: trocheum vero nusquam: quia etsi ultima brevis est

natura, tamen spondeum facit, ad votum poetarum, quia (ut prædiximus) ultimam versus omnes syllabam indifferenter accipiunt, alioquin legitimum numerum viginti quatuor temporum versus hexameter non habebit, quia tot illum pro sui perfectione habere decebat, quot habet libra plena semiuncias. Hujus exemplum, Culmina multa polus radianti lumine complent; hoc metrum post Homerum Heroici nomen accepit, Pythium antea dictum, eo quod Apollinis oracula illo metro sint ædita: huic cognatum est et quasi familiariter adhærens, ita ut sine ipsius præsidio nunquam id positum viderim metrum dactylicum pentametrum. Quod recipit spondeum loco primo, et secundo dactylum locis omnibus. Catalecton est in medio et in fine: hujus exemplum, Lætanturque piis agmina sancta choris. Hujus metris versus quidam ita scanden os astruunt, ut quinque absolutos pedes eis inesse doceant, spondeum sive dactylum loco primo et secundo spondeum, tertio semper, quarto et quinto anapæstos: veluti si dicam, Quærite regna poli, quærite regna poli. Quærite dactylus, regna po dactylus, li quæ spondeus, rite re anapæstus, gna poli anapæstus. Quod rationi ejusdem metri, ni fallor, minus videtur esse conveniens, cum universi qui hoc metro usi sunt, versum omnem in medio dividerint, duabus penthemeris constare voluerint, quarum prior dactylum sive spondeum licenter in utraque regione reciperet, posterior solos dactylos in utroque: hoc autem et superius metrum ubi juncta fuerint, elegiacum carmen vocatur. Eleos namque miseros appellant philosophi, et hujus modulatio carminis miserorum querimoniæ congruit, ubi prior versus est hexameter, sequens pentameter. Quo genere metri ferunt canticum Deuteronomii apud Hebræos et Psalmos 118 et 144, esse descriptos. Nam librum Beati Job simplici hexametro scriptum esse asseverant. Observandum est autem in carmine elegiaco, ne quid unquam de sensu versus pentametri

remaneat inexplicitum, quod in sequenti versu hexametro reddatur, sed vel uterque sensibus suis terminetur versus: ut Sedulius:

Cantemus socii Domino, cantemus honorem,
Dulcis amor Christi personet ore pio.

Vel sibi mutuo prior hexameter ac pentameter subsequens, prout poetæ placuerit, conserantur; juxta illud Prosperi:

Solus peccator servit male, qui licet amplo
Utatur regno, sat miser est famulus.

Nam sequentes versiculi etsi his sunt subjuncti, sibimet sunt tamen invicem conjuncti, et secundus primo dat supplementum. Sequitur enim,

Cum mens carnali nimium dominante tyranno
Tot servit sceptris, dedita quot vitiis.

11. *Quæ sit optima Carminis Forma.*



T vero in hexametro carmine concatenatio versuum plurimorum solet esse gratissima, quod in Aratore et Sedulio frequenter invenies, modo duobus, modo tribus, modo quatuor aut quinque versibus, nonnunquam sex vel septem, vel etiam pluribus ad-

invicem connexis, quale est illud:

Lot Sodomis fugiente chaos, dum respicit uxor,
In statuum mutata salis stupefacta remansit.
Ad pœnam conversa suam, quia nemo retrorsum
Noxia contempti vitans discrimina mundi,
Aspiciens salvandus erit; nec debet arator
Dignum opus exercens, multum in sua terga referre.

Et Arator:

Jura ministerii sacris altaribus apti,
In septem statuere viris, quos undique lectos

Levitas vocitare placet, quam splendida cæpit
 Ecclesiæ fulgere manus, quæ pocula vitæ
 Misceat, et latices cum sanguine porrigat igni.

Verum hujusmodi connexio, si ultra modum procedat, fastidium gignit ac tædium : hymnos vero quos choris alternantibus canere oportet, necesse est singulisversibus ad purum esse distinctos, ut sunt omnes Ambrosiani. Optima autem versus dactylici ac pulcherrima positio est, cum primis penultima, ac mediis respondent extrema : qua Sedulius uti frequenter consuevit : ut

Pervia divisi patuerunt cærulea ponti ;

Et,

Sicca peregrinas stupuerunt marmora plantas,

Et,

Edidit humanas animal pecuale loquelas.

Item in pentametro,

Dignatus nostris accubitare toris ;

Et,

Rubra quod appositum testa ministrat olus.

Non tamen hoc continuatim agendum, verum post aliquot interpositos versus. Si enim uno modo pedes semper ordinabis, et versus tametsi optimus sit, status statim vilescit : aliquando versus nominibus tantum perficere gratum est : ut Fortunatus,

Lilia, narcissus, violæ, rosa, nardus, amomum,

Oblectant animos gramina nulla meos.

Quod idem et in propriis fecit nominibus, ut

Sara, Rebecca, Rachel, Hester, Judith, Anna, Noemi,

Quamvis præcipue culmen ad astra levant.

Fecit et in verbis :

Blanditur, refovet, veneratur, honorat, obumbrat,

Et locat in thalamo membra pudica sua.

Studendum præterea metricis, quantum artis doctorum non obsistit, ut mobilia nomina fixis præponantur, sed nec concinentia nomina conjunctim ponantur, verum interposita qualibet alia parte orationis : ut

Mitis in immitem virga est animata draconem.

Prius quam virga posuit mitis, prius immitem quam

draconem; sed et hoc discretim, id est interposito verbo est animata, non quod hæc semper observari necesse sit, sed quia cum fiunt, decori sint. Nam et Prosper mutato hoc ordine, fecit versum decentissimum:

Moribus in sanctis pulchra est concordia pacis.

Et item,

Lex æterna Dei stabili regit omnia nutu,
Nec vario mutat tempore consilium.

Et Lucanus poëta veteranus, Cæsaris et Pompeii prælia descripturus ita incipit:

Bella per Æmathios plus quam civilia campos,
Jusque datum sceleri canimus, populumque potentem,
In sua victrici conversum viscera dextra.
Cumque superba foret Babylon spolianda tropæis
Ausoniis, umbraque erraret Crassus inulta,
Bella geri placuit nullos habitura triumphos.

12. De Scansionibus sive Cæsuris Versus heroici.



CANSIONUM autem in versibus sunt species quatuor: conjuncta, distincta, mixta, divisa. Conjuncta quæ cæteris laudabilior habetur, illa est, ubi nusquam pes cum verbo finitur, ut Immortale nihil mundi compage tenetur.

Distincta, ubi verba cum

pedibus terminantur: ut

Hæc tua sunt bona sunt quia tu bonus omnia condis.

Quam versificationis speciem rarissime invenies: nam etsi non post duos vel tres pedes syllaba superfuert quam pentemimerim et heptamimerim vocant, ratus haberi versus nequit: sicut hic, Post duos pedes sunt, post tres, tu superest. Mixta est scansio, quæ utrumque in se habet, ut in quibusdam conjunctus, in quibusdam vero separatus sit versus: ut,

Nobis certa fides æternæ in secula laudis;

Et, Pacificos Deus in numerum sibi prolis adoptat.

Divisa est, ubi primi tres pedes concatenati inter se a reliquis pedibus separati sunt : ut

Inde Dei genitrix pia virgo Maria coruscat.

Et prosper :

Corde patris genitum creat et regit omnia verbum.

Nec minus cæsurarum intuendus est status, quæ et ipsæ sunt quatuor : pentemimeris, heptamimeris, catatriton trocheon, bucoliceptomen. Pentemimeris, ubi post duos pedes invenitur semipes, qui versum dividat, et partem terminet orationis. Heptamimeris, ubi post tres pedes invenitur syllaba : ut,

Cum tua Gentiles studeant.

Dicta autem pentemimeris et heptamimeris Græce, quasi semiquinaria et semiseptenaria, quia quum per spondeos fiunt hæc quinque syllabis, illa constat septem : et in hac quinta syllaba semipedem, in illa tenet septima. Catatriton trocheon, ubi tertio loco invenitur trocheus, non quod in medio versu esse possit, sed ablata una de dactylo syllaba remanet trocheus : ut Grandisonis pompare modis. Bucoliceptomen, ubi post quatuor pedes non aliquid remanet : ut,

Semper principium sceptrum jure gloria consors ;

Et, Christus erat panis, Christus petra, Christus in undis.

Quæ cæsura inde nomen habet, quod in Bucolicis sæpe inveniatur. Item ubi post duos pedes superest syllaba, comma dicitur : ubi post duos pedes nihil remanet, colon vocatur : quæ tamen nomina apud oratores indifferenter ponuntur, qui integram sententiam periodum appellant. Partes autem ejus cola et commata dicuntur : ut puta, Sustinetis enim si quis vos in servitutum redigit : colon est. Si quis accipit, colon est. Si quis devorat, colon est. Si quis extollitur, etc. usque ad plenam sententiam, cola sunt, et commata. Plena autem sententia, periodus est. Interpretatur autem colon membrum, comma incisio, periodus clausula sive circuitus.

13. *De Synalephe.*

YNALEPHARUM quoque commemorando ratio est, quia nonnunquam ultima verbi syllaba vel particula syllabæ videtur absumi. Unde synalepha Græce dicitur, quasi quodam saltu transmittens. Fit autem duobus modis. Primo, quum aliqua pars ora-

tionis aut in vocalem literam, aut in m consonantem desinit, incipiente a vocali sequente parte orationis. Illa quæ sequitur pars orationis præcedentem vel literam vocalem, vel syllabam quæ in m desierat, sua vocali absumit. Quod dico hujusmodi est,

Arcta via est, vere quæ ducit ad atria vitæ.

Scanditur enim ita, Arcta vi dactylus, est ve spondeus, intercepta a syllaba per synalepham. Absumitur et particula syllabæ, cum dicit idem Prosper,

Sumite quam magna apposuit sapientia mensam.

Scanditur enim ita, Sumite dactylus, quam ma spondeus, gnapposu dactylus, assumpta parte syllabæ per synalepham. Item pars syllabæ, quæ in m desinit, synalepha intercipitur, cum dicitur,

Nullus enim est insons sola formidine pœnæ,

Qui sanctum et justum non amat imperium.

Scanditur namque ita, Nullus e dactylus, nest in spondeus, absorpta m per synalepham, et item, Qui sanc spondeus, tet jus spondeus, absumente synalepha particulam syllabæ um. Item tota syllaba quæ in m terminata est, per synalepham interit, cum dicitur,

Magnum præsidium est sacro libamine pasci,

Si cor participis crimina nulla premunt.

Scanditur namque sic, Magnum spondeus, præsidi dactylus, est sa spondeus, intercepta um syllaba per

synalepham. Quæcunque ergo verba in m terminantur, nisi positione cujuscunque consonantis defendantur, synalepha irrupente syllabam ultimam aut perdunt, aut minuunt, excepto cum ab h litera sequens sermo inchoaverit: tunc etenim in arbitrio poetarum est, utrum hæc instar fortiorum consonantium synalepham arceat, an pro modo suæ fragilitatis nihil valeat. Valuit namque in hoc, quia voluit poëta: “ Nomine Johannem hunc tu vocitare memento.” Et, “ Progenitum fulsisse ducem hoc cœlitus astra.” Item, nil jovit ad propellendam synalepham, quam poëta neglexit: “ Qui peruentem hominem vetiti dulcedine pomi.”

Sciendum est autem, quod nunquam in eadem parte orationis media fieri potest synalepha: verum si in medio verbo duæ vocales coeunt, quarum prior sit longa, potest illa, quæ sequitur, priorem facere brevem de longa si sic poëta voluerit, auferendi autem funditus potestatem non habet. Est autem naturaliter longa in illo Paulini: ut, “ Ut citharas modulans unius verbere plectri.” Est brevis licenter in illo Sedulii, “ Unius ob meritum cuncti periere minores.” Item natura longa est in hoc Paulini: “ Discutiebat ovans galea scutoque fidei.” Licentia brevis in hoc Prospero:

Divitias jam nunc promissi concipe regni,
Virtute et fidei quod cupis esse tene,

Et hoc ut supra retulimus, inter communes syllabas computatur. Ubi autem in metris prendo pro prehendo, vel secla pro secula legitur, vel aliquid hujusmodi, non est synalepha, sed syncope, quæ species est metaplasmi: quia non litera vel syllaba scandendo aufertur: sed ne unquam scriberetur, libertate poëtica provisum est. Unde illum Maronis versiculum: “ Nec tota tamen ille prior præeunte carina.” Ita scandendum esse ratio probat: ut primo sit, Nec to spondeus, ta tamen dactylus, ille pri dactylus, or præe dactylus, abbreviata diphthongo propter vocalem quæ sequitur: unte carina,

dactylus et spondeus, qui terminent. Quis enim audiat Victorinum docentem, ut scandamus unte carina, facientes synalepham in media parte orationis, quod nunquam fecere priores? Fit autem synalepha in omni parte versus, etiam in extrema: ut Prosper, "Sed rerum auctori nullus non cognitus ordo est." Fit et post versus synalepha, quæ ad sequentis versus caput intendat: ut Paulinus,

Quæ decus omne operum perimebant improba fœdaque,
Obice prospectum cœcantia lumina complent.

Sunt namque ultimi versus illius pedes, dactylus et spondeus, Improba fœda; at primi sequentis per synalepham, que obice dactylus, prospectum spondeus.

14. De *Episynalepha, vel Diæresi.*



ON JUNCTIONEM etiam solutionemque syllabarum, quam Græci episynalepham et diæresim vocant, ubi necesse est licitam scire metricum decet: conjunctionem videlicet quæ duæ de tribus; solutionem, quæ duæ de una syllaba efficiuntur. Cujus exem-

plum conjunctionis: "Ædificant sectaque intexunt abiete costas." Et, "Custodes sufferre valent, labat ariete crebro Janua." Et, "Tenuia nec lanæ per cœlum vellera ferri."

Abiete enim quatuor syllabas habet breves; stringe illud, et fit ab positione longa, quia a vocalis desinit in b et excipitur ab i loco consonantis posita. Sic et ariete naturaliter brevis est a, junge r ad ipsam, junge i et e sibimet, et fit ar syllaba positione longa, quia sequitur i loco consonantis posita. Item, Tenuia stringe ten, et fac u consonantem, et sic de tetrasyllabo proceleusmatico

facies trisyllabum dactylum. Tale est et, Fluviorum rex Eridanus. Fluvio anapestus est; sed si facis stringendo unam syllabam fluv, alteram io, efficis de anapesto spondeum. Hæc conjunctio sive solutio sæpius in i vel in a literis fit, quarum et in nostratibus poetis multa habes exempla: ut Paulinus, "Sum profugus mundi, tanquam benedictus Iacob." Fortunatus, "Dirigite et Jacobos terra beata sacros." Hic i et a discindit, ille conglutinat. Item Paulinus, "Parietibus novitas latet intus operata vetustas." Parieti dactylum fecit de proceleusmatico, conglutinatis contra naturam a et r in unam syllabam, i et e in alteram. Item Sedulius disjunctis u et a: "Cujus onus leve est, cujus juga ferre suave est." Prosper conjunctis: "Nec Christi exemplo suavior exit odor." Item Paulinus divisivis u et i juxta naturam: "Conscia servitu quid gesseris, et cui tandem." Fortunatus connexis juxta licentiam poeticam:

Cui tamen hoc opus est cum virginitatis honore,

Ut placeat sponso mens moderata suo.

Item disjunctis eisdem in alio pronomine. Paulinus, "Cum subito aut illis corda hostibus, aut huic ora." Prosper conglutinatis, "Huic homo si recte famulatur proximus hæret." Maro e et i conjunctis: "Tityre, pascentes a flumine reice capellas." Item alibi sejunctis juxta naturam: "Reice ne maculis infuscet vellera pullis." Jungit, nisi fallor, et Paulinus easdem, ubi ait: "Ast alii pictis accendunt lumina cereis." Nisi forte dactylum in ultima versus regione contra morem posuisse dicendus est. Recipit et r litera solutionem, quamvis ordine dissimili; ibi enim discussis sive conglutinatis vocalibus syllaba contra naturam aut accrescit, aut interit: hic autem ea vocali, quæ nequaquam adscripta est, in sono vocis assumpta superaccrescere tamen syllaba consuevit: ut, "Illi continuo statuunt ter dena argenti." Et Paulinus, "Et spatii cœpere et culminis incrementa." Et rursus, "Sic prope, sic longe sita culmina respergebat." Et Prudentius in Psychomachia

dixerat hæc: “ Et læta libidinis interfectæ.” Et idem in eadem: “ Palpitat atque aditu spiraminis intercepto.”

Neque enim in quinta regione versus heroici spondeum ponere moris erat, sed ita tamen versus hujusmodi illos voluisse scandere reor, ut addita in sono vocali, quam non scribebant, dactylus potius quam spondeus existeret; verbi gratia, Interecepto, incerementa, interefectæ, resperigebat, et per synalepham denarigenti. Quod ideo magis r litera quam cæteræ consonantes patitur, quæ quia durius naturaliter sonat, durior efficitur, cum ab aliis consonantibus excipitur, atque ideo sonus ei vocalis apponitur: cujus temperamento ejus levigetur asperitas: quod etiam in cantilenis Ecclesiasticis sæpe in eadem r litera facere consueverunt, qui antiphonas vel responsoria, vel cætera hujusmodi, quæ cum melodia dicuntur, rite dicere norunt. Sed et hoc commemorandum, quia cum nomina, quæ in ius vel in ium terminantur, duo ii in genitivo habere debeant, casu duarum æque syllabarum. Metrici nonnunquam in eodem genitivo casu unam syllabam pro duabus proferunt: vel ablata videlicet una i de duabus vel ambabus in unam syllabam geminatis: quamvis id fieri posse plurimi, Donato teste, negent: dicit enim Paulinus: “ Oblectans inopem sensu fructuque peculii.” Quod si quis dixerit, hic eum more antiquo dactylum in fine posuisse versiculi, legat quod idem alibi dicitur: “ Excoluit bijugis laquearii et marmore fabri.” Excolu dactylus, it biju dactylus, gis laque dactylus. Quis est ergo pes quartus? arii &c. habet enim quatuor syllabas, longam, brevem, et duas longas. Epitritus in heroico versu esse non potest, forte ergo spondeus est, absumente synalepha duas vocales superventu unius; quod non facile vel a grammaticis permissum, vel a poetis usurpatum invenies, tametsi dixerit Fortunatus, “ Vincentii Hispania surgit ab arce decus.”

Cujus scansio versus par est præfati, nisi forte regulam Lucilii sequuti sunt, qui Lucilium et Æmilium, et cætera nomina, quæ ante u habent i, non solum in

vocativo, sed etiam in genitivo casu per unum i scribi posse existimant.

15. *Quod et auctoritas sæpe et necessitas metricorum decreta violet.*



TTAMEN intuendum est nobis, quia et auctoritas nonnunquam et necessitas metricæ disciplinæ regulas licite contemnit. Necessitas quidem in his verbis, quæ non aliter in versu poni possunt, ut sunt ea quæ quatuor syllabas breves habent, ut Italiam, ba-

silica, religio: vel tres primas breves, ut reliquæ: vel unam in medio brevem, ut veritas, trinitas, quæ neque dactylum consuetum, neque spondeum facere possunt, quod in propriis nominibus maxime solet evenire. Hujus exemplum, “ Italiam sequimur fugientem, et mergimur undis.” Literam i contra naturam pro longa posuit, quia non aliter Italiam, quam sæpius erat nominaturus, appellare valebat, nisi aut syllabam, quæ natura brevis erat, produceret, aut tribrachym loco dactyli poneret. Sic cum de apibus loquens, alvearia nominare vellet, necessitate posuit antibacchium in versu dactylico: ut “ Seu lento fuerint alvearia vimine texta.” Et Paulinus, “ Qui simul ac sancta pro religione coistis.” Re contra naturam pro longa posuit, quia non aliter hoc nomen versus hexameter recipere valebat. Tale est et illud ejusdem: “ Basilicis hæc juncta tribus patet area cunctis.” Namque alibi pro brevi ponitur eadem syllaba, dicente Fortunato: “ Hic Paulina, Agnes, Basilissa, Eugenia regnat.” His et aliis hujusmodi necessitatibus credo factum, quod de libro beati Job loquens Hieronymus, cum dixisset, eum maxima ex parte versibus

hexametris apud Hebræos esse descriptum: addidit "qui dactylo spondeoque carentes propter idioma linguæ crebro recipiunt et alios pedes eorundem quidem temporum, sed non earundem syllabarum." Auctoritate autem contemnitur regula Grammaticorum, ut Sedulius in clausula carminis, cujus supra meminimus, quum dixisset, "Gloria magna patri semper tibi gloria, nate," subdit, "Cum sancto spiritu gloria magna patri."

Spiritus enim primam syllabam habet longam. Unde vera scansio versus istius hæc est, cum san spondeus, c to spiri antibacchius, et non dactylus: sed poeta ut gloriam sanctæ et individuae trinitatis clara voce decantaret, neglexit regulam grammaticæ dispositionis. Idem ipse in carmine Paschali, "Sic ait ipse docens, ego in patre et pater in me."

Sic enim scanditur, Sic ait dactylus, ipse do dactylus, cens e trocheus, gin pa spondeus, ablato o per synalepham. Aut si scandere vis cens ego, et facere dactylum, contra morem ipsius Sedulii, quem per omnia servavit, agis ut immunis stet vocalis altera superveniente vocali. Idem in eodem opere, "Clarifica dixit nomen tuum, magnaue cælo."

In quo ut veritatem Dominici sermonis apertius commendaret, postposuit ordinem disciplinæ secularis: idem iterum, Scribitur et titulus, hic est rex Judæorum: quod quomodo scandendum judicaverit, videat qui potest, utrum Judæorum duos spondeos quinta et sexta regione contra morem, an solutis syllabis, juxta quod supra monstravimus, dactylum fieri voluerit et spondeum.

16. *Ut prisca poetæ quædam aliter quam moderni proposuerint.*



AM et in exemplis antiquorum inveniuntur aliquoties duo spondei in fine versus sicut et duo dactyli nonnunquam: ut sunt illa Maronis, “At tuba terribilem sonitum procul excitat horrida.” Et, “Aut leves ocreas lento ducunt argento.”

Quamvis hoc rarissime inveniatur, nisi ita ordinatum, ut et dactyli, qui in fine est, ultima syllaba per synalepham sequenti versui jungatur: et spondeus, qui in quinta regione est, r litteram habeat alteri consonanti, vel præpositam, vel subjectam, cujus duritia per adjectam vocalem levigata dactylus sentiat in sono, cum appareat spondeus in scripto, quod utrumque ut fiat, exemplis supra monstravimus, quia et aliis in metrico opere regulis multum libere utebantur, quas moderni poetæ distinctius ad certæ normam definitionis observare maluerunt. Nam et vocalem brevem, quæ q et u et vocali qualibet exciperetur, voluerunt esse communem: ut Lucretius, “Quæ calidum faciunt aquæ tactum atque vaporem.” Et vocalem in fine verbi brevem, quæ exciperetur a consonante et liquida inter communes syllabas deputarunt: ut Virgilius, “Æstusque pluviasque et agentes frigora ventos.” Et,

Si tibi lacinium cura est, primum aspera sylva
Lappæque tribulique absint: fuge pabula læta.

Quod nunc poetæ in eadem parte orationis, ut supra docuimus, magis fieri oportere decernunt. Idem vocalem in fine verbi correptam, quæ excipitur a litera z inter communes syllabas deputavit: ut, “Eurique Zephyrique tonat domus.” Qui eadem libertate syna-

lepha utebatur, si quidem et m, ubi voluit in fine verbi positam a supervenientis vocalis absorptione reservavit: ut, " Iterum iterumque movebo." Et longam vocalem longam remanere permisit, ut " Sit pecori apibus quanta experientia parcis." Et longam cum voluit, breviavit: ut, " Et multum formosa vale, vale, inquit, Iola." Et, " Credimus an qui amant, ipsi sibi somnia fingunt." Et diphthongum reservavit: ut, " Ulla moram fecere neque Aonie Aganippe." Et eandem breviavit, ut, " Insulæ Ionio in magno;" quæ cuncta posteriores poetas, ut dixi, distinctius observare reperies.

17. De Metro Phalecio.



ERUM quia de metro heroico quæ videbantur, tractavimus, libet et aliorum genera metrorum, ea duntaxat quæ magis usui habere reperimus, parumper commemorare. Est igitur metrum dactylicum Phalecium pentametrum, quod constat ex spondeo et dactylo et tribus trocheis. Hujus exemplum,

Cantemus Domino Deoque nostro,
 Cui gloria cum honore pollens,
 Sese magnificis decorat actis,
 Dum currus celeres Ægyptiorum,
 Junctis equitibus gravique turba,
 Rubri marmoris enecat fluentis,
 Adjutor validæ meæ salutis,
 Plebem de medio tulit profundo.
 Custos et genitor salusque vera
 Hic est, hic dominus meus et altor,
 Ipsum conspicua sacrabo laude,
 Est qui progenitor mei parentis.

Ipsam vocibus arduis fatebor,
 Qui bellum tulit obruitque fortes,
 Dignus nomine quo Deus vocatur.

18. *De Metro Sapphico.*

METRUM dactylicum sapphicum pentametrum constat ex trocheo, spondeo, dactylo et duobus trocheis, cui metro post tres versus comma heroicum subjungitur. Hoc metro sanctus antistes Paulinus sextum beati confessoris Felicis librum composuit: cujus principium est:

Jamne abis et nos properans relinquis,
 Quos tamen sola regione linquis,
 Semper adnixa sine fine tecum
 Mente futurus.

Et paulo post dicit:

Sicut Ægypto præeunte quondam,
 Noctis et densæ tenebris operta,
 Qua Dei jussu sacra gens agebat,
 Lux erat orbi.

Quæ modo in toto species probatur
 Orbe, cum sanctæ pia pars fidei
 Fulgeat Christo, reliquos tenebris
 Obruat error.

Sic mea qua se feret actus hora,
 Cuncta Niceta Dominus secundet,
 Donec optatam patriam vehatur
 Lætus ad urbem.

19. *De Metro Tetrametro Catalectico.*

METRUM dactylicum, tetrametrum catalecticum constat ex spondeo, dactylo, catalecto, dactylo, spondeo: quo usus est sanctus Ambrosius in precatione pluvie, cujus exordium hoc est:

Squalent arva soli pulvere multo:
 Pallet siccus ager, terra fatiscit.
 Nullus roris honos, nulla venustas.

Quando nulla viret gratia florum,
Tellus dura sitit nescia roris,
Fons jam nescit aquas, flumina cursus.

Cujus finis hic est:

Jam cœlos reseres arvaque laxes,
Fœcundo placidus imbre rogamus
Eliæ meritis impia fœda,
Donasti pluviam, nos quoque dones.

Idem usus est eodem metro in postulatione serenitatis, quod ita incipit:

Obduxere polum nubila cœli,
Absconduntque diem sole fugato,
Noctes continuas sidere nudas.

At finis ita:

Jesu, parce tua morte redemptis:
Prior diluvium protulit ætas,
Ut mundaret aqua crimina terræ.
Sed mundata tuo sanguine terra est,
Jam nunc missa ferens ore columba,
Ramum pacificæ munus olivæ,
Exutas liquido flumine terras,
Læto significet lapsa volatu.

20. *De Metro Iambico Hexametro.*

METRUM iambicum hexametrum, recipit iambum locis omnibus; tribrachym locis omnibus præter novissimum; spondeum, dactylum et anapestum locis tantum imparibus: pyrrichium loco tantum ultimo. Quo nobilissimus Hispanorum scholasticus, Aurelius Prudentius Clemens scripsit proœmium Psychomachiæ, id est, librum, qui est de Virtutum vitiorumque pugna, heroico carmine composuit: ita enim inchoat:

Senex fidelis prima credendi via
Abram beati seminis serus pater,
Adjecta cujus nomen auxit syllaba Abraham,
Abram parenti dictus, Abraham Deo.

21. *De Metro Iambico Tetrametro.*

METRUM iambicum tetrametrum recipit iambum locis omnibus, spondeum tantum locis imparibus. Quo scriptus est hymnus Sedulii,

A solis ortus cardine,
Ad usque terræ limitem,
Christum canamus principem.

Sed et Ambrosiani eo maxime currunt :

Deus creator omnium
Jam surgit hora tertia,
Splendor paternæ gloriæ,
Æterne rerum conditor.

Et cæteri perplures. In quibus pulcherrimo est decore compositus hymnus beatorum martyrum, cujus loca imparia spondeus, iambus tenent paria: cujus principium est :

Æterna Christi munera,
Et martyrum victorias,
Laudes ferentes debitas
Lætis canamus mentibus.

Recipit hoc metrum aliquoties, ut scribit Mallius Theodorus, etiam tribrachym locis omnibus, præter novissimum, dactylum et anapestum locis tantum imparibus. Unde est :

Geminæ gigas substantiæ
Alacris ut currat viam.

Cæterorum raro habemus exempla.

22. *De Metro Anacreontio.*

METRUM iambicum tetrametrum colophon, quod Anacreontium dicunt, recipit anapestum, duos iambo et semipedem: quo usus est Prosper Tyro in principio exhortationis ad conjugem ita dicens :

Age jam precor, mearum
Comes in remota rerum

Trepidam brevemque vitam
 Domino Deo dicamus.
 Celeri vides rotatu
 Rapidos dies meare,
 Fragilisque membra mundi
 Minui, perire, labi.
 Fugit omne quod tenemus,
 Neque fluxa habent recursum,
 Cupidasque vana mentes
 Specie trahunt inani.
 Ubi nunc imago rerum est,
 Ibi sunt opes potentum,
 Quibus occupare captas
 Animas fuit voluptas.

23. *De Metro Trochaico.*

METRUM trochaicum tetrametrum, quod a poetis Græcis et Latinis frequentissime ponitur, recipit locis omnibus trocheum, spondeum omnibus præter tertium. Currit autem alternis versiculis, ita ut prior habeat pedes quatuor, posterior pedes tres et syllabam. Hujus exemplum totus hymnus ille pulcherrimus :

Hymnum dicat turba fratrum,
 Hymnum cantus personet
 Christo regi concinentes,
 Laudes demus debitas.

In quo aliquando et tertio loco prioris versiculi spondeum reperies : ut,

Factor cœli, terræ factor,
 Congregator tu maris.

Et, “ Verbis purgas lepræ morbos.”

24. *De Rhythmo.*

ÆC de metris eminentioribus commemorasse sufficiat, quorum exempla copiosiora apud scriptores invenimus: præterea sunt metra alia perplura, quæ in libris Centimetrorum simplicibus monstrata exemplis, quisquis cupit, reperiet. Reperiuntur quædam et in insigni illo volumine Porphyrii poetæ, quod ad Constantinum Augustum missum meruit de exilio liberari. Quæ quia pagana erant, nos tangere non libuit. Videtur autem rhythmus metris esse consimilis, quæ est verborum modulata compositio non metrica ratione, sed numero syllabarum ad iudicium aurium examinata, ut sunt carmina vulgarium poetarum. Et quidem rhythmus sine metro esse potest, metrum vero sine rhythmo esse non potest: quod liquidius ita definitur. Metrum est ratio cum modulatione: rhythmus modulatio sine ratione: plerumque tamen casu quodam invenies etiam rationem in rhythmo non artificis moderatione servatam, sed sono et ipsa modulatione ducente, quem vulgares poetæ necesse est rustice, docti faciant docte: quomodo et ad instar iambici metri pulcherrime factus est hymnus ille præclarus:

Rex æternæ Domine,
Rerum creator omnium
Qui eras ante secula
Semper cum patre filius.

Et alii Ambrosiani non pauci. Item ad formam metri trochaici canunt hymnum de die iudicii per alphabetum:

Apparebit repentina
Dies magna Domini,
Fur obscura velut nocte
Improvisos occupans.

25. *Quod tria sunt genera poematis.*

ANE quia multa disputavimus de poematibus et metris, commemorandum in calce, quia poematum genera sunt tria: aut enim activum vel imitativum est, quod Græci dramaticon vel miction appellat: aut enarrativum, quod Græci exegeticon vel apangelicon nuncupant: aut commune vel mixtum, quod Græci cœnon vel miston vocant. Dramaticum est, vel activum, in quo personæ loquentes introducuntur, sine poetæ interlocutione, ut se habent tragœdiæ et fabulæ. Drama enim, Latine fabulam dicitur: quo genere scripta est illa Ecloga, “ Quo te, Mœri, pedes, an quo via ducit in urbem.” Quo apud nos genere Cantica canticorum scripta sunt, ubi vox alternans Christi, et ecclesiæ, tametsi non hoc interlocuente scriptore manifeste reperitur. Exegematicon est vel enarrativum, in quo poeta ipse loquitur sine ullius interpositione personæ, ut sunt tres libri Georgici toti, et prima pars quarti: item Lucretii carmina, et his similia. Quo genere apud nos scriptæ sunt Parabolæ Salomonis et Ecclesiastes, quæ in sua lingua, sicut et Psalterium, metro constat esse conscripta. Cœnon est vel miction, in quo poeta ipse loquitur, et personæ loquentes introducuntur: ut sunt scripta et Ilias et Odyssea Homeri, et Æneis Virgilio: et apud nos historia beati Job: quamvis hæc in sua lingua non tota poetico, sed partim rhetorico, partim sit metrico vel rhythmico scripta sermone.

Hæc tibi dulcissime fili, et conlevita Cuthberte, diligenter ex antiquorum opusculis scriptorum excerpere curavi, et quæ sparsim reperta, diutino labore collegeram, tibi collecta obtuli, ut quemadmodum in

divinis literis statutisque ecclesiasticis imbuere studui, ita etiam metrica arte, quæ divinis non est incognita libris, te solerter instruerem: cui etiam de figuris vel modis locutionum, quæ a Græcis Schemata vel Tropi dicuntur, parvum subijcere libellum non incongruum duxi: tuamque dilectionem sedulus exoro, ut lectioni operam impendas, illarum maxime literarum, in quibus nos vitam habere credimus sempiternam.

DE SCHEMATIS ET TROPIS SACRÆ SCRIPTURÆ
LIBER.

CAP. I. DE SCHEMATIS.



OLET aliquoties in Scripturis ordo verborum, causa decoris, aliter quam vulgaris via dicendi habet, figuratus inveniri: quod Grammatici Græce Schema vocant: nos habitum, vel formam, vel figuram recte nominamus: quia per hoc quodammodo vestitur

et ornatur oratio. Solet iterum Tropica locutio reperiri, quæ fit translata dictione a propria significatione ad non propriam similitudinem, necessitatis aut ornatus gratia. Et quidem gloriantur Græci, talium se Figurarum, vel Troporum fuisse repertoires.

Sed ut cognoscas (dilectissime fili), cognoscant item omnes, qui hæc legere voluerint, quod sancta Scriptura cæteris omnibus scripturis non solum auctoritate, quia Divina est: vel utilitate, quia ad vitam ducit æternam: sed et antiquitate, et ipsa præeminet positione dicendi. Ideo placuit mihi, collectis de ipsa exemplis ostendere, quia nihil hujusmodi Schematum, sive Troporum, valent prætere illis seculis eloquentiæ magistri, quod non illa præcesserit.

Sunt autem multæ species Schematum et Troporum: tamen præcipua aliquot Schemata, et Tropos selectiores Scriptura habet: tanquam excerptos ex istis, qui sunt Grammaticis familiares: quorum primus Tropus, Metaphora, est omnium generalissimus: nam cæteri

omnes, hujus speciei videntur esse. Metaphora, Catachresis, Metalepsis, Metonymia, Antonomasia, Characterismos, Exoche, Epitheton, Synecdoche, Onomatopœia, Periphrasis, Hyperbaton, Hysterologia, Hysteron-proteron, Anastrophe, Parenthesis, Synchysis, Tmesis, Diacope, Hyperbole, Allegoria, Ironia, Antiphrasis, Ænigma, Charientismos, Parcemia, Sarcasmos, Asteismos, Mycterismos, Homœosis, Homœologia, Soresmos, Icon, Icasmos, Catatyposis, Hypotyposis, Metastasis, Enargia non Energia, Parabola, Antapodosis, Paradigma.

Hucusque habes nomenclaturam Troporum Grammaticorum; nunc vero Schematum: Prolepsis, Zeugma, Protozeugma, Mesozeugma, Hypozeugma, Hysterozeugma, Synezeugmenon, Enexærumenon, Hypozeuxis, Syllepsis, Asyntheton vel Asyndeton, Diallyton, Polysyntheton, Anadiplosis, Anaphora, Epanalepsis, Epizeuxis, Epimone, Paronomasia, Prosonomasia, Schesis onomatôn, Paromœon, Homœoteleuton, Homœoptoton, Polyptoton, Metabole, Hyrmos, Diasyrmos, Climax.

Grammatici tamen alia habent Figurarum generali ordine: primo, Orationis vitia, Barbarismum scilicet, et Solœcismum. Secundo, Obscurum, et Inordinatum. Tertio deinde, Metaplasium. Postremo, Schemata, et Tropos.

Obscuræ orationis species sunt, Acyrologia, Pleonasmos, Perissologia, Amphibologia, Tautologia, Batologia, Macrologia, Eclipsis, Aposiopesis, Ænigma.

Inordinatæ orationis species sunt, Tapinosis, Æschrologia, Cacozelia, Cacosyntheton, Cacophaton.

Metaplasmi vero species hæ sunt, Metaplasium, Prosthesis, Epenthesis, Anadiplosis, Epectasis, Paragoge, Aphæresis, Syncope, Apocope, Ectasis, Systole, Diæresis, Synæresis, Eclipsis, Synalœpha, Antithesis, Metathesis, Parallage.

His autem enumeratis, accipe eminentiora decem et

septem Schemata divinæ Scripturæ. Prolepsis, *Præoccupatio*, Zeugma, *Conjunctio*, Hypozeuxis, *Subjunctio*, Syllepsis, *Conceptio*, Anadiplosis, *Replicatio*, Anaphora, *Relatio*, Epanaphora, *Subrelatio*, Epanalepsis, *Repetitio*, Epizeuxis, *Congeminatio*, Paronomasia, *Denominatio*, Schesis onomaton, *Affectio*, Paromæon, *Similitudo*, Homœoteleuton, *Similis terminatio*, Homœoptoton, *Ex similibus casibus*, Polyptoton, *Ex pluribus casibus*, Hyrmos, *Convenientia*, Polysyndeton, *Abundans conjunctionibus*, Diallyton aut asyntheton seu asyndeton, *Dissolutio*.

Prolepsis, præoccupatio, sive præsumptio, dicitur. Figura est, quando ea quæ sequi debent, anteponuntur: quemadmodum habetur in Psalmo octuagesimo sexto: Fundamenta ejus in montibus sanctis, diligit Dominus portas Sion. Ante posuit Ejus, et postea Cujus: id est, Domini. Item Psalmo vigesimo primo: Diviserunt sibi vestimenta mea, et super vestem meam miserunt sortem. Pro dividunt, et mittent. Item Ezechielis primo, nihil anteponens, ita incipit: Factum est in tricesimo anno, etc. Sermonem conjunctionis posuit, nihil aliud ante, cui hoc subjungeretur, præponens.

Zeugma, conjunctio dicitur, figura quando multa pendentia, aut uno verbo, aut una sententia concluduntur. Uno verbo: ut Apostolus ait ad Epheseos, quarto capite: Omnis amaritudo et ira et indignatio et clamor et blasphemia tollatur a vobis. Sententia autem, quemadmodum Psalmista in Psalmo decimo quarto præponens: Qui ingreditur sine macula, et operatur justitiam: qui loquitur veritatem in corde suo: qui non egit dolum in lingua sua, nec fecit, etc. Ad ultimum ita concludit: Qui facit hæc, non commovebitur in æternum.

Hypozeuxis, est figura superiori contraria, ubi singula verba, vel sententiæ, singulis quibusque clausulis subjunguntur. Tale est et illud, in verbo: ut Psalmo

centesimo quadragesimo quarto: Virtutem terribilium tuorum dicent, et magnitudinem tuam narrabunt: memoriam abundantiae suavitatis tuae eructabunt, et in justitia tua exultabunt. Item primae Corinthiorum decimo tertio: Sive prophetiae (inquit) evacuabuntur, sive linguae cessabunt, sive scientia destruetur. Sententiae, quemadmodum habetur Psalmo vigesimo sexto: Si consistent adversum me castra, non timebit cor meum: si exurgat adversum me praelium, in hoc ego sperabo.

Syllepsis est, quum casus discrepantes in unam significationem congregamus: veluti habetur in Psalmo septuagesimo septimo: Attendite populus meus legem meam. Item Psalmo centesimo quadragesimo nono: Ad faciendam vindictam in nationibus, increpationes in populis. Quod enim ait, Ad faciendam: numeri singularis est, quod addidit, Increpationes: pluralis est.

Fit etiam Syllepsis in sensu, id est, ubi pro multis unus, vel pro uno multi ponuntur. Pro multis unus, ut Psalmo septuagesimo septimo: Immisit in eis muscam caninam, et comedit eos rana, et exterminavit eos. Quum non solum unam ad exterminandos Aegyptios muscam vel ranam, sed innumeras immitteret.

Item pro uno multi: quemadmodum habetur Psalmo secundo: Adstiterunt Reges terrae, et Principes convenerunt in unum, Reges enim pro Herode: Principes pro Pilato positos, Apostoli intellexerunt: quemadmodum continetur in Actibus Apostolorum quarto capite.

Anadiplosis, est congeminatio dictionis, quae in ultima parte praecedentis versus, et prima sequentis iteratur: veluti habetur in Psalmo centesimo vigesimo primo: Stantes erant pedes nostri in atriis tuis, Hierusalem, Hierusalem quae aedificatur, ut civitas. Item apud Hieremiam, capite secundo: Me dereliquerunt fontem aquae vivae, et foderunt sibi cisternas, cisternas dissipatas, quae continere non valent aquas.

Anaphora, est relatio, quum eadem dictio bis sæpiusque per principia versuum repetitur: quemadmodum habetur Psalmo vigesimo sexto: Dominus illuminatio mea, et salus mea, quem timebo? Dominus defensor vitæ meæ, a quo trepidabo? Et infra: Si consistent adversum me castra, non timebit cor meum. Si exurgat adversum me prælium, in hoc ego sperabo.

Fit etiam Anaphora, ut eodem versu, per principia sensuum: quemadmodum Psalmo decimo octavo: Vox Domini in virtute, vox Domini in magnificentia, vox Domini confringentis cedros. Quæ figura in Psalmis usitatissima est.

Hanc quidam Epanaphoram vocant.

Epanalepsis, est sermonis in principio versus positi in ejusdem fine repetitio: quemadmodum Apostolus ad Philippenses, quarto capite: Gaudete in Domino semper, iterum dico gaudete. Item Psalmo octuagesimo secundo: Deus, quis similis erit tibi? ne taceas, neque compescaris Deus.

Epizeuxis, est ejusdem verbi in eodem versu sine aliqua dilatione congeminatio: quemadmodum habetur apud Esaiam, capite quadragesimo: Consolamini, consolamini, populus meus, dicit Dominus vester. Et iterum apud eundem, capite quinquagesimo primo: Elevare, elevare, consurge, Hierusalem. Et adhuc apud eundem, capite trigesimo octavo: Vivens, vivens, ipse confitebitur tibi. Item Psalmista simile quiddam habet Psalmo decimo octavo: Dies diei eructat verbum, et nox nocti indicat scientiam.

Alibi repetitio ejusdem sermonis Palilogiæ obtinet nomen.

Paronomasia, denominatio dicitur, quoties dictio pene similis ponitur in significatione diversa, mutata videlicet litera vel syllaba: ut in Psalmo vigesimo primo, juxta Hebraicam veritatem: In te confisi sunt, et non sunt confusi. Et Philipp. tertio: Videte malos operarios, videte concisionem: nos autem sumus

circumcisio, qui spiritu Deo servimus. Quam Esaias propheta capite quinto, figuram elegantissime in sua lingua confecit, ubi ait: Expectavi ut faceret iudicium et ecce iniquitas: et justitiam, et ecce clamor. Hebraice enim iudicium למשפם dicitur, משפם iniquitas, לצרקה justitia, צעקה clamor, appellatur. Pulchre itaque una vel addita vel mutata litera, sic verborum similitudinem temperavit, ut pro dictione למשפם diceret משפם, et pro צעקה poneret לצרקה.

Schesis Onomaton, id est, multitudo nominum conjunctorum diverso sono, unam rem significantium: ut Esaiæ primo capite, Væ genti peccatrici, populo gravi iniquitate, semini nequam, filiis sceleratis. Item Psalmo centesimo quinto: Peccavimus cum patribus nostris, injuste egimus, iniquitatem fecimus.

Parcemion est, quum ab eisdem literis diversa verba sumuntur. Quæ nimirum figura, quod ad positionem literarum pertinet, melius in ea lingua qua scripta est editaque requiretur. Habemus tamen et in nostra translatione, unde demus exemplum: dictum est enim in Psalmo centesimo decimoseptimo: Benediximus vobis de domo Domini, Deus dominus et illuxit nobis. Et in Psalmo decimoseptimo: Ira illius secundum similitudinem serpentis, sicut aspidis surdæ, et obturantis aures suas.

Homæoteleuton, similis terminatio dicitur, figura quoties media et postrema versus sive sententiæ simili syllaba finiuntur: ut Ecclesiastici sexto, Melius est videre quod cupias, quam desiderare quod nescias. Et iterum septimo: Melius est a sapiente corripri, quam stultorum adulatione decipi. Hac figura Poetæ et Oratores sæpe utuntur. Poetæ hoc modo: Pervia divisi patuerunt cærula ponti.

Oratores vero ita: Beatus Job, Deo soli sibi que cognitus in tranquillitate, ad majorem notitiam perducendus, tactus est verbere, ut odorem suarum virium tanto latius spargeret, quantum more aromatum melius

ex incensione fragraret. Quo schemate, ipse qui hoc dixit, beatus papa Gregorius sæpissime usus fuisse reperitur. Et hujusmodi orationes esse reor, quas Hieronymus concinnas rhetorum declamationes appellat.

Homœoptoton, quum in similes sonos exeunt dicta plurima: quemadmodum habetur Psalmo nonagesimoseptimo, Cantate, exultate, et psallite. Et Ezechielis decimo octavo: Quod si genuerit filium latronem, effundentem sanguinem, et paulo post in montibus comedentem, et uxorem proximi sui pollutentem, egenum et pauperem contristantem, rapientem rapinas, pignus non reddentem, et ad idola levantem oculos suos, abominationem facientem, ad usuram dantem, et amplius accipientem, numquid vita vivet?

Polyptoton est, quum diversis casibus variatur oratio: ut ad Romanos undecimo, Quoniam ex ipso, et per ipsum, et in ipso sunt omnia, ipsi honor et gloria, in secula seculorum. Item Psalmo sexagesimo septimo, Nive dealbabuntur in Selmon, mons Dei. Mons coagulatus, mons pinguis: ut quid suspicamini montes coagulatos? Mons in quo beneplacitum est Deo habitare in eo.

Hirmos, convenientia dicitur, quando series orationis tenorem suum usque ad ultimum servat, nulla videlicet alia vel causa, vel persona mutata: ut Psalmo quinquagesimo tertio, Deus, in nomine tuo salvum me fac, et cætera, usque dum ait: Non proposuerunt Deum ante conspectum suum. Orat enim Propheta, ut auxilio Domini salvatoris ab hostium insecutione liberetur.

Polysyndeton, est oratio multis nexa conjunctionibus: ut Psalmo quadragesimo, Dominus conservet eum, et vivificet eum, et beatum faciet eum, et emundet in terra animam ejus, et non tradat eum in manus inimicorum ejus.

Dialyton vel Asyndeton, est figura superiori con-

traria, carens conjunctionibus: ut Psalmo sexagesimo quinto, *Jubilate Deo, omnis terra, psalmum dicite nomini ejus. Date gloriam laudi ejus. Dicite Deo, quam terribilia sunt opera tua, Domine.*

Sic autem habentur septemdecim Schemata divinæ Scripturæ.

CAP. II. DE TROPIS.



TROPUS, est dictio translata a propria significatione ad non propriam similitudinem, ornatus necessitatisve causa. Sunt autem *τρόποι*, qui Latine modi, vel mores interpretari possunt, numero tredecim: videlicet, 1. Metaphora; 2. Katakchresis; 3. Metalepsis;

4. Metonymia; 5. Antonomasia; 6. Epitheton; 7. Synecdoche; 8. Onomatopœia; 9. Periphrasis; 10. Hyperbaton. (Species sunt quinque, *Hysterologia, Anastrophe, Parenthesis, Tmesis, Synchrony.*) 11. Hyperbole; 12. Allegoria. (Species sunt septem *Eironeia, Antiphrasis, Ænigma, Charientismos, Parœmia, Sarkaismos, Asteismos.*) 13. Homœosis. (Species sunt tres, *Eikon, Parabole, Paradeigma.*)

1. *De Metaphora.*

Metaphora, est rerum verborumque translatio. Hæc fit modis quatuor: 1, ab animali ad animal: 2, ab inanimato ad inanimato: 3, ab animali ad inanimato: 4, ab inanimato ad animal. Ergo:

1. Ab animali ad animal ita fit, ut Psalmo secundo: *Quare fremuerunt gentes? Et, Dominus qui eripuit me de ore leonis, et de manu ursi.* Item Psalmo 138.

Si sumpsero pennas meas ante lucem. Nam et homines et bestiæ et volucres animam habent.

2. Ab inanimati ad inanimal: ut Zachariæ undecimo: Aperi Libane portas tuas. Item Psalmo octavo: Qui perambulat semitas maris. Translatio est enim a civitate ad montem, et a terra ad mare, quorum nullum animam habet.

3. Ab animali ad inanimal: ut Amos primo capite, Exsiccatus est vertex Carmeli. Homines enim, non montes verticem habent.

4. Ab inanimati ad animal: ut Ezechielis undecimo capite: Auferam a vobis cor lapideum. Non enim lapis, sed populus animam habet.

Hic autem tropus et ad Deum fit multifarie. A volucris: ut, Sub umbra alarum tuarum protege me. A feris: ut, Dominus de Sion rugiet. A membris humanis: ut Psalmo decimo sexto. Quis mensus est pugillo aquas, et cœlos palmo ponderavit? Ab homine interiore: ut Esaiæ quadragesimo, Inveni David filium Jessæ, virum secundum cor meum. A motibus mentis humanæ: ut Psalmo secundo, Tunc loquetur ad eos in ira sua. Et Genesis sexto: Pœnitet me hominem fecisse. Et Zachariæ octavo: Zelatus sum Sion zelo magno. Et innumera hujusmodi. A rebus insensibilibus: ut Amos secundo, Ecce ego stridebo super vos, sicut stridet plaustrum onustum fœno. Qui videlicet tropus et in communi loquutione usitatissimus est, quum dicimus, Fluctuare segetes, gemmare vites, floridam juventutem, et lacteam canitiem.

2. De *Katachresi*.

Katachresis, est abusio nominis aut verbi, ad significandam rem, quæ propria appellatione deficit. Hæc autem a metaphora differt, quod illa vocabulum habenti largitur: hæc, quia non habet proprium, alieno utitur: ut parricidam dicimus, qui occiderit fratrem:

et piscinam, quæ pisces non habet. Hæc enim nisi extrinsecus sumerent suum vocabulum, non haberent. Huic simile est illud: Pone vectes in quatuor angulis mensæ per singulos pedes, et sextum sagum in fronte tecti duplicis, et ibi confringit cornua arcuum. Et secundi Paralipomenon quarto, Labium illius erat quasi labium calicis, et repandi lili. Pedes quippe et frons et cornu et labium, hominum tantum sunt, et animantium, non etiam rerum insensibilium. Quæ nomina, si Scriptura præfatis rebus non imposuisset, quod proprium his diceret, non haberet. Ad hunc tropum pertinet quod scriptum est Joannis quinto. Est autem Hierosolymis probatica piscina, a piscibus enim nomen accepit aqua, quæ nequaquam propter pisces, sed ad lavandas (ut ferunt) hostias, collecta est: unde Probaticæ cognomen sortita est.

3. *De Metalepsi.*

Metalepsis, est dictio gradatim pergens ad id quod ostendit, et ab eo quod procedit, id quod sequitur insinuans: quemadmodum habetur apud Psalmistam, Labores fructuum tuorum manducabis. Labores enim posuit, pro his quæ laborando acquiruntur bonis. Necnon et illud Psalmi centesimi tertii: Draco iste quem formasti ad illudendum ei: per draconem diabolus, per diabolus bonus angelus intelligendus est, qualis a Deo formatus est.

4. *De Metonymia.*

Μετωνυμία, est quædam veluti transnominatio, ab alia significatione ad aliam proximitatem translata. Hujus sunt multæ species. Per id quod continet, id quod continetur ostendit: per id quod continetur, id quod continet: per inventorem, id quod inventum est: per inventum, inventorem: per efficientem, id quod efficitur: per id quod efficitur, efficientem. Per id quod continet, id quod continetur, ut Genesis vigesimoquarto,

Effundens hydriam in canalibus : aut contra, Accipe literas tuas : neque enim hydria effundebatur, sed quod in ea continebatur : nec literæ in manus, sed charta quæ literas continet, adsumitur : Et iterum : Dimitte eam, et vadat, et aspicietis. Non enim arca, sed plaustrum quo continebatur aqua : vel boves qui ducebant plaustrum, ire poterant. Hæc et per efficientem, id quod fit : et e contra, per hoc quod fit, efficientem designat.

5. De Antonomasia.

Ἀντονομασία est significatio vice nominis posita, ex accidentibus videlicet, propriam significat personam, quæ tribus fit modis : ab animo, a corpore, extrinsecus. Ab animo, ut Esaiæ undecimo, Numquid non tu percussisti superbum ? A corpore, ut 1 Regum 17. Vir spurius altitudinis sex cubitorum et palmo. Ab elatione enim animi, diabolus hic intelligitur superbus. A quantitate corporis, Goliath gigas significatur. Extrinsecus quæ sumuntur, in plures species dividuntur. Descendunt enim a genere : ut, Numquid omnibus vobis dabit filius Isai agrum ? A loco : ut, Auctorem seditionis sectæ Nazaræorum. Ab actu, Matth. 26. Qui autem tradidit eum, dedit eis signum dicens. Ab eventu, ut Joan. 19. Discipulus ille quem diligebat Jesus. Per hunc tropum aliquoties et Dominus ipse demonstratur, a genere : ut Mat. 21. Osanna filio David : a loco : ut, Qui sedes super Cherubin apparet : ab actu : quemadmodum habetur Job septimo capite, Peccavi, quid faciam tibi, o custos hominum ?

6. De Epitheto.

Ἐπίθετον est præposita dictio pronomini. Nam antonomasia vicem nominis sustinet, epitheton nunquam est sine nomine : ut Eccles. 45. Dilectus Deo et hominibus Moses. Et, Misericors et miserator Dominus. Et, Justum Loth oppressum. Fit etiam epitheton modis tribus : ab animo, a corpore, extrinsecus. His

duobus tropis aut vituperamus aliquem, vel ostendimus, vel ornamus.

7. De Synecdoche.

Συνεκδοχή est significatio pleni intellectus capax, quum plus minusve pronunciat: aut enim a parte totum ostendit: ut Joannis primo, Verbum caro factum est. Et Actorum 27. Erasmus vero in nave, universæ animæ ducentæ septuaginta sex. Aut contra, ut Joannis decimonono, ergo propter parasceuen Judæorum, quia juxta erat monumentum ubi posuerunt Jesum.

8. De Onomatopœia.

Ὀνοματοποιία est nomen de sono factum: ut primæ Corinthiorum 13. Cymbalum tinniens. Et Esaiæ 58. Quasi tuba exalta vocem tuam. Et Hieremiæ quarto, Canite tuba. Et, Numquid circumdabis collum equi hinnitum? Et Esaiæ 56. Rugitus leonis. Et Job quarto capite, Vox læænæ. Et Esaiæ 56. Canes muti non valentes latrare.

Ad hunc tropum pertinere quidam existimant sibilos serpentium, porcorum stridores: cæterorumque vocem confusam animantium, quæ et ipsa in scripturis sanctis sæpius indita reperitur.

9. De Periphrasi.

Περίφρασις est circumloquutio, quæ fit aut ut brevitate splendide describat, et producat: aut fœditatem circuitu evitet. Splendide producta veritas, ut secundæ Corinthiorum quinto: Scimus quoniam si terrestris domus nostra hujus habitationis dissolvatur, quod ædificationem habeamus ex Deo, domum non manu factam, æternam in coelis. Fœditatem circuitu evitans: ut Romanorum primo capite, nam fœminæ eorum immutaverunt naturalem usum, in eum usum, qui est contra naturam: similiter autem et masculi, relicto naturali usu, et cætera.

10. *De Hyperbato.*

Ἵπέρβατον est transcensio quædam, verborum ordinem turbans. Hujus species sunt quinque: videlicet, Hysterologia, Anastrophe, Parenthesis, Tmesis, Synchysis.

De Hysterologia. Hysterologia *Ἵστερολογία*, vel *ὑστερον πρότερον*, est sententia quum ordo verbis mutatur: ut Psalmo vigesimotertio, Hic accipiet benedictionem a Domino, et misericordiam a Deo salutari suo: prius enim Dominus miserando justificare solet impium, et sic postea benedicendo coronat justum.

De Anastrophe. Anastrophe est verborum tantum præposterus ordo: quemadmodum habetur Job quinto capite: Quamobrem ego deprecabor Dominum: pro, ob quam rem.

De Parenthesi. Parenthesis autem est interposita ratiocinatio divisæ sententiæ. Quemadmodum est et illud Apostoli ad Galatas secundo capite, Qui enim operatus est Petro (in apostolatu circumcisionis) operatus est et mihi inter gentes. Et cum cognovissent gratiam (quæ mihi data est) Jacobus et Cephas et Joannes, dextras dederunt mihi et Barnabæ societatis.

De Tmesi. Tmesis est simplicis verbi sectio, aut unius compositi, una dictione vel pluribus interjectis. Hæc species licet in sacra scriptura facile inveniatur, tamen habetur in Christiano poeta: ut est, “Hiero quem genuit solymis Davidica proles.” Hoc est Hierusalem.

De Synchysi. Synchysis est hyperbaton ex omni parte confusum. Psalmo sexagesimoseptimo: Si dormiatis inter medios cleros pennæ columbæ deargentatæ, et posteriora dorsi ejus in specie auri. Prius enim hic, ut Augustinus ait, quærendus est ordo verborum, quomodo finiatur sententia, quæ utique pendet, et dicitur: Si dormiatis: deinde incertum est, utrum hæc pennæ: an, o vos pennæ: ut ad ipsas pennas loqui

videatur. Utrum ergo verbis quæ præcesserunt finiatur ista sententia: ut sit ordo: Dominus dabit verbum evangelizantibus virtute multa, si dormiatis inter medios cleros, o vos pennæ columbæ deargentatæ. An his quæ sequuntur, ut ordo sit: Si dormiatis inter medios cleros, pennæ columbæ deargentatæ nive dealbabuntur in Selmon, id est, ipsæ pennæ dealbabuntur, si dormiatis inter medios cleros, ut illis hoc dicere intelligatur, qui speciei domos tanquam spolia dividuntur: id est, Si dormiatis inter medios cleros, o vos qui dividimini speciei domus per manifestationem spiritus ad utilitatem, ut alii quidem detur per spiritum sermo sapientiæ, alii sermo scientiæ secundum eundem spiritum, alii fides, alii genera linguarum, in eodem spiritu, etc. Si ergo vos dormiatis inter medios cleros, tunc pennæ columbæ deargentatæ, nive dealbabuntur in Selmon. Potest et sic intelligi: Si vos pennæ columbæ deargentatæ dormiatis inter medios cleros, nive dealbabuntur in Selmon, ut subintelligentur homines, qui per gratiam remissionem accipiunt peccatorum. Unde etiam de ipsa ecclesia dicitur in Cantico canticorum octavo: Quæ est ista, quæ ascendit dealbata? Promissio quippe Dei tenetur per prophetam Esaiam, capite primo, dicentem: Si fuerint peccata vestra tanquam phœniceum, sicut nivem dealbabo. Potest et sic intelligi, ut in eo quod dictum est, Pennæ columbæ deargentatæ: subaudiatur Eritis: ut iste sit sensus, Vos qui tanquam spolia speciei domus dividimini, si dormiatis inter medios cleros, pennæ columbæ deargentatæ eritis: id est, in altiora elevabimini, compagini tamen ecclesiæ cohærentes. Nullam quippe aliam melius hic intelligi puto columbam deargentam, quam illam, de qua dictum est Cantico canticorum sexto: Una est columba mea: Deargentata est autem, quia divinis eloquiis est erudita. Eloquia namque Domini, alio loco, eloquia casta dicuntur. Psalmo undecimo, Argentum igne examinatum, terra purgatum septuplum. Magnum itaque est bonum, dormire inter

medios cleros: quos nonnulli duo testamenta esse voverunt, ut dormire sit inter duos medios cleros, in eorum testamentorum auctoritate requiescere, id est, utriusque testamenti testimoniis acquiescere, ut quando aliquis ex his profertur et probatur, omnis intentio pacifica quiete finiatur.

11. *De Hyperbole.*

Hyperbole est dictio fidem excedens, augendi minuedive causa. Augendi, ut 2 Regum primo, Aquilis cœli velociores, leonibus fortiores. Minuendi: ut, Terrebit te sonitus solii volantis. Et Threnorum quarto: Denigrata est super carbonem facies eorum.

12. *De Allegoria.*

Allegoria est tropus, quo aliud significatur quam dicitur: ut Joannis quarto, Levate oculos vestros, et videte regiones, quia albæ sunt jam ad messem. Hoc est, intelligite, quia populi sunt jam parati ad credendum. Hujus species multæ sunt, ex quibus eminent septem: Eironeia, Antiphrasis, Ænigma, Charientismos, Parœmia, Sarkaismos, Asteismos.

De Eironeia. Eironeia est tropus per contrarium quod conatur ostendens: ut, Clamate voce majore, Deus est enim Baal, et forsitan loquitur, aut in diversorio est, aut in itinere, aut dormit, ut excitetur. Hanc enim nisi gravitas pronuntiationis adjuverit, confiteri videbitur quod negare contendit.

De Antiphrasi. Antiphrasis est unius verbi ironia: ut Matthæi vigesimo sexto: Amice, ad quid venisti? Inter ironiam et antiphrasin hoc distat, quod ironia pronuntiatione sola indicat quod intelligi vult. Antiphrasis vero, non voce pronuntiantis significat contrarium, sed suis tantum verbis, quorum est origo contraria.

De Ænigmate. Ænigma est obscura sententia per occultam similitudinem rerum: ut Psalmo sexagesimo-septimo, Pennæ columbæ deargentatæ, et posteriora

dorsi ejus in specie auri. Cum significet eloquia scripturæ spiritualis divino lumine plena, sensum vero ejus interiorem majori cœlestis sapientiæ gratia refulgentem. Vel certe vitam sanctæ Ecclesiæ præsentem, virtutum pennis gaudentem : futuram autem quæ in cœlis est, æterna cum Domino claritate fruituram.

De Charientismo. Charientismos est tropus, quo dura dictu gratius proferuntur : ut Genesis vigesimo nono, Nonne pro Rachel servivi tibi, qua re autem imposuisti mihi? uno enim levissimo impositionis verbo injuriam quam patiebatur gravissimam, temperantius loquens significavit.

De Parœmia. Parœmia est accommodatum rebus temporibusque proverbium, ut secundæ Petri secundo, Canis reversus ad vomitum suum. Et primi Regum decimo, Num et Saul inter prophetas? Quorum unum, cum quemlibet post actam pœnitentiam ad vitia relabi dicimus : altero tunc utimur, cum indoctum quemque officium docendi adsumere, vel aliud quid artis, quam non didicit, sibimet usurpare viderimus. Hic tropus adeo late patet, ut liber Solomonis, quem nos secundum Hebræos Parabolas dicimus, apud Græcos ex eo nomen Parœmiorum, hoc est, Proverbiorum, acceperit.

De Sarcasmo. Sarcasmos est plena odio, hostilisque irrisio : ut Matthæi vigesimo septimo, Alios salvos fecit, seipsum non potest salvum facere. Si rex Israel est, descendat nunc de cruce, et credamus ei.

De Asteismo. Asteismus est tropus multiplex, numerosæque virtutis : Nam ἀστεϊσμός putatur, quicquid dictum simplicitate rustica caret, et satis faceta urbanitate expositum est, ut : Utinam abscondantur qui vos conturbant. Notandum sane, quod allegoria aliquando factis, aliquando verbis tantummodo fit. Factis quidem, ut scriptum est, Quoniam Abraham duos filios habuit, unum de ancilla, et unum de libera, quæ sunt duo testamenta, ut Apostolus exponit. Verbis autem solummodo, ut Esaïæ undecimo, Egredietur virga de

radice Jesse, et flos de radice ejus ascendet. Quo significatur, de stirpe David per virginem Mariam, Dominum salvatorum fuisse nasciturum. Aliquando factis simul et verbis una eademque res allegorice significatur: factis quidem, ut Genesis trigesimo septimo, Vendiderunt Joseph Hismaëlitis triginta argenteis. Verbis vero, ut Zachariæ undecimo, Appenderunt mercedem meam triginta argenteis. Item factis, ut primi Regum decimo sexto, Erat autem David rufus, et pulcher aspectu, et unxit eum Samuel in medio fratrum suorum. Verbis, ut Canticorum quarto, Dilectus meus candidus et rubicundus, electus ex millibus, quod utrumque mystice significat mediatorem Dei et hominum, decorum quidem sapientia et virtute, sed sui fuisse sanguinis effusione roseum, eundemque unctum a Deo patre oleo lætitiæ, præ consortibus suis. Item allegoria verbi, sive operis, aliquando historicam rem, aliquando typicam, aliquando tropologicam, id est, moralem rationem, aliquando anagogen, hoc est, sensum ad superiora ducentem, figurate denunciat. Per historiam namque historia figuratur, quum factura primorum sex sive septem dierum, totidem seculi hujus comparatur ætatibus. Per verbum historia, dum hoc quod dicit Jacob patriarcha, Genesis quadragésimo nono: Catulus leonis Juda, ad prædam, fili mi, ascendisti, et cætera, de regno ac victoriis David intelligitur. Per verbum, spiritualis de Christo, sive ecclesia sensus, quum idem sermo patriarchæ de Dominica passione, ac resurrectione fideliter accipitur. Item allegoria facta, tropologicam, hoc est, moralem perfectionem designat, ut Genesis nonagesimo quarto: Tunica talaris et polymita, quam Jacob patriarcha filio suo Joseph fecit, variarum virtutum gratiam, qua nos Deus pater usque ad terminum vitæ nostræ semper indui præcepit et donat, et insinuat. Allegoria verbi eandem morum perfectionem significat: ut, Sint lumbi vestri præcinti, et lucernæ ardentes, et cætera.

Allegoria facti, anagogicum hoc est, ad superiora ducentem sensum exprimit: ut, Septimus ab Adam Enoch translatus est de mundo. Sabbatum futuræ beatitudinis, quæ post opera bona seculi hujus, quæ sex ætatibus peragitur, electis in fine servatur, figurate præsignat. Allegoria verbi, eadem vitæ cœlestis gaudia demonstrat, ut Matthæi vigesimo quarto, Ubi-cunque fuerit corpus, illic congregabuntur et aquilæ. Quia ubi mediator Dei et hominum est corpore, ibi nimirum et nunc sublevatæ ad cœlos animæ, et celebrata gloria resurrectionis, colligentur etiam corpora justorum. Nonnunquam in una eademque re vel verbo, historia simul et mysticus de Christo vel Ecclesia sensus, et tropologia, et anagoge, figuraliter intimatur: ut, Templum Domini: juxta historiam, Domus quam ædificavit Solomon: juxta allegoriam, Corpus dominicum, de quo ait Joannes secundo, Solve templum hoc, et in tribus diebus excitabo illud. Sive ecclesia ejus, cui dicitur: Templum enim Dei sanctum est: quod estis vos. Per tropologiam, quisque fidelium, quibus dicitur primæ Corinthiorum tertio, An nescitis quia corpora vestra templum est Spiritus sancti, qui in vobis est? Per anagogen, superni gaudii mansiones, cui adspirabat qui ait, Beati qui habitant in domo tua, Domine, in seculum seculi laudabunt te. Simili modo quod dicitur Psalmo centesimo quadragesimo septimo: Lauda Hierusalem Dominum, lauda Deum tuum, Sion. Quoniam confortavit seras portarum tuarum, benedixit filiis tuis in te. De civibus terrenæ Hierusalem, de ecclesia Christi, de anima quoque electa, de patria cœlesti, juxta historiam, juxta allegoriam, juxta tropologiam, juxta anagogen, recte potest accipi. Juxta allegoriam, de ecclesia diximus, sequentes exemplum doctissimi tractatoris Gregorii, qui in libris Moralibus, ea quæ de Christo sive ecclesia per figuram dicta, sive facta interpretabantur, allegoriam proprie nuncupare solebat.

13. *De Homœosi.*

Homœosis est minus notæ rei, per similitudinem ejus, quæ magis nota est, demonstratio: hujus species sunt tres, Eicon, Parabole, Paradeigma.

De Eicon. Eicon est personarum inter se, vel eorum quæ personis accidunt, comparatio: ut Joannis primo, Vidimus gloriam ejus, gloriam quasi unigeniti a patre. Et Lucæ vigesimo, Neque nubent, neque ducent uxores, neque enim ultra mori poterunt, æquales enim angelis erunt.

De Parabola. Parabole est rerum genere dissimilium comparatio: ut Matthæi decimotertio, Simile est regnum cælorum grano sinapis. Et Joannis tertio, Sicut Moyses exaltavit serpentem in deserto, ita exaltari oportet filium hominis.

De Paradeimate. Paradeigma est præpositio, sive enarratio exempli exhortantis aut deterrentis. Exhortantis, ut Jacobi quinto, Helias homo erat similis nobis, passibilis, et orationem oravit, ut non plueret super terram, et non pluit annis tribus, et mensibus sex. Et Matthæi sexto, Respicite volatilia cœli, quoniam non serunt, neque metunt, neque congregant in horrea, et pater vester cœlestis pascit illa. Deterrentis, ut Matthæi vigesimo quarto: Illa hora qui fuerit in tecto, et vasa ejus in domo, non descendat tollere illa: et qui in agro, similiter non redeat retro. Memores estote uxoris Loth.

Et sic habentur tredecim generales tropi Sacræ Scripturæ.

DE NATURA RERUM LIBER.

PRÆFATIO.



NATURAS rerum varias la-
bentis et ævi
Perstrinxi titulis, tempora
lata citis,
Beda Dei famulus, tu fixa
obsecro perennem,
Qui legis astra, super mente
tuere diem.

DE NATURA RERUM LIBER.

CAPUT I.

DE QUADRIFARIO DEI OPERE.



PERATIO divina, quæ secula creavit et gubernat, quadriformi ratione distinguitur. Primo, quod hæc in verbi Dei dispensatione non facta, sed æterna sunt: qui nos, Apostolo teste, ante tempora secularia prædestinavit in regnum. Secundo, quod in materia infirmi pariter elementa mundi facta sint, ubi qui vivit in æternum creavit omnia simul. Tertio, quod eadem materies, secundum causas simul creatas non jam simul, sed distinctione sex primorum dierum in cœlestem terrestremque creaturam formatur. Quarto, quod ex ejusdem creaturæ seminibus et primordialibus causis totius seculi tempus naturali cursu peragitur, ubi pater usque nunc operatur et filius, ubi etiam corvos pascit, et lilia vestit Deus.

CAPUT II.

DE MUNDI FORMATIONE.

IN ipso quidem principio conditionis facta sunt cœlum, terra, angeli, aer, et aqua de nihilo. Die autem primo lux facta est, et ipsa de nihilo: secundo, firmamentum in medio aquarum: tertio, species maris et terræ, cum eis quæ terræ radicitus inhærent: quarto, luminaria cœli de lumine primo die facta: quinto, natatilia et volatilia de aquis: sexto, reliqua animalia de terra, et

homo quidem carne de terra, anima vero de nihilo creatus: qui in paradiso, quem Dominus a principio plantaverat, constituitur: septimo Dominus requievit, non a creaturæ gubernatione, cum in ipso vivamus, moveamur, et simus, sed a novæ substantiæ creatione.

CAPUT III.

QUID SIT MUNDUS.

MUNDUS est universitas omnis, quæ constat ex cœlo et terra, quatuor elementis in speciem orbis absoluti globata: igne, quo sidera lucent: aere, quo cuncta viventia spirant: aquis, quæ terram cingendo et penetrando communiunt: atque ipsa terra, quæ mundi media atque ima, librata volubili circa eam universitate pendet immobilis. Verum mundi nomine etiam cœlum a perfecta absolutaque elegantia vocatur; nam et apud Græcos ab ornatu *κόσμος* appellatur.

CAPUT IV.

DE ELEMENTIS.

ELEMENTA sibimet sicut natura, sic et situ differunt. Terra enim ut gravissima, et quæ ab alia natura sufferri non possit, imum in creaturis obtinet locum. Aqua vero quanto levior terra, tanto est aere gravior. Qui si forte aquis in vase aliquo subdatur, statim ad superiora ut levior evadit. Ignis quoque materialiter accensus, continuo naturalem sui sedem super aera quærit: sed ne illuc proveniat, in mollem aerem, cujus circumfusione deprimitur, evanescit. Quæ tamen quadam naturæ propinquitate sibimet ita commiscentur, ut terra quidem arida et frigida, frigidæ aquæ: aqua vero frigida et humida, humido aeri: porro aer humidus et calidus, calido igni: ignis quoque calidus et aridus, terræ societur aridæ. Unde et ignem in terris, et in aere nubila terrenaque corpora videmus.

CAPUT V.

DE FIRMAMENTO.

CÆLUM subtilis igneæque naturæ, rotundumque, et a centro terræ æquis spatiis undique collectum. Unde et convexum mediumque quacunq̄ue cernatur, inenarrabili celeritate quotidie circumagi sapientes mundi dixerunt ita ut rueret, si non planetarum occurso moderaretur: argumento siderum nitentes, quæ fixo semper cursu circumvolant, septentrionalibus breviores gyros circa cardinem peragentibus: cujus vertices extremos, circa quos sphaera cœli volvitur, polos nuncupant, glaciali rigore tabentes. Horum unus ad septentrionalem plagam consurgens Boreas: alter devexus in Austros, terræque oppositus, australis vocatur: quem interiora Austri scriptura sancta nominat.

CAPUT VI.

DE VARIA ALTITUDINE CÆLI.

NON autem ita mundus hoc polo excelsiore se attollit, ut undique cernantur hæc sidera: verum eadem quibusque proximis sublimiora creduntur, eademque demersa longinquis: utque nunc sublimis in dejectu positus videtur hic vertex, sic in illa terræ devexitate transgressis illa se attollunt, residentibus quæ hic excelsa fuerant, opponente se contra medios visus globo terrarum, adeo ut septentriones, quæ nobis a vertice pendent, in quibusdam Indiæ locis quindecim tantum in anno diebus appareant.

CAPUT VII.

DE CÆLO SUPERIORE.

CÆLUM superioris circuli proprio discretum termino, et æqualibus undique spatiis collocatum virtutes continet angelicas: quæ ad nos exeuntes, ætherea sibi corpora sumunt, ut possint hominibus etiam in edendo

similari, eademque ibi reversæ deponunt. Hoc Deus aquis glacialibus temperavit, ne inferiora succenderet elementa. Dehinc inferius cœlum non uniformi, sed multiplici motu solidavit nuncupans illud firmamentum, propter sustentationem superiorum aquarum.

CAPUT VIII.

DE AQUIS CŒLESTIBUS.

AQUAS firmamento impositas, cœlis quidem spiritualibus humiliores, sed tamen omni creatura corporali superiores, quidam ad inundationem diluvii servatas, alii vero rectius ad ignem siderum temperandum suspensas affirmant.

CAPUT IX.

DE QUINQUE CIRCULIS MUNDI.

QUINQUE circulis mundus dividitur, quorum distinctionibus quædam partes temperie sua incoluntur, quædam immanitate frigoris aut caloris inhabitabiles existunt. Primus est septentrionalis, frigore inhabitabilis, cujus sidera nobis nunquam occidunt. Secundus solstitialis, a parte signiferi excelsissima, nobis ad septentrionalem plagam versus temperatus, habitabilis. Tertius æquinoctialis, medio ambitu signiferi orbis incedens, torridus, inhabitabilis. Quartus brumalis, a parte humillima signiferi ad austrinum polum versus, temperatus, habitabilis. Quintus australis, circa verticem austrinum, qui terra tegitur, frigore inhabitabilis. Tres autem medii circuli inæqualitates temporum distinguunt, cum sol hunc solstitio, illum æquinoctio, tertium bruma teneat. Extremi enim semper sole carent. Unde et a Thule insula unius diei navigatione ad aquilonem mare congelatum invenitur.

CAPUT X.

DE PLAGIS MUNDI.

CLIMATA, id est, plagæ mundi sunt quatuor. Ori-

entis ab exortu solstitiali ad brumalem: Australis inde ad occasum brumalem: Occidentalis ex hinc usque ad solstitialem. Porro septentrionalis ab occasu solstitiali usque ad exortum ejusdem partis contingens. Ex quibus orientalem et occidentalem januas cœli nominant. Hæc in medio tantum terræ positæ haberentur æqualia. Nam sub aquilone degentibus brumalis dies brevior, et solstitialis prolixior, ortum occasumque dilatans, alias plagas angustat. Item apud australes utraque præfata dies moderatior, supradictam diversitatem immutat, licet ubique solstitiali exortui brumalis occasus ex eadem linea respondeat. Nam et cunctis exortibus solis eodem modo post sex semper menses congruit occasus.

CAPUT XI.

DE STELLIS.

STELLÆ lumen a sole mutuantes, cum mundo verti, utpote in uno loco fixæ, et non stante mundo, vagæ ferri dicuntur: exceptis iis quæ planetæ, id est, errantes vocantur: easque diei adventu celari: nec unquam cœlo decidere, fulgor plenilunii, et solis probat deliquium. Quamvis videamus igniculos ex æthere lapsos portari ventis, vagique lumen sideris imitari, trucibus cito coorientibus ventis. Sidera autem alia sunt in liquorem soluti humoris fœcunda, alia concreti in pruinæ, aut coacti in nives, aut glaciati in grandines. Alia flatus teporis, alia vaporis, alia roris, alia frigoris. Nec solum errantia, ut Saturnus, cujus transitus imbriferi fiunt, sed et quædam fixa polo, cum errantium fuerint accessu vel radiis impulsa: ut succulæ in fronte tauri, quas ob id Græci pluvio nomine hyadas appellant. Quin et sua sponte quædam, statutisque temporibus, ut hædorum exortus et arcturi qui per idus Septembres cum procellosa grandine surgit, et ut nimbosus Orion, et canicula, quæ nimium fervens, XV Calendas Augusti emergit.

CAPUT XII.

DE CURSU PLANETARUM.

INTER cælum terramque septem sidera pendent, certis discreta spatiis, quæ vocantur errantia, contrarium mundo agentia cursum, id est, lævum, illo semper in dextram præcipiti. Et quamvis assidua conversione immensæ celeritatis attollantur ab eo, rapianturque in occasus, adverso tamen ire motu per suos quæque passus advertuntur: nunc inferius, nunc superius, propter obliquitatem signiferi vagantia. Radii autem solis præpedita, anomala, vel retrograda, vel stationaria fiunt.

CAPUT XIII.

DE ORDINE EORUM.

SUMMUM planetarum Saturni sidus est, natura gelidum, XXX annis signiferum peragens. Inde Jovis, temperatum, annis XII. Tertium Martis fervidum, annis II. Medius Sol, CCCLXV diebus, et quadrante. Infra Solem Venus, quæ et Lucifer et Vesper dicitur, CCCXLVII diebus a sole nunquam assistens partibus sex et quadraginta longius. Proximum illi Mercurii sidus, novem diebus ociore ambitu, modo ante solis exortus, modo post occasus splendens, nunquam ab eo XXII partibus remotior. Novissima luna XXVII diebus, et tertia diei parte signiferum conficiens, dein morata in coitu solis, biduo non comparere in cælo. Saturni sidus et Martis cum plurimum diebus CLXX. Jovis XXXVI aut cum minimum denis detractis diebus. Veneris LXVIII aut cum minimum LII. Mercurii XIII aut cum plurimum XVIII. Occultantur vero meantes cum sole partibus nunquam amplius undenis: interdum vero et a septenis partibus erumpunt.

CAPUT XIV.

DE APSIDIBUS EORUM.

SUNT autem sui cuique planetarum circuli, quos Græci apsidas in stellis vocant, alique quam mundo, quoniam terra a verticibus duobus, quos appellaverunt polos, centrum cœli, necnon et signiferi est obliqui inter eos siti. Omnia autem hæc constant ratione circini semper indubitata. Ergo ab alio cuique centro apsidæ suæ exsurgunt: ideoque diversos habent orbés, motusque dissimiles. Quoniam interiores apsidæ necesse est breviores esse: igitur a terræ centro apsidæ altissimæ sunt. Saturno in Scorpione, Jovi in Virgine, Marti in Leone, Soli in Geminis, Veneri in Sagittario, Mercurio in Capricorno, Lunæ in Tauro, mediis omnium partibus: et e contrario ad terræ centrum humilimæ atque proximæ, sicque fit ut tardius moveri videantur, cum altissimo ambitu feruntur: non quia accelerent tardentve naturales motus, qui certi ac singuli sunt illis, sed quia deductas a summa apside lineas coarctari ad centrum necesse est, sicut in rotis radios: idemque motus alias major, alias minor centri propinquitate sentitur. Motum autem augeri quamdiu in vicinia sunt terræ, cum abscedant in altitudinem minui, lunæ maxime sublimitatibus approbatur. De quibus si plenius scire velis, lege Plinium Secundum, ex quo et ista nos excerpimus.

CAPUT XV.

QUARE MUTENT COLORES.

SUUS quidem cuique color est: Saturno candidus, Jovi clarus, Marti igneus, Lucifero gaudens, Vespero refulgens, Mercurio radians, Lunæ blandus, Soli cum oritur ardens: postea dies. Sed colores ratio altitudinum temperat, siquidem earum similitudinem trahunt, in quarum aera Venere subeundo, tingitque appropinquantes utralibet alieni circuli meatus. Cir-

culus frigidior in pallorem, ardentior in ruborem, ventosus in horrorem, Sol atque commissuræ apsidum, extremæque orbitæ atram in obacuritatem.

CAPUT XVI.

DE ZODIACO CIRCULO.

ZODIACUS vel signifer, est circulus obliquus, XII signis constans, per quem errantes stellæ feruntur: nec aliud habitat in terris, quam quod illi subjacet, reliqua polis squalent. Veneris tantum stella excedit eum binis partibus. Luna quoque per totam latitudinem ejus vagatur, sed omnino non excedens eum. Ab iis Mercurii stella laxissime, ut tamen e duodenis partibus, tot sunt enim latitudinis, non amplius octonas pererret: neque has æqualiter, sed duas in medio ejus, ut supra quatuor, infra duas: sol deinde medio fertur inter duas partes flexuoso draconum meatu in-æqualis. Martis stella quatuor mediis, Jovis media, et supra eam duabus: Saturni, duabus ut Sol.

CAPUT XVII.

DE DUODECIM SIGNIS.

SIGNA duodecim vel a causis annalibus, vel a Gentilium fabulis nomina sumpserunt. Nam Arietem Martio mensi propter Ammonem Jovem tribuunt: unde et in ejus simulacro arietis cornua fingunt. Taurum Aprili, propter eundem Jovem, quod in bovem sit fabulose conversus. Castorem et Pollucem Maio, propter insigne virtutis. Porro Cancrum Junio, quando sol ad inferiora redit: quia Cancer impulsus retro cursum dirigere soleat. Leonem, quem occidit Hercules, Julio propter vim fervoris assignant. Virginem Augusto, quod tunc exusta caloribus tellus nihil pariat. Libram Septembri, ob æqualitatem diei et noctis. Scorpionem et Sagittarium equinis cruribus deformatum, propter fulmina mensium ipsorum, October et November accipiunt. Capricornum December,

propter capram Jovis nutricem, cujus extrema pisci similia pinguntur, quod hujus mensis ultima pluvialia sint. Aquarium Januario: Februario Pisces, ob menses imbriferos tradunt. Singulis autem signis XXX partes, ternæ vero decades deputantur, eo quod sol XXX diebus et decem semis horis illa percurrat, a medio mensis, id est, XV Calendarum die semper incipiens.

CAPUT XVIII.

DE LACTEO CIRCULO.

LACTEUS circulus est figura candidior per medium cœli verticem, quem vulgo dicunt ex splendore solis in eo currentis ita fulgere: sed frustra, cum ab illo nunquam, nisi in parte sagittarii et geminorum tangatur, in quibus candidum circulum signifer cingit.

CAPUT XIX.

DE CURSU ET MAGNITUDE SOLIS.

SOLIS ignem dicunt aqua nutrirî, multoque hunc luna ampliorem: lunam vero terra esse majorem, unde et cunctis unius magnitudinis apparet. Quod enim nobis quasi cubitalis videtur nimîæ celsitudinis distantia facit: alioqui major oriens Indis, et major Britannis apparet occidens: qui dum natura sit igneus, motu quoque nimio calorem adauget. Hic cursu variante dies et menses, tempora dividit et annos, aeris temperiem accedendo vel recedendo pro temporum ratione dispensat: ne si semper in iisdem moraretur locis, alia calor, alia frigus absumeret.

CAPUT XX.

DE NATURA ET SITU LUNÆ.

LUNAM non minui, nec crescere dicunt, sed a sole illustratam, a parte quam habet ad eum, paulatim vel ab eo recedendo, vel ei appropinquando, nobis candidam partem revolvere, vel atram. Et die quidem crescente, supinam cerni novam lunam, utpote superiorem sole,

et ad aquilonia subeuntem : decrescente vero erectam et dejectam in austros, plenam autem soli semper adversam. Sublimem humili sole, humilemque sublimi, quam lucere, dodrantis semuncias horarum, a secunda adjicientem usque ad plenum orbem, detrahentemque in diminutionem, intra tredecim autem partes solis semper occultam esse. Novissimam vero, primamque lunam, eadem die vel nocte nullo alio in signo quam ariete conspici. Si in ascensione erecta fuerit, in matutino exortu supina apparebit. Item, si in ascensione supina in modum navis fuerit visa, in matutino ortu erecta cernetur. Habet ergo tres status : id est, supina, erecta, prona, aliquando videtur.

CAPUT XXI.

ARGUMENTUM DE CURSU LUNÆ PER SIGNA.

LUNA zodiacum tredecies in duodecim suis conficit mensibus, duobus scilicet diebus, et sex horis, et besse, id est, octo unciis unius horæ, per singula signa decurrens. Si ergo vis scire, in quo signo luna versetur, sume lunam quam volueris computare, utpote XII, multiplica per IV, fiunt XLVIII. Partire per novem, novies quini, quadragies quinquies. Quinque ergo signis ex quo luna nata est, exactis quæ haud dubie in eodem quo sol est sidere semper accenditur, in sexto jam signo luna duodecima commoratur : quod si unum remanserit, sex horas signi sequentis noveris esse completas : si duo, duodecim : si tria, decem et octo : si quatuor, diem integrum : si octo, octies senas horas, id est, duos adjectos esse dies. Ex quibus tamen horis per terna semper signa binas subtrahere memento. Operosum est enim in singulis signis horas minutatim dividere per uncias. Unde in præsentī quamvis ad nonas portiones tria remanserint, non horas XVIII, sed XVI, sexti signi duodecima luna complevit. Et hæc quidem luna in prima vel media parte signi cujuslibet nata, prompta est computatio : sin autem alias, quot primo signo luna

accensa vel dempserit vel retinuerit partes, tot sequentibus etiam detrahere vel adicere recorderis, novem horis in luna pro quinque diebus in sole computatis.

CAPUT XXII.

DE ECLIPSI SOLIS ET LUNÆ.

SOLEM interventu lunæ, lunamque terræ objectu nobis perhibent occultari: sed solis defectum non nisi novissima primave fieri luna, quod vocant coitum: lunæ autem non nisi plena. Non posse autem totum solem adimi terris intercedente luna, si terra major esset quam luna. Omnibus autem annis fieri utriusque sideris defectum statutis diebus horisque sub terra: nec tamen cum superne fiant ubique cerni, aliquando propter nubila, sæpius globo terræ obstante convexitatibus mundi: et lunæ defectum aliquando quinto mense a priori, solis vero septimo fieri. Eundem bis in triginta diebus super terras occultari, sed ab aliis hoc cerni: quondam in quindecim diebus utrumque sidus defecisse, semel jam, mira ratione lunam in occasu defecisse, utroque super terras conspicuo sidere. Sed ne singulis mensibus eclipsis fieret, latitudo signiferi lunam superius inferiusve transmittit.

CAPUT XXIII.

UBI NON SIT ET QUARE.

DEFECTUS solis ac lunæ vespertinos orientis incolæ non sentiunt, nec matutinos ad occasum habitantes, obstante globo terrarum. Neque enim nox aut dies quamvis eadem toto orbe simul est, oppositu globi noctem aut ambitu diem adferente. Tempore enim Alexandri Magni luna defecit in Arabia hora noctis secunda, eademque in Sicilia exoriens. Et solis defectum, qui fuit Ipsanio et Fonteio Conss. pridie Cal. Maii, Campania hora diei inter septimam et octavam, Armenia inter decimam et undecimam sensit.

CAPUT XXIV.

DE COMETIS.

COMETÆ sunt stellæ flammis crinitæ, repente nascentes, regni mutationem, aut pestilentiam, aut bella, vel ventos, æstusve portendentes. Quarum aliæ moventur errantium modo, aliæ immobiles hærent. Omnes ferme sub ipso septentrione, aliqua ejus parte non certa, sed maxime in candida, quem lactei circuli nomen accepit. Brevissimum quo cernerentur spatium septem dierum annotatum est, longissimum LXXX. Sparguntur aliquando et errantibus stellis cæterisque crines, sed cometes nunquam in occasura parte cœli est.

CAPUT XXV.

DE AERE.

AER est omne quod inani simile vitalem hunc spiritum fundit, infra lunam, volatus avium nubiumque, et tempestatum capax. Ubi etiam potestates aeræ superna sede deturbatæ cum tormento diem judicii durius tunc damnandæ præstolantur. Ex quo hominibus apparentes, aerea sibi corpora meritis similia sumunt. Nam supra lunam, quæ aeris ætherisque confinio currit, omnia pura ac diurnæ lucis sunt plena, cujus vicinia tangere fertur Olympus. A nobis autem per noctem cernuntur sidera, ut reliqua lumina e tenebris. Superior vero et serenus aer cœlo, inferior autem, qui exhalationibus humidis corporeoscit, terræ deputatur : ubi sunt ignis, grando, nix, glacies, et spiritus tempestatum, quæ Dominum de terra laudare jubentur. Sed et ipse aliquando cœlum vocatur : unde et Petrus ait, cœlos in diluvio periisse, cum aer turbulentus esset conversus in undas. Et cœli cœlorum dicuntur siderei cœli istorum aereorum, tanquam superiores inferiorum.

CAPUT XXVI.

DE VENTIS.

VENTUS est aer commotus et agitatus, sicut flabello brevi potest approbari, nec aliud intelligitur quam fluctus aeris : qui, ut Clemens ait, ex quibusdam montibus excelsis, velut compressus et coangustatus ordinatione Dei cogitur et exprimitur in ventos, ad excitandos fluctus, æstusque temperandos. Pro diversis autem partibus cœli nomina diversa sortitur.

CAPUT XXVII.

ORDO VENTORUM.

VENTORUM quatuor cardinales sunt, quorum primus Septentrio, qui et Aparctias dicitur, flat rectus ab axe, faciens frigora et nubes : hinc dexter Circius, qui et Thraſcias, faciens nives et grandines : a sinistris Aquilo, qui et Boreas, nubes constringens. Secundus cardinalis Subsolanus, qui et Apeliotes, ab ortu intonans solis, temperatus : cujus a dextris Vulturinus, qui et Cæcias, cuncta desiccans : a sinistris Eurus, nubes generans. Tertius cardinalis Auster, qui et Notus, humidus calidus, atque fulmineus : huic a dextris Euroauster, calidus : a sinistris Euronotus temperatus, calidus. Venti australes quia ex humili flant, majores in mari tempestates faciunt, quam septentrionales. Ideoque post austros fiunt noxii præcipue terræ motus. Quartus cardinalis Zephyrus, qui et Favonius, hyemem resolvens, floresque producens : cui dexter Africus, qui et Libs, tempestuosus, tonitrua generans, et fulmina : a sinistris Corus, qui et Argestes, in Oriente nubila, in India faciens serena. Sunt etiam alii quidam peculiare quibusque gentibus venti, non ultra certum procedentes terminum, ut Atheniensibus Scyron, paulum ab Argeste deflexus ; Narbonensibus Circius, qui nec ad Viennam quidem ejusdem provinciæ pervenit urbem. Duo sunt autem extra hos, utique spiritus magis quam venti,

aura et altanus. Aura enim est lenis motus aeris in terra : altanus in pelago.

CAPUT XXVIII.

DE TONITRUO.

TONITRUA dicunt ex fragore nubium generari, cum spiritus ventorum earum sinu concepti, sese ibidem versando pererrantes, et virtutis suæ mobilitate in quamlibet partem violenter erumpentes, magno concrepant murmure, instar exilientium de stabulis quadrigarum, vel vesicæ: quæ licet parva magnum tamen sonitum displosa emittit.

CAPUT XXIX.

DE FULMINIBUS.

FULMINA nubium attritu nasci in modum silicum collisorum, concurrente simul et tonitruo: sed sonitum tardius aures, quam fulgorem oculos penetrare. Nam omnium rerum collisio ignem creat. Quidam dicunt, dum aer in se vaporaliter aquam de imis, et ignem caumaliter de superioribus trahat, ipsis confligentibus horrisonos tonitruorum crepitus gigni: et si ignis vice-rit, obesse fructibus: si aqua, prodesse. Ideo autem fulminis ignem vim habere majorem ad penetrandum, quia subtilioribus elementis factus est, quam qui nobis in usu est.

CAPUT XXX.

UBI NON SINT, ET QUARE.

HYEME et æstate rara sunt fulmina: quia hyeme gelidus aer quicquid accipit ignei vaporis, extinguit. Æstate calidi vaporis raro tenuesque densantur in nubes, sine quibus non fulgurat. Quæ ratio Scythiam Ægyptumque præmunit a fulmine: cui subjacet Italia, ubi mitiore hyeme et æstate nimbose semper quodammodo vernat vel autumnat.

CAPUT XXXI.

DE ARCU CÆLI.

ARCUS in aere quadricolor, ex sole adverso nubibusque formatur, dum radius solis immissus cavæ nubi, repulsa acie in solem refringitur, instar ceræ imaginem anuli reddentis: qui de cœlo igneum, de aquis purpureum, de aere hyacinthinum, de terra gramineum trahit colorem. Rarius autem æstate quam hyeme, et raro noctibus: nec nisi in plenilunio cernitur, ut pote de luna refulgens.

CAPUT XXXII.

DE NUBIBUS.

NUBES coacto guttatim aere conglobantur, qui naturali levitate vapores aquarum de terra marique sustollens, quamdiu in minutissimis stillis consistunt, sua vi suspendit in altum, qua vel solis igne decocti vel aeris itinere mutati dulcescant: ut marinam aquam humo, vel dulcem marinis herbis infundentes, in contrarium solemus transferre saporem.

CAPUT XXXIII.

DE IMBRIBUS.

IMBRES ex nubium concreti guttulis, dum in majores stillas coeunt, aeris amplius non ferente natura, nunc vento impellente, nunc sole dissolvente pluraliter ad terras dilabuntur. Sed pluvias vocamus lentas et juges: nimbos autem repentinos et præcipientes.

CAPUT XXXIV.

DE GRANDINE.

GRANDINIS lapilli ex stillis pluviae, frigoris et venti vigore congelati, in aere coagulantur, sed citius nive solvuntur, et interdum sæpius quam noctu decidunt.

CAPUT XXXV.

DE NIVE.

NIVES aquarum vapore, necdum densato in guttas, sed gelu præripiente formantur, quas in alto mari non cadere perhibent.

CAPUT XXXVI.

SIGNA TEMPESTATUM VEL SERENITATIS.

SOL in ortu suo maculosus, vel sub nube latens, pluvium diem præsigit. Si rubeat, sincerum: si palleat, tempestuosum: si concavus videtur, ita ut in medio fulgens radios ad austrum et aquilonem emittat, tempestatem humidam et ventosam: si pallidus in nigras nubes occidat, aquilonem ventum. Cœlum si vespere rubet, serenum diem: si mane, tempestuosum significat. Ab aquilone fulgur, et ab euro tonitrus tempestatem, et ab austro flatus æstum portendit. Luna quarta si rubeat quasi aurum, ventos ostendit: si summo in corniculo maculis nigrescit, pluvium mensis exordium: si in medio, plenilunium serenum. Item cum aqua in nocturna navigatione scintillat ad remos, tempestas erit. Et cum Delphini undis sæpius exiliunt, quo illi feruntur, inde ventus exurget, et unde nubes discussæ cœlum aperiunt.

CAPUT XXXVII.

DE PESTILENTIA.

PESTILENTIA nascitur ex aere vel siccitatis, vel caloris, vel pluviarum intemperantia pro meritis hominum corrupto: qui spirando vel edendo perceptus luem mortemque generat. Unde sæpius omne tempus æstatis in procellas turbinesque brumales verti conspiciamus. Sed hæc cum suo tempore venerint, tempestates: cum vero alias, prodigia vel signa dicuntur.

CAPUT XXXVIII.

DE NATURA AQUARUM DUPLICI.

AQUARUM duplici natura formantur et reformantur omnia quæ cernuntur in terra. Nam salsæ in mari convenientes mortalibus fructus nutriunt in terris, et aere dulces aptius alendis fructibus sitique sedandæ congruunt. Sed quæ harum naturalis sit quæritur. Utraque autem deprehenditur, dum in alterutrum refundi, hæc per marinorum olerum cineres, illa per humum diffusa queant: maris vero fretibus crebris terrarum spacia distinguuntur, ut et gentium terminos intercludant, et alternis opibus omnes provincias per commercia ditent.

CAPUT XXXIX.

DE ÆSTU OCEANI.

ÆSTUS oceani lunam sequitur, tanquam ejus aspiratione retrorsum trahatur, ejusque impulsu retracto refundatur: qui quotidie bis adfluere et remeare, unius semper horæ dodrante et semiuncia transmissa videtur, ejusque omnis cursus in Lædones et Malinas, id est, in minores æstus dividitur et majores. Lædon enim VI accurrit horis, totidemque recurrit: Malinas vero V accurrit horis, sed septem recurrit. Sed Lædon a quinta et a vicesima luna inchoans, quot horis occurrit tot et recurrit. Malinas autem a XIII et a XXVIII incipiens, citior in accessu, sed tardior in recessu, septem diebus et duodecim horis perseverat, in medio sui semper lunam primam et decimam quintam ostendens, et per æquinoctia vel solstitia solito validius exæstuans. Per octonos autem annos ad principia motus, et paria incrementa certissimo lunæ revocantur ambitu: illa semper aquilonia tenente mitiores, quam cum in austro digressa propiore nisu vim suam exercet.

CAPUT XL.

CUR MARE NON CRESCAT.

QUOD mare fluviorum accursu non augetur, dicunt naturaliter salsis vadis fluentum dulce consumi, vel ventis aut vapore solis abripi, ut in lacis lacunisque probamus in brevi momento desiccatis, vel etiam occulto meatu in suos refluere fontes, et solito per suos amnes gressu recurrere: marinis autem aquis dulces superfundī, utpote leviores: ipsas vero ut gravioris naturæ, magis sustinere superfusas.

CAPUT XLI.

CUR SIT AMARUM.

MARE idcirco dicunt. salsum permanere, tot fluminibus ac pluviis irrigatum, quod exhausto a sole dulci tenuique liquore, quem facillime trahit vis ignea, omnis asperior crassiorque linquatur. Ideoque summam æquorum aquam dulciorem esse profunda. Sed in dulcibus aquis lunæ alimentum esse, sicut solis in mari.

CAPUT XLII.

DE MARI RUBRO.

MARE rubrum nomen a roseo colore trahit, quem tamen non naturaliter habet, sed vicinis litoribus, quæ sanguineo colore rubent, inficitur. Ideoque inde minimum, et alii colores picturarum, rubræque gemmæ leguntur. Scinditur autem in duos sinus: quorum Persicus aquilonem, Arabicus petit occidentem, qui CXV passibus distat ab Ægyptio mari.

CAPUT XLIII.

DE NILO.

NILO flumine, quod inter ortum solis et Austrum enascitur, pro pluviis utitur Ægyptus, propter solis calorem imbres et nubila respuens. Mense enim Maio, dum ostia ejus, in quibus in mare influit, Zephyro

flante, undis ejectis arenarum cumulo præstruuntur, paulatim intumescens, ac retro propulsus, plana irrigat Ægypti: vento autem cessante, ruptisque arenarum cumulis, suo redditur alveo.

CAPUT XLIV.

AQUIS TERRAM NECTI.

AQUA creator orbem medio ambitu præcinxit, quæ ex omni parte in centrum terræ vergeret, et in interiora nitens decidere non posset: ut, cum terra arida et sicca constare per se ac sine humore nequiret, nec rursus stare aqua, nisi sustinente terra, mutuo amplexu jungerentur, hac sinus pandente, illa vero permeante totam intra, extra, supra, infra, venis ut vinculis discurrentibus, atque etiam in summis jugis erumpente.

CAPUT XLV.

TERRÆ POSITIO.

TERRA fundata est super stabilitatem suam: abyssus sicut pallium amictus ejus. Sicut enim ignium sedes non est nisi in ignibus, aquarum nisi in aquis, spiritus nisi in spiritu: sic et terræ cohærentibus cunctis nisi in se locus non est, natura cohibente, et quo cadat negante. Quæ in centro vel cardine mundi sita, humillimum in creaturis, ac medium, tanquam gratissima, locum tenet cum aqua, aer, et ignis ut levitate naturæ, ita et situ se ad altiora præveniant.

CAPUT XLVI.

TERRAM GLOBO SIMILEM.

ORBEM terræ dicimus, non quod absoluti orbis sit forma, in tanta montium camporumque disparilitate, sed cujus amplexus, si cuncta linearum comprehendantur ambitu, figuram absoluti orbis efficiat. Inde enim fit, ut septentrionalis plagæ sidera nobis semper appareant, meridianæ nunquam; rursusque hæc illis non cernantur, obstante globo terrarum. Septentriones

non cernit Troglodytice, et confinis Ægyptus, nec Canopum Italia: quamvis ejusdem orbis pene dimidio major pars ab oriente ad occasum, quam a meridie ad septentrionem habitetur: hinc calore, illinc rigore prohibente accessum.

CAPUT XLVII.

DE CIRCULIS TERRÆ.

Octo circulis terra pro dierum varietate distinguitur. Primus ab Indiæ parte Australi, per rubri maris accolas, et Africæ maritima ad columnas Herculis pervenit. Quo æquinoctii die medio gnomon VIII pedum, umbram IV pedes longam reddit. Dies vero longissimus XIV horas æquinoctiales habet. Secundus ab occasu Indiæ per Medos vadit et Persas, Arabiam, Syriam, Cyprum, Cretam, Lylibæum, et septentrionalia Africæ contingens. Umbilicus æquinoctio XXXV pedum, umbram XXIII pedes longam facit. Dies autem maxima XIV horarum est accedente bis quinta parte unius horæ. Tertius oritur ab Indis Imao proximis, tendit per Caspias portas, Taurum, Pamphiliam, Rhodum, Cycladas, Syracusas, Catinam, Gades: gnomonis cunctæ umbram XXXVIII unciarum faciunt. Longissimus dies horarum XIV atque dimidiæ, cum tricesima unius horæ. Quartus ab altero latere Imai per Ephesum, mare Cycladum, septentrionalia Siciliæ, Narbonensis Galliæ exortiva, Africæ maritima tendit ad occasum. Gnomoni XXI pedum respondent umbræ XVI pedum. Longissimus dies habet horas XIV et tertias duas unius horæ. Quinto circulo continentur ab introitu Caspii maris Bactrii, Armenia, Macedonia, Tarentum, Tuscum mare, Baleares, Hispania, Media. Gnomonis septem pedes, umbris VI pedum. Maximus dies horarum XV. Sextus amplectitur Caspias gentes, Caucasum, Samothraciam, Illyricos, Campaniam, Etruriam, Massiliam, Hispaniam, Terraconensem mediam, et inde per Lusitaniam. Gnomoni pedes IX umbræ

VIII. Longissimus dies horarum XV addita nona parte unius horæ. Septimus ab altera Caspii maris ora incipit, vaditque per Thraciæ aversa, Venetiam, Cremonam, Ravennam, transalpinam Galliam, Pyrenæum, Celtiberiam. Gnomoni XXXV pedes umbræ XXXVI. Amplissima dies horarum XV et quintarum partium horæ trium. Octavus a Tanai per Mæotim lacum, et Sarmatas, Dacos, partemque Germaniæ Gallias ingreditur. Longissimus dies horarum XVI est. His circulis antiqui duos præponunt, unum per insulam Meroen, et Ptolemaidam rubri maris urbem, ubi longissimus dies horarum XII est, dimidia hora amplior: alterum per Syenem Ægypti, qui est horarum XIII. Duosque subjiunt, primum per Hyperboreos et Britanniam, ubi est dies longissimus horarum XVII: alterum per Scythicum, a Riphæis jugis in Thulen in quo dies continuantur noctesque per vices.

CAPUT XLVIII.

GNOMONICA DE IISDEM.

UMBILICI, quem gnomonem appellant, umbra in Ægypto meridiano tempore, æquinoctii die paulo plus quam dimidiam gnomonis mensuram efficit. In urbe Roma nona pars gnomonis deest umbræ. In oppido Ancona superest quinta tricesima. In parte Italiæ quæ Venetia appellatur, iisdem horis umbra gnomoni par fit. Simili quidem modo est super Alexandriam quinque millibus stadiorum, solstitii die medio nullam umbram jaci. Sicut et in India supra flumen Hyphasim: quod et apud Troglodytas quadragesimo quinto ante et post solstitium die fieri dicunt mediis XC diebus in meridiem umbra sita. Sed et in Meroe insula Nili, V millibus stadiorum a Syene bis in anno absumi umbras, sole duodevicesimam partem Tauri, et quartamdecimam Leonis obtinente.

CAPUT XLIX.

DE TERRÆ MOTU.

TERRÆ motum vento fieri dicunt, ejus visceribus instar spongiæ cavernosis incluso, qui hanc horribili tremore percurrrens, et evadere nitens, vario murmure concutit, et se tremendo vel dehiscendo cogit effundere. Unde cava terrarum his motibus subjacent, utpote venti capacia: arenosa autem et solida carent. Neque enim fiunt, nisi cœlo marique tranquillo, et vento in venas terræ condito. Et hoc est in terra tremor, quod in nube tonitruum: hocque hiatus, quod fulmen. Fiunt simul cum terræ motu et inundationes maris, eodem videlicet spiritu infusi vel residentis sinu recepti.

CAPUT L.

INCENDIUM ÆTNÆ.

TELLUS Siciliæ, quæ cavernosa et sulphure ac bitumine strata, ventis pene tota et ignibus patet, spiritu introrsus cum igne concertante, multis sæpe locis fumum, vel vapores, vel flammam eructat, vel etiam vento acrius incumbente, arenarum lapidumve moles egerit. Inde montis Ætnæ ad exemplum gehennæ ignium tam diutinum durat incendium, quod insularum Æolidum dicunt undis nutrir, dum aquarum concursus spiritum secum in imum profundum rapiens, tam diu suffocat, donec venis terræ diffusus fomenta ignis accendat. Hinc Scyllæi canes latrare finguntur, dum procul navigantes undarum fremore terrentur, quas sorbente voragine collidit æstus.

CAPUT LI.

DIVISIO TERRÆ.

TERRARUM orbis universus, oceano cinctus, in tres dividitur partes: Europam, Asiam, Africam. Origo ab occasu solis, et Gaditano freto, qua irrumpens

oceanus Atlanticus in maria interiora effunditur: hinc intranti dextera Africa, læva est Europa: inter has Asia magnitudine compar est aliis duabus. Termini sunt amnes Tanais et Nilus. XV passuum in longitudine quas diximus fauces Oceani patent: V in latitudine. Europa ergo ab occidente usque ad septentrionem, Asia vero a septentrione per orientem usque ad meridiem, atque inde Africa a meridie usque ad occidentem extenditur.

DE TEMPORIBUS LIBER.

CAPUT I.

TEMPORIS DIVISIO.



TEMPORA momentis, horis, diebus, mensibus, annis, seculis et ætatibus dividuntur. Momentum est minimum atque angustissimum tempus, a motu siderum dictum: est enim extremitas horæ in brevibus intervallis, cum aliquid sibi cedit atque succedit.

Hora Græcum nomen est, et tamen Latinum sonat: hora enim finis est temporis, sicut et horæ sunt fines maris, fluviorum, vestimentorum. Constat autem hora quatuor punctis, decem minutis, quindecim partibus, XL momentis. Et notandum propter errorem cavendum, quod computus partim natura, partim auctoritate vel consuetudine, nitatur: natura, ut annum communem duodecim menses lunares habere: consuetudine, ut menses triginta diebus computari: auctoritate, ut hebdomadam septem feriis constare.

CAPUT II.

DE DIE.

DIES vulgaris est solis præsentia super terras, qui proprie XXIV horis adimpletur. Hunc Hebræi, Chaldæi, et Persæ inter duos solis exortus: Ægyptii inter duos occasus numerant: Romani a medio noctis in medium. Umbri et Athenienses a meridie computant ad meridiem. Moses autem a mane usque ad

mane unum diem appellat: sed Domino surgente vespera sabbati, lucescebat in primam sabbati, ut homo de luce lapsus in tenebras, deinceps a tenebris rediret ad lucem.

CAPUT III.

DE NOCTE.

Nox, est solis absentia terrarum umbra conditi, mortalibus ad requiem facta, ne opere diutino avida deficeret humanitas: ubi rigidior, ibi et ad opera minuenda et ad membra fovenda prolixior. Cujus partes sunt septem: Crepusculum, id est, dubia lux inter lucem et tenebras, nam creperum, dubium dicimus. Vesperum, apparente stella hujus nominis. Conticinium, quando omnia silent. Intempestum, quod est medium et inactuosum noctis tempus. Gallicinium, quando gallus resonat. Matutinum, inter abcessum tenebrarum, et auroræ adventum: et diluculum, quasi jam incipiens parva diei lux, hæc et Aurora, solem præcedens.

CAPUT IV.

DE HEBDOMADA.

HEBDOMADA septem diebus constat, octavus autem dies idem primus est, ad quem reditur, eoque rursus hebdomada orditur. His nomina gentilitas a Planetis indidit, habere se credentes a Sole spiritum, a Luna corpus, a Marte sanguinem, a Mercurio ingenium et linguam, a Jove temperantiam, a Venere voluptatem, a Saturno tarditatem. Sed Sanctus Sylvester Ferias appellare constituit, primum diem Dominicum nuncupans, imitatus Hebræos, qui primam sabbati, secundam sabbati, et sic cæteros a numero nominant: apud quos hebdomada totidem etiam annis peragitur: qui hebdomadam quoque hebdomadarum in diebus similiter habebant et annis, quinquagesimum diem Pentecosten, annum vero Jubileum, id est, libertatem vocantes.

CAPUT V.

DE MENSE.

MENSIS lunaris incremento lunæ senioque conficitur, dum XXIX et semis diebus paulo plus quam Zodiacum peragit: sed facilitas computandi trigenis et undetrigenis diebus lunæ menses alternat. Solaris autem mensis XXII horis est amplior, ex quibus XI epactarum dies accrescunt, quibus sol lunæ cursum singulis annis exuperat. Duodecies enim viceni et bini CCCLXIV faciunt, et undecies viceni et quaterni eundem numerum complent. Sed Hebræi menses a luna nascente, Romani a Calendis incipiunt, Ægyptii a quarto die Calendarum Septembrium, usque in nonum Calendarum earundem, XXX diebus suos menses computantes: residuos vero dies intercalares appellant. Qui primi ad solis cursum menses terminare cœperunt, ne lunæ velocior et dubius cursus impedimentum calculandi eis faceret.

CAPUT VI.

DE MENSIBUS ROMANORUM.

ROMANI, auctore Romulo, decem mensibus annum ordinatum agebant, diebus CCCIV qui primum mensem genitori suo Marti dicavit: secundum ab apertione frugum nominavit Aprilem: tertium Maiæ matri Mercurii: et quartum Junoni sacravit: Quintili et Sextili, qui nunc a nativitate Julii Cæsaris, et Augusti triumpho nominantur, et cæteris sequentibus a numero nomen imposuit: quorum initia Calendas appellavit, quia tunc calata, id est, vocata in Capitolium plebe, dicto quinquies vel septies verbo calo, id est, voco, quot dies superessent ad Nonas pronunciabatur. Nonas autem, quod nono ante Idus die confluerent in urbem, scitaturi quid esset eo mense faciendum. Porro Idus diem qui medium dividit mensem: iduare enim Etrusca lingua dividere est. His Numa duos menses

adjiciens, Januarium a Jano, Februarium a Februo deo lustrationum nominando, CCCLIV diebus annum ad cursum lunæ disposuit, quem Julius Cæsar undecim diebus adjectis, sicut hodie servatur, instituit.

CAPUT VII.

DE SOLSTITIO ET ÆQUINOCTIO.

SOLSTITIA et æquinoctia bina putantur, VIII Calend. Januarii et Julii, Aprilisque et Octobris, octavis scilicet in partibus Capricorni, Cancri, Arietis, et Libræ. Sed æquinoctialis dies omni mundo æqualis est. Vario autem lucis incremento in Meroe longissimus dies XII horas æquinoctiales, et octo partes unius horæ colligit: Alexandriæ vero XIV horas in Italia XV in Britannia XVII. Ubi æstate lucidæ noctes haud dubie testantur, id quod cogit ratio credi: solstitii diebus accedente sole proprius verticem mundi, angusto lucis ambitu subjecta terræ continuos dies habere senis mensibus, noctesque e diverso ad brumam remoto, quod fieri in insula Thule Pythias Massiliensis scribit, sex dierum navigatione in Septentriones a Britannia distante.

CAPUT VIII.

DE TEMPORIBUS.

TEMPORA sunt vices mutationum, quibus sol accedendo vel recedendo anni temperat orbem. Hyems enim illo longius morante, frigida est et humida: ver, illo redeunte, humidum et calidum: æstas vero, illo superfervente, calida et sicca: autumnus, illo decedente, siccus et frigidus. Hæc autem antiqui septimo die ante Idus Februarias, et Maias, Augustasque et Novembres inchoabant, ut solstitia et æquinoctia in medio essent temporum. Ver autem orienti comparatur, quia tunc ex terris omnia oriuntur: æstas meridiano, eo quod pars ejus calore fragrantior sit: au-

tumnus occiduo, eo quod ob confinium caloris et frigoris graves morbos habeat: hyems septentrioni, eo quod frigore torpeat.

CAPUT IX.

DE ANNIS.

ANNUS solaris vel civilis est, dum sol CCCLXV diebus et quadrante Zodiacum peragit, quem Romani a bruma, Hebræi ab æquinotio verno, Græci a solstitio, Ægyptii inchoant ab autumno. Annus lunaris communis XII lunis, id est, diebus CCCLIV. Embolismus tredecim lunis, et diebus trecentis octuaginta quatuor implentur, a luna paschali sumentes initium. Annus magnus est, dum omnia sidera certis cursibus exactis ad locum suum revertuntur, quem sexcentis annis solaribus Josephus dicit impleri.

CAPUT X.

DE BISSEXTO.

BISSEXTUS ex quadrantis ratione per quadriennium conficitur, dum sol ad id signum, ex quo egressus est, non in CCCLXV diebus, sed quarta diei parte superadjuncta revertitur. Verbi gratia: si nunc æquinotialem cœli locum sol oriens intraverit, in hunc anno sequenti meridie, tertio vespere, quarto medio noctis, quinto rursus in exortu recurrens, necessario diem præmonet augendum: ne si forte non addatur, per CCCLXV annos æquinotium vernale brumali die proveniat. Quem Ægyptii anno suo expleto, id est, IV Calendarum Septembrium, Romani VI Calendarum Martiarum, unde et nomen accepit, interponunt. Breviori autem et vulgari ratione bissextum retardatio generat solis, non ad eandem lineam per CCCLXV dies plene redeuntis: quem si, verbi gratia, in æquinotio vernali, quod juxta Ægyptios XII Calendarum Aprilium die provenit, surgentem a medio orientis diligenter adnotaveris, hunc anno sequenti, die vide-

licet eodem, aliquanto inferius oriri, et tertio, quarto, quintoque anno eandem diminutionem in tantum augeri reperies, ut nisi diem ante superadjicias, XI Calendas Aprilis æquinoctium factururus sol e medio surgat orientis, eandem scilicet tarditatem cæteris quoque servaturus exortibus.

CAPUT XI.

DE CIRCULO DECENNOVENALI.

CYCLUM decennovenalem propter XIV lunas paschales Nicæna Synodus instituit, eo quod ad eundem anni solaris diem unaquæque luna per XIX annos, CCXXXV circumacta vicibus, inerrabili cursu redeat, qui dividitur in ogdoadas, et hendecadas, hoc est, in VIII et XI annos. Octo enim anni lunares totidem annos solares duobus tantum diebus transcendunt: quorum alter ad explementum occurrit hendecadis, alter ratione saltus absumitur, aloquin hendecades solares uno die transcenderent lunarem. Licet quidam violenter hos dies ex bissextis octo annorum supplere nitantur: cum bissextus soleat in mense Februario soli superfusus et lunæ, futuro tempori nihil præjudicare, et ipsi nullum hendecadi bissextum addant. Ut ergo apertius dicam, duo lunæ dies, qui supersunt, in ogdoade, duos qui desunt in hendecade complent.

CAPUT XII.

DE SALTU LUNÆ.

SALTUM lunæ locus et hora citior incensionis ejus per XIX annos efficit: quamvis enim quidam singulas lunas XXIX semis diebus computantes, incensiones earum medio diei, et medio noctis semper alternent, non in hoc tamen veritatem naturæ, sed calculandi facilitatem vel compendium inquirunt. Nam si naturam quæras lunæ primi mensis, quæ nunc in meridie: et secundi, quæ nunc in medio noctis accenditur, anno futuro hora, et uno puncto, et decem momentis, et

dimidio momenti nonadecima parte unius puncti ante medium diei vel noctis illustratur. Hæc tamen distinctio non ad certum embolismi, vel communis anni terminum, sed ad æquam divisionem XIX tendit annorum, sicque per XIX annos paulatim lunaris accensio sese præoccupando unius diei spatium amittens, ultimum decennovenalis cycli annum CCCLXXXIII diebus facit computari. Quod si facere negligas, per XV decennovenales cyclos XV tibi luna, ubi prima putatur, occurret.

CAPUT XIII.

CONTINENTIA CIRCULI EJUSDEM.

CYCLUS idem paschalis VIII est lineis communitus. Primus ordo continet annos ab incarnatione domini, unius singulis annis augmento crescentes. Secundus indictiones Romanorum, quæ in se per XV annorum cursum revolvuntur. Tertius Epactas XI lunares, quæ per singulos annos solares ad cursum lunæ succrescunt, et ad lunam Calendarum quærendam semper adjiciuntur positæ XI Calendas Apriles. Quartus concurrentes septimanæ dies, quæ positæ IX Calendas Apriles, propter dispendium bissexti necessario XXVIII annis implentur: quarum ratio cogit cyclos decennovenales XXVIII describi, ut singulæ concurrentes singulos cyclos inchoent, totaque summa paschalis calculi DXXXII annis explicetur. Quintus cyclum lunarem, quem tribus annis decennovenalis præcedit: XIX annis etiam ipse comprehensus. Sextus XIV lunas, quibus veteres pascha faciebant, quæ a duodecimo Calendas Apriles, usque in XIV Calendas Maias vario discursu vagantes, tempus incensionis ab VIII Idus Martias usque in Nonas Apriles accipiunt: A XIV autem luna usque ad XIV anni sequentis dies sunt CCCLIV, si communis annus est. Si embolismus, CCCLXXXIV. Septimo, dies dominicæ Paschæ reperiuntur ab XI Calendarum

Aprilium usque in VII. Calendas Maias, ob rationem embolismorum licenter extendi. Ultimo ordine luna festi paschalis a XV usque in XXI propter diem dominicum variata: adimit enim saltus noctem, addit vero ætatem, quæ per omnem cyclum adolevit. Sed in hoc nox adimitur, quod ante luna deficit, quod putatur, naturaliter vero nox ipsa perseverat, quæ nox initium est futuri anni, et cycli incipientis exordium: propter quod idem ultimus annus Epactas XVIII tunc retinens, primo anno non XI ut in cæteris annis fieri solet, sed XII dies accommodat. Et quia XXX dierum fine revolvuntur, nulla Epacta in principio cycli ponitur.

CAPUT XIV.

ARGUMENTA TITULORUM PASCHALIIUM.

SI nosse vis quot sunt anni ab incarnatione Domini, scito quot fuerint ordines Indictionum, ut puta quinto anno Tiberii principis XLVI hos per XV multiplica, fiunt DCXC. Adde semper regulares XII quia quarta Indictione secundum Dionysium, Dominus natus est, et Indictionem anni cujus volueris, utpote in præsentem unam, fiunt DCCIII. Isti sunt anni natiuitatis Domini. Si vis scire quota sit Indictio, sume annos Domini, et adjice tria, partire per XV et quod remanserit, ipsa est indictio anni præsentis. Si vis scire quot sint Epactæ lunares, partire annos Domini per XIX et quod remanserit, multiplica per XI, item partire per triginta, et remanent Epactæ. Si vis scire concurrentes septimanæ dies, sume annos Domini, et eorundem quartam partem adjice. His quoque quatuor adde, quinque concurrentes fuerunt anno natiuitatis Domini, hos partire per septem, et remanent Epactæ solis. Si vis scire quotus sit annus circuli decennovenalis, sume annos Domini, et unum adjiciens, quia ejusdem anno secundo natus est Dominus, partire per XIX et quod remanserit, ipse est annus cycli

decennovenalis. Si vis scire quotus cyclus lunaris est, sume annos Domini, et duo subtrahens divide per XIX et quod remanserit ipse est annus circuli lunaris. Si vis nosse bissextilem annum, partire annos Domini per IV, quantum remanserit, tot sunt anni a bissexto. His ergo ad certum inventis, facile diem paschæ lunamque reperies. Quod si a præsentis post aliquot annos, verbi gratia post C, pascha scire velis, Epactas tamen, et concurrentes solis dies invenire sufficit, partire autem centum per XIX et remanent V. Illas ergo scito Epactas centesimo quinto anno futuras. Eodem modo centum per XXVIII dividens, eas centesimo, quas XVI anno concurrentes solis invenies.

CAPUT XV.

DE SACRAMENTO TEMPORIS PASCHALIS.

IDEO autem pascha non ad eundem redit anni diem, sicut tempus Dominicæ nativitatæ, quod ibi nativitatæ ipsius memoria tantum solennis habeatur: hic vero vitæ venturæ et mysteria celebrentur, et munera capiuntur: unde et nomen ipsum Paschæ transitum de morte ad vitam significans, congruum quoque mysteriis tempus inquirat. Primo ut, æquinoctio transcenso, tenebræ mortis a vera luce vincantur. Deinde, ut primo mense anni, qui dicitur mensis Novorum, vitæ novæ gaudia celebrentur. Tertio, ut resurrectio die tertio facta, et tertio tempore seculi, id est, sub gratia manifesta, cum jam ante legem, et sub lege in prophetico lateret ænigmate, in tertia lunæ septimana veneretur, cum et ipsa tunc lunæ conversio mentis gloriam de terrenis ad cœlestem doceat mutari conitutum. Atque ad ultimum, ut dies Dominica conditione lucis insignis, et triumpho Christi veneranda, nostra quoque resurrectione nobis exoptabilis in memoriam revocetur.

CAPUT XVI.

DE MUNDI ÆTATIBUS.

SEX ætatibus mundi tempora distinguuntur. Prima ætas ab Adam usque ad Noe continens generationes X, annos vero MDCLVI. Quæ tota periit diluvio, sicut infantiam mergere solet oblivio. Secunda a Noe usque ad Abraham generationes similiter complexa X annos autem CCXCII. Quæ in lingua inventa est, id est, Hebræa. A pueritia namque homo incipit nosse loqui post infantiam, quæ et nomen inde accepit, quod fari, id est, loqui non potest. Tertia ab Abraham usque ad David generationes XIV annos vero DCCCXLIII continens. Et quia ab adolescentia incipit homo posse generare, Matthæus generationum ab Abraham sumpsit exordium, qui etiam pater gentium constitutus est. Quarta a David usque ad transmigrationem Babylonis generationibus æque juxta Matthæum XIV annis autem CCCCLXXIII porrecta, a qua Regum tempora cœperunt. Juvenilis enim dignitas regno est habilis. Quinta deinde usque ad adventum Salvatoris in carnem generationibus et ipsa XIV porro annis DLXXXIX extenta, in qua ut gravi senectute fessa malis crebrioribus plebs Hebræa quassatur. Sexta, quæ nunc agitur, nulla generationum vel temporum serie certa, sed ut ætas decrepita, ipsa totius seculi morte finienda.

CAPUT XVII.

CURSUS ET ORDO TEMPORUM.

PRIMA ergo ætas continet annos juxta Hebræos MDCLVI. Juxta septuaginta interpretes MMCCXLII. Adam annorum CXXX genuit Seth, qui pro Abel natus est. Seth annorum CV genuit Enos. Iste incœpit invocare nomen Domini. Enos annorum XC genuit Cainan. Cainan annorum LXX genuit Malaleel, qui interpretatur plantatio Domini. Malaleel an-

norum LXV genuit Jareth. Jareth annorum CLXII genuit Enoch, qui est translatus a Deo. Enoch annorum LXV genuit Mathusalem. Concupiscunt filii Dei filias hominum. Mathusalem annorum CLXXXVII genuit Lamech. Gigantes nati sunt. Lamech annorum CLXXXII genuit Noe, qui arcam ædificavit. Noe anno DC venit diluvium.

CAPUT XVIII.

DE SECUNDA ÆTATE.

SECUNDA ætas continet annos juxta Hebræos CCXCII Juxta Septuaginta Interpretes DCCCXLII vel adjecto Cainan MLXXII. Sem anno II post diluvium genuit Arphaxat, a quo Chaldæi. Arphaxat annorum XXXV genuit Sale, a quo Samaritæ et Indi. Sale annorum XXX genuit Heber, a quo Hebræi. Heber annorum XXXIV genuit Phalech. Turris ædificatur. Phalech annorum XXX genuit Reu. Dii primum adorantur. Reu annorum XXXII genuit Seruch. Regnum Scytharum inchoat. Seruch annorum XXX genuit Nachor. Regnum Ægyptiorum nascitur. Nachor annorum XXIX genuit Thara. Regnum Assyriorum et Sicyoniorum exoritur. Thara annorum LXX genuit Abraham. Semiramis condidit Babylonem.

CAPUT XIX.

DE TERTIA ÆTATE.

TERTIA ætas continet annos DCCCCXLII. Abraham annorum LXXV venit in Chananeam: Abraham annorum C genuit Isaac. Nam primo genuit Ismael, a quo Ismaelitæ. Isaac annorum LX genuit Jacob. Regnum inchoat Argivorum. Jacob annorum XC genuit Joseph. Memphis in Ægypto conditur. Joseph CX annos vixit. Græcia sub Argo segetes habere cœpit. Hebræorum servitus annorum CXLIV. Cecrops Athenas condidit. Moses annis XL rexit Israel. Lacedæmon conditur. Josue annis

XXVI. Judices a Mose usque ad Samuel præfuerunt annis CCCC. Othoniel annis XL. Cadmus Thebarum rex Græcas literas invenit. Aoth annis LXXX. Amphion musicus claruit. Debbora annis XL. Primus Latinis imperavit Picus. Gedeon annis XL. Orpheus Linusque musici claruerunt. Abimelech annis III. Iste fratres suos septuaginta interfecit. Thola annis XXIII. Priamus regnat in Troja. Jair annis XXII. Carmentis Latinas literas reperit. Jepthe annis VI. Hercules se flammis iniecit. Abessa annis VII. Bellum Troiæ decennale surrexit. Achialon annis X. Hic in LXX interpretibus non habetur. Labdon annis VIII. Æneas venit in Italiam. Samson annis XX. Ascanius Albam condidit. Heli annis XL. Regnum Sicyoniorum finitur. Samuel et Saul annis XXXII. Lacedæmoniorum regnum exoritur.

CAPUT XX.

DE QUARTA ÆTATE.

QUARTA ætas continet annos juxta Hebræos CCCCLXXIII. Translatores Septuaginta XII adjiciunt. David annis XL. Carthago a Didone conditur. Solomon annis XL. Qui templum ædificavit anno CCCCLXXX egressionis ex Ægypto. Ex quo apparet Samuel et Saul XXXII annis non XL præfuisse. Roboam annis XVII. Regnum Israel et Judæ dividitur. Abia annis III. Pontifex Abimelech insignis habetur. Asa annis XLI. Hieu propheta occiditur ab Asa rege Israel. Josaphat annis XXV. Helias et Abdias Michæasque prophetant. Joram annis VIII. Edom defecit a regno Judæ. Ochozias anno I. Helias rapitur. Jonadab filius Rechab sacerdos claruit. Athalia annis VI. Joas annis XL. Zacharias Joiadæ filius lapidatur. Amazias annis XXIX. Amos prophetat in Israel. Ozias annis LII. Assyriorum regnum in Medos transfertur, quod a Beli principio steterat, annis

MCCCV. Joathan annis XVI. Ozee, Johel, Esaiasque prophetant. Achaz annis XVI. Roma conditur, et Israel in Medos transfertur. Ezechias annis XXIX. Romulus centum Senatores constituit. Manasses annis LV. Numa duos menses adjecit. Amon annis II. Tullius in republica censum egit. Josias annis XXXI. Thales physicus claruit. Joachim annis XI. Hujus anno tertio Nabuchodonosor Judæam cepit. Sedechias annis XI. Templum Hierosolymitanum incensum est.

CAPUT XXI.

DE QUINTA ÆTATE.

QUINTA ætas continet annos DLXXXIX. Hebræorum captivitas annis LXX. Judith historia conscribitur. Darius annis XXXVI. Hujus secundo anno templum Hierosolymis extruitur. Primus autem regni ejus inter septuaginta annos captivitatis Judaicæ concluditur. Xerxis annis XX. Herodotus historiographus agnoscitur. Artabanus mensibus VII. Socrates nascitur. Artaxerxes annis XL. Esdras legem, Nემias Hierosolymam restaurat. Darius, qui et Nothus, annis XIX. Plato nascitur. Artaxerxes annis LX. Hester historia completur. Artaxerxes, qui et Ochus, annis XXVI. Demosthenes, et Aristoteles prædicantur. Xerxes Ochi filius annis IIII. Xenocrates claruit. Darius annis VI. Hucusque regnum Persarum, dehinc Græcorum. Alexander annis V. Nam VII ejus anni cum Persarum regibus supputantur. Ptolemæus Lagi filius annis XL. Machabæorum liber inchoat. Primus Philadelphus annis XXXIII. Septuaginta interpretes claruerunt. Evergetes annis XXVI. Jesus sapientiæ librum composuit. Philopater annis XVII. Machabæorum liber secundus inchoat. Epiphanes annis XXIII. Romani Græcos obtinuerunt. Philometor annis XXXV. Hunc Antiochus superans Judæos oppressit. Evergetes annis XXIX. Brutus Hispaniam subegit. Soter annis XVII. Varro Ciceroque nascun-

tur. Alexander annis X. Syria per Gabinium ducem subjicitur Romanis. Ptolemæus Cleopatræ filius annis VIII. Salustius historiographus nascitur. Dionysius annis XXX. Pompeius Judæam cepit. Cleopatra annis XXII. Hucusque regnum Græcorum, nunc Romanorum. Julius Cæsar annis V. Ab hoc Cæsares appellati.

CAPUT XXII.

DE SEXTA ÆTATE.

SEXTA ætas continet annos præteritos DCCVIII. Octavianus annis LVI. Hujus anno XLII Dominus nascitur, completis ab Adam annis MMMDCCCCLII. Juxta alios MMMMMXCIX. Tiberius annis XXIII. Hujus anno XVIII Dominus crucifigitur. Caius annis quatuor. Matthæus Evangelium scribit. Claudius annis tredecim. Petrus Romam, Marcus Alexandriam petit. Nero annis quatuor decim. Petrus et Paulus cruci gladioque traduntur. Vespasianus annis X. Hujus secundo anno Hierosolyma subvertitur. Titus annis II. Hic facundus et pius fuit. Domitianus annis XVI. Joannes in Patmon relegatur. Nerva anno I. Joannes Apostolus Ephesum rediens Evangelium scripsit. Trajanus annis XIX. Simon Hierosolymorum episcopus crucifigitur, et requiescit Joannes Ephesi. Hadrianus annis XXI. Aquila interpretis habetur. Antoninus Pius annis XXII mensibus quatuor. Valentinus et Marcion agnoscuntur. Antoninus minor annis XIX. Cataphrygarum hæresis exoritur. Commodus annis tribus. Theodotion interpretis habetur. Ælius Pertinax anno I. Severus Pertinax annis octodecim. Symmachus interpretis habetur. Antonius Caracalla annis VII. Quinta editio Hierosolymis invenitur. Marcianus anno I. Aurelius Antonius annis quatuor. Sexta editio Nicapoli reperitur. Alexander annis tredecim. Origenes Alexandriæ claruit. Maximinus annis tribus. Hic persequitur Christianos. Gordianus annis septem.

Fabianus Episcopus Romæ celebratur. Philippus annis septem. Hic primus Christianus imperator fuit. Decius anno uno. Antonius monachus claruit. Gallus et Volusianus annis II. Novatiana hæresis exoritur. Valerianus annis XV cum Gallieno. Cyprianus martyrio coronatur. Claudius annis II. Paulus Samosatæ hæresim condidit. Aurelianus annis V, hic persequitur Christianos. Tacitus anno I. Probus annis VII. Manichæorum hæresis exorta est. Carus annis II. Iste de Persis triumphavit. Diocletianus et Maximianus annis XX. Iste persequitur Christianos. Maximinus Severusque annis II. Constantinus annis XXXI. Nicæna synodus congregatur. Constantius et Constans annis XXIV. Ossa Andreæ et Lucæ Constantinopolim transferuntur Julianus annis II. Hic ex Christiano paganus persequitur Christianos. Jovianus anno I. Hic cum omni exercitu Christianus efficitur. Valentinianus annis XIII, qui a Juliano ob fidem Christi militia fuerat privatus. Valens annis III. Gratianus annis VI. Ambrosius et Martinus episcopi clarescunt. Valentinianus cum Theodosio annis IX. Hieronymus in Bethleem prædicatur. Theodosius annis III cum Arcadio et Honorio. Anachorita Joannes claruit. Arcadius annis XIII cum fratre Honorio. Joannes Chrysostomus et Augustinus episcopi prædicantur. Honorius annis XV cum Theodosio minore. Cyrillus Alexandriæ claruit. Theodosius minor annis XXVI. Ephesina synodus Nestorium condemnat. Martianus annis VII. Chalcedonense concilium geritur. Leo major annis XVII. Ægyptus errore Dioscori latrat. Zenon annis XVII. Corpus Barnabæ apostoli reperitur. Anastasius annis XXVI. Fulgentius episcopus prædicatur. Justinus annis IX. Acephalorum hæresis abdicatur. Justinianus annis XXXIX. Hujus VI anno Dionysius paschales circulos inchoat. Justinus minor annis XI. Armenii fidem Christi suscipiunt. Tiberius annis VII. Herminigildus rex

Gothorum martyrio coronatur. Mauritius annis XXI. Gregorius Romæ floruit episcopus Phocas annis VIII. Saxones in Britannia fidem Christi suscipiunt. Heraclius annis XXVI. Judæi in Hispania Christiani efficiuntur. Heracleonus cum matre sua Martina annis II. Constantinus filius Heraclii mensibus VI. Constantinus filius Constantini annis XXVIII. Eclipsis solis facta est indictione septima, quinto Nonas Maias. Constantinus filius Constantini superioris annis XVII. Hic sextam synodum composuit. Justinianus filius Constantini annis X. Africa restaurata est imperio Romanorum. Leo annis III. Tiberius dehinc quintum egit annum. Reliquum sextæ ætatis Deo soli patet.

DE TEMPORUM RATIONE.

PRÆFATIO.



E natura rerum, et ratione temporum, duos quondam stricto sermone libellos discentibus, ut rebar, necessarios composui. Quos cum fratribus quibusdam dare atque exponere cœpissem, dicebant eos brevius multo digestos esse quam vellent, maxime ille De temporibus.

Cujus propter rationem Paschæ potius videbatur usus indigere: suadebantque mihi, latius aliqua de temporum statu, cursu, ac fine disserere. Quibus concitus parens, perspectis venerabilium patrum scriptis, prolixiorem de temporibus librum edidi, prout ipso largiente potui, qui æternus permanens, tempora quando voluit constituit, et qui novit temporum fines: imo ipse labentibus temporum curriculis finem cum voluerit imponet. In quo videlicet opere, ne quem forte offenderet, quod Hebraicam magis veritatem, quam LXX translatorum editionem in seculi præcedentis serie secutus sim: et illam quoque per omnia quoties discrepare videbatur inserui, ut legens quisque simul utrumque conspiciat, et quod amplius sequendum putat eligat. Fixa autem stat mihi sententia, quam a nullo prudentium redarguendam autumo, ut sicut reverendissimus ejusdem Hebraicæ veritatis interpres obtrectatoribus sui operis: non damno, inquit, non reprehendo LXX, sed omnibus his Apostolos præfero: ita et ego confidenter profiteor, quia non reprehendo veteres Chronographos: qui

translationem LXX interpretum modo secuti esse, modo prout libuit probantur habuisse contemptui, sicut etiam in processu hujusce opusculi nostri monstrabitur, sed omnibus his Hebraicæ veritatis integram præfero puritatem, quam præeminentissimi doctorum, Hieronymus in libris Hebraicarum quæstionum: Augustinus in libro De civitate Dei, Eusebius ipse Chronographus in tertio historiæ Ecclesiasticæ libro: ex verbis Josephi historici, adversus Apionem Grammaticum scribentis, breviorum temporum seriem, quam in LXX editione vulgo fertur continere comprobant: neque hanc amplius sequendam, etiam hi qui LXX magnis divinisque laudibus ad cœlos tollunt, dubitant: quorum quisquis dicta perspexerit, credo mox nostro labori calumniam facere desistet, si non hunc tamen lividis, quod absit, contemplatur obtutibus. Verum utcunque ferant, hæc mea scripta legentes, primo editum pro captu meo libellum, tibi dilectissime abba meus Huetberte percurrendum atque examinandum offero: multum deprecans, ut si quid in eo tu vituperabile deprehenderis, statim mihi corrigendum insinues. At ubi ordinate ac rationabiliter actum videris, mecum Deo qui donavit, et sine quo nihil possumus facere, devotus gratias agas. Si quem sane vel illud offendit, cur aliquid de hujusmodi negotio tentare præsumperim: quare de his quæ sparsim in veterum scriptis inveniri potuerant, ipse novum opus condere studuerim, audiat, dicente sancto Augustino: quia ideo necesse est plures a pluribus fieri libros diverso stylo, non diversa fide, etiam de quæstionibus eisdem, ut ad plurimos res ipsa perveniat: ad alios sic, ad alios autem sic. Audiat et me pro me simpliciter respondentem: cui displicet, vel superfluum videtur, quod hæc rogatu fratrum undecunque collegi, uniusque libelli tenore conclusi, dimittat ea legenda, si quis velit, et ipse de communibus patrum fontibus, quæ sibi suisque sufficere arbitretur hauriens, mecum nihilominus debita fraternitatis intemerata jura custodiat.

CAPUT I.

DE COMPUTO VEL LOQUELA DIGITORUM.



E Temporum ratione (Domino juvante) dicturi necessarium duximus, utilissimam primo, promptissimamque flexus digitorum, paucis præmonstrare solertiam, ut cum maximam computandi facilitatem dederimus, tum paratiore legentium ingenio ad investigandam dilucidandamque computando seriem temporum veniamus. Neque enim contemnenda, parvive pendenda est regula, cujus omnes pene sacræ expositores Scripturæ, non minus quam literarum figuras monstrantur amplecti. Denique et multi alii alias, et ipse divinæ interpretis historiæ Hieronymus, in Evangelicæ tractatu sententiæ hujus adjumentum disciplinæ non dubitavit assumere: Centesimus (inquit) et sexagesimus, et tricesimus fructus, quanquam de una terra, et de uno semine nascitur, tamen multum differt in numero. Triginta referuntur ad nuptias: nam et ipsa digitorum conjunctio, quasi molli osculo se complectens et fœderans, maritum pingit et conjugem. Sexaginta, ad viduas: eo quod in angustia et tribulatione sint positæ: unde et in superiore digito deprimuntur: quantoque major est difficultas expertæ quondam voluptatis illecebris abstinere, tanto majus et præmium.

Porro centesimus numerus (quæso diligenter Lector attende) a sinistra transfertur ad dextram, et iisdem

quidem digitis, sed non eadem manu: quibus in læva manu, nuptæ significantur et viduæ: circulum faciens, exprimit virginitatis coronam.

Primo fit indigitatio in læva manu, tali modo.

Quum ergo dicis Unum, minimum in læva digitum inflectens, in medium palmæ artum infiges. Quum dicis Duo, secundum a minimo flexum, ibidem impones. Quum dicis Tria, tertium similiter affectes. Quum dicis Quatuor, itidem minimum levabis. Quum dicis Quinque, secundum a minimo similiter eriges. Quum dicis Sex, tertium nihilominus elevabis, medio duntaxat solo, qui Medicus appellatur, in medium palmæ fixo.

Quum dicis Septem, minimum solum, cæteris interim levatis, super palmæ radicem pones. Juxta quem Quum dicis Octo, medicum, Quum dicis Novem, impudicum e regione compones. Quum dicis Decem, unguem indicis in medio figes artu pollicis. Quum dicis Viginti, summitatem pollicis inter medios indicis et impudici artus immittes. Quum dicis Triginta, ungues indicis at pollicis blando conjunges amplexu. Quum dicis Quadraginta, interiora pollicis lateri vel dorso indicis superduces, ambobus duntaxat erectis. Quum dicis Quinquaginta, pollicem exteriore artu instar Græcæ literæ gamma Γ curvatum, ad palmam inclinabis. Quum dicis Sexaginta, pollicem (ut supra) curvatum, indice circumflexo diligenter a fronte præcinges. Quum dicis Septuaginta, indicem (ut supra) circumflexum pollice immisso superimplebis, ungue duntaxat illius erecta trans medium indicis artum. Quum dicis Octoginta, indicem (ut supra) circumflexum, pollice in longum tenso implebis, ungue videlicet illius in medium indicis artum infixam. Quum dicis Nonaginta, indicis inflexi unguam radici pollicis infiges.

Hactenus in læva, Centum vero in dextera, quemadmodum Decem in læva facies. Ducenta, in dextera: quemadmodum Viginti in læva. Trecenta, in dextera: quemadmodum Triginta in læva. Eodem modo et cetera usque ad DCCCC. Item Mille, in dextera: quemadmodum Unum in læva. Duo millia, in dextera: quemadmodum Duo in læva. Tria millia, in dextera: quemadmodum Tria in læva. Et cetera usque ad novem millia. Porro cum dicis decem millia, lævam in medio pectori supinam appones, digitis tantum ad collum erectis. Viginti millia quum dicis, eandem pectori expansam late superpones. Triginta millia quum dicis, eadem prona, sed erecta, pollicem cartilagini medii pectoris immittes. Quadraginta millia quum dicis, eandem in umbilico erectam supinabis. Quinquaginta millia quum dicis, ejusdem pronæ, sed erectæ, pollicem umbilico impones. Sexaginta millia quum dicis, eadem prona femur lævum desuper comprehendes. Septuaginta millia quum dicis, eandem supinam femori superpones. Octoginta millia quum dicis, eandem pronam femori superpones. Nonaginta millia quum dicis, eadem lumbos apprehendes, pollice ad inguina verso. At vero Centum millia, et Ducentum millia, et cetera usque ad DCCCC millia, eodem quo diximus ordine in dextera corporis parte complebis. Decies autem et Centena millia cum dicis, ambas sibi manus, insertis invicem digitis implicabis.

Est et alterius modi computus, articulatim decurrens: qui, quoniam specialiter ad Paschæ rationem pertinet, quum ad hanc ex ordine ventum fuerit, opportunus explicabitur. Potest autem et de ipso quem prenotavi computo quædam manualis loquela, tam ingenii exercendi, quam ludi agendi gratia figurari: qua literis quis singillatim expressis verba, quæ iisdem literis contineantur, alteri qui hanc quoque noverit industriam, tametsi procul posito, legenda atque intelligenda contradat, vel necessaria quæque per hæc occultius innu-

endo significans, vel imperitos quosque quasi divinando deludens. Cujus ordo ludi vel loquelæ talis est: Quum primam alphabeti literam intimare cupis, unum manu teneto: Quum secundam duo: Quum tertiam, tria: Et sic ex ordine cæteras.

Verbi gratia: Si amicum inter insidiatores positum, ut caute rem agat, admonere desideras: III, et I, et XX, et XIX, et V, et I, et VII, et V, digitis ostende. Hujus namque ordinis literæ, Cautè age, significant. Potest et ita scribi, si causa secretior exigat; Sed hæc Græcorum computo literisque facilius disci simul atque agi possunt, qui non ut Latini, paucis iisdemque geminatis suos numeros solent exprimere literis, verum toto alphabeti sui caractere in numerorum figuras expenso, tres qui plus sunt numeros votis singulis depingunt, eundem pene numeri figurandi, quem scribendi alphabeti ordinem sequentes, hoc modo:

A	I	Σ	LX
B	II	Ο	LXX
Γ	III	Π	LXXX
Δ	IV	Ϛ	XC
E	V	Ρ	C
Ϝ	VI	Σ	CC
Z	VII	Τ	CCC
H	VIII	Υ	CCCC
Θ	IX	Ψ	D
I	X	Χ	DC
K	XX	Φ	DCC
Λ	XXX	Ω	DCCC
M	XL	ϝ	DCCCC
N	L		

Qui et ideo mox ut numeros digitis significare didicerint, nulla interstante mora, literis quoque pariter iisdem præfigere sciunt. Verum hæc hactenus. Nunc ad tempora, quantum ipse temporum conditor ordinatortorque Dominus adjuvare dignabitur, exponenda veniamus.

CAPUT II.

DE TRIMODA TEMPORUM RATIONE.

TEMPORA igitur a temperando nomen accipiunt, sive quod unumquodque illorum spatium separatim temperatum sit: seu quod momentis, horis, diebus, mensibus, annis, seculisque et ætatibus omnia mortalis vitæ curricula temperentur. De quibus singulis, prout Dominus dederit, exposituri, primo Lectorem admonemus, trimoda ratione computum temporis esse discretum. Aut enim natura, aut consuetudine, aut certe auctoritate decurrit. Et ipsa quidem auctoritate bifarie divisa: humana videlicet, ut Olympiadas quatuor annorum, nundinas novem dierum, indictiones XV annorum ambitu celebrari. Diem quoque, qui ex quadrantibus conficitur, mense Februario vel Augusto intercalari Græci, Ægyptii, Romanique pro suo quique captu jusserunt. Divina autem, ut septima die sabbatum agi, septimo anno a rurali opere vacari, quinquagesimum annum jubileum vocari Dominus in lege præcepit. Nam etsi barbaræ gentes hebdomadas habere probentur, a populo tamen Dei mutasse non latet. Consuetudine vero humana firmatum est, ut mensis XXX diebus computaretur, cum hoc nec solis, nec lunæ cursui conveniat. Siquidem lunam duodecim horis minus, salva ratione saltus: solem vero decem horis et dimidia plus habere, qui solertius exquisiere testantur. Porro natura duce repertum est, solis annum CCCLXV diebus, et quadrante confici: lunæ vero annum, si communis sit, CCCLIV. Si embolismus, CCCLXXXIV diebus terminari, totumque lunæ cursum decennovenali circulo comprehendi. Sed et errantia sidera suis quæque spatiis zodiaco circumferri, quæ natura non juxta ethnicorum dementiam dea creatrix una de pluribus, sed ab uno vero deo creata est, quando sideribus cœlo inditis præcepit, ut sint in signa, et tempora, et dies et annos.

CAPUT III.

DE MINUTISSIMIS TEMPORUM SPATIIS.

HORA duodecima pars diei est: siquidem XII horæ diem complent, Domino attestante, qui ait: Nonne duodecim horæ sunt diei: si quis ambulaverit in die non offendet. Ubi quamvis allegorice se diem, discipulos vero qui a se illustrandi fuerant, horas appellaverit, solito tamen humanæ computationis ordine numerum definivit horarum. Verum notandum est, quia si omnes anni dies duodenis horis supputentur, æstivos necesse est dies longioribus, brumales vero brevioribus horis includi. Si vero omnes horas æquiparare, hoc est, æquinociales habere volumus, brumali diei nihilominus pauciores, et æstivo plures necesse est tribuamus. Recipit autem hora IV punctos, X minuta, XV partes, XL momenta, et in quibusdam lunæ computis V punctos. Non enim hæ divisiones temporum naturales, sed videntur esse conductivæ. Nam calculatores cum necesse esset vel diem in XII vel horam in IV, aut X, aut XV, aut XL, aut in alias quaslibet minores, majoresve quid distribuere particulas, quæsiere sibi vocabula, quibus id quod volebant nuncupare, et alterutrum dignoscere possent, horam videlicet appellantes, quod certi temporis ora, id est, terminus sit: sicut et vestimentorum, fluviorumque, maris quoque fines oras vocitare solemus. Punctos vero a parvo puncti transcensu, qui fit in horologio, Minuta autem a minore intervallo vocantes. Partes a partitione circuli Zodiaci, quem tricenis diebus per menses singulos findunt. Porro momenta a motu siderum celerrimo nuncupantes, cum aliquid sibi brevissimis in spatiis cedere atque succedere sentitur. Minimum autem omnium, et quod nulla ratione dividi queat tempus, atomum Græce, hoc est, indivisibile sive insectibile, nominant: quod ob sui pusillitatem grammaticis potius quam calculatoribus visibile est: quibus cum versum per verba, verba per

pedes, pedes per syllabas, syllabas per tempora dividant, et longæ quidem duo tempora, unum brevi tribuant, ultra in quod dividant non habentibus, hoc atomum nuncupari complacuit. Attamen Mathematici in explorandis hominum genituris, ad atomum usque pervenire contendunt, dum Zodiacum circulum in XII signa, signa singula in partes XXX, partes item singulas in punctos XII, punctos singulos in momenta XL, momenta singula in ostenta LX distribuunt, ut considerata diligentius positione stellarum, fatum ejus qui nascitur quasi absque errore deprehendant. Quæ quia vana, et a nostra fide aliena est observatio, neglecta ea videamus potius quo, Apostolus ad celeritatem resurrectionis intimandam hujusmodi temporis vocabulo utitur, dicens: Omnes quidem resurgemus, sed non omnes immutabimur, in atomo, in ictu oculi, in novissima tuba. Nec prætereundum est, quia etsi calculatores necessario discernant, plurimi tamen scriptores indifferenter brevissimum illud temporis spatium, quo palpebra oculi nostri moveri potest, quod in ictu pungentis transcurrit, quod secari et dividi nequit, nunc momentum, nunc punctum, nunc atomum vocant.

CAPUT IV.

DE RATIONE UNCIARUM.

UNCIARUM quoque divisionem nosse, quæ non minus temporibus rebusve aliis quam nummis est apta, computandis, non ignobilis inventio est. Quibus quia et dispersæ passim historiæ, et ipsa sacra scriptura utitur, nomina pariter et figuras eorum, paucis affigere curavimus.

Libra, vel As, sive Assis, duodecim uncia. Deunx, sive Labus, undecim uncia. Decunx, vel Dextans, decem uncia. Dodrans, sive Dodras, novem uncia. Bes, sive Bisse, octo uncia. Septunx, sive Septuns, septem uncia. Semis, sex uncia. Quincunx, sive Quinquus, quinque uncia. Triens, sive Treas, quatuor uncia. Quadrans, sive Quadras, tres uncia.

Sextans, sive **Sextas**, duæ unciaë. **Sexcunx**, sive **Sescuncia**, una uncia et semis. **Uncia**, vigintiquatuor scrupuli. **Semuncia**, duodecim scrupuli, id est tertia pars unciaë. **Duæ sextulæ**, sive **sesclæ**, octo scrupuli. **Sicilicus**, sex scrupuli. **Sextula**, sive **Sescla**, quatuor scrupuli. **Dimidia sextula**, sive **Sescla duo** scrupuli. **Scrupulus**, sex siliquæ.

Hæc (inquam) ponderum vocabula, vel characteres, non modo ad pecuniam mensurandam, verum ad quævis corpora, sive tempora dimetienda conveniunt. Unde et ratio vel mos obtinuit, ut in cantione computorum, pueri unum et duo, sæpius asse et dipondio mutantur: item tressis, quartussis, quincussis, sextussis, septussis, et cætera hujusmodi, quasi tres asses, vel quatuor asses proferant: et in eundem modum sequentia numerorum quam plurima. Sive igitur horam unam, sive diem integrum, sive mensem, sive annum, sive certe aliud aliquod majus minusve temporis spatium in duodecim partire vis, ipsa duodecima pars uncia est: reliquas undecim, deuncem appellant. Si in sex partiris, sexta pars sextans: quinque reliquæ, dextans, vel (ut alii) distas vocantur. Si in quatuor, quarta pars, quadrantis nomen obtinet: residuæ tres, dodrantis nomen accipiunt. Et hujus disciplinæ regula solvitur, quod plerosque turbat imperitos: quia Philippus in expositione beati Job æstum maris Oceani quotidie bis venire describens, adjunxerit hunc æquinocialis horæ dodrante transmissio, tardius sine intermissione, sive die venire, sive nocte. Porro si per tria quid dividere cupis, tertiam partem trientem, duas residuas bissem nuncupabis. Si per duo, dimidium semis appellatur. Sic et cætera, quæ verbo melius colloquentis, quam scribentis stilo disci pariter et doceri queunt. Item de corporibus, sive milliarium, sive stadium, sive jugerum, sive perticam, sive etiam cubitum, pedemve aut palmam partiri opus habes, præfata ratione facies. Denique et in Exodo, dimidium cubiti semis appellatur, narrante

Moyse, quod habuerit arca testamenti duos semis cubitos longitudinis, et cubitum ac semissem altitudinis. Et in Evangelio, quarta pars totius mundani corporis: id est terra, mystice quadrantis nomine censetur: cum mittendo in pœnam peccatori dicitur, Non exies inde, donec reddas novissimum quadrantem: id est donec luas terrena peccata, ut beatus Augustinus exponit: Hoc enim (inquit) peccator audivit, Terra es, et in terram ibis. Quarta siquidem pars distinctorum membrorum hujus mundi, et novissima terra invenitur, ut incipias a cœlo, secundum aerem numeres, aquam tertiam, quartam terram. Qui etiam in expositione ubi scriptum est, Erat autem parasceue paschæ, hora quasi sexta, hujusce disciplinæ meminit, dicens, Non enim jam plena sexta erat, sed quasi sexta, id est peracta quinta, et aliquid de sexta esse cœperat: nunquam autem isti dicerent, Quinta et quadrans, aut quinta et triens, aut quinta et semis, aut aliquid hujusmodi.

CAPUT V.

DE DIE.

DIES est aer sole illustratus, nomen inde sumens, quod tenebras a luce disjungat ac dividat. Nam cum in primordio creaturarum tenebræ essent super faciem abyssi, dixit Deus: Fiat lux, et facta est lux: et vocavit Deus lucem diem. Quæ definitio bifariam dividitur, hoc est, vulgariter et proprie. Vulgus enim omnem diem solis præsentiam super terras appellat. Proprie autem dies XXIV horis, id est, circuitu solis totum orbem lustrantis impletur: qui secum semper et ubique lumen diurnum circumferens, non minore aerum spatio noctu subter terras quam supra terras interdiu creditur exaltari. Quod multorum quidem et nostrorum, et secularium literarum testatur auctoritas. Sed nos unius patris Augustini testimonium ponere sat est, qui dicit in libro quæstionum Evangelii secundo, LXX^{ta} duorum discipulorum summam figu-

raliter explanans: Sicut XXIV horis totus orbis peragitur atque lustratur, ita mysterium illustrandi orbis per Evangelium trinitatis in LXX duobus discipulis intimatur. Vicies enim quaterni septuagies terni pondus est. Dicit idem in libro de Genesi ad litteram primo: An dicendum est, quod cum cito peractum esset hoc opus Dei, tamdiu stetit lux non succedente nocte, donec diurnum spatium perageretur? Et tamdiu mansit nox luci succedens, donec spatium nocturni temporis præteriret, et mane fieret diei sequentis, uno primoque transacto? Sed si hoc dixero, vereor ne irridear et ab iis qui certissime cognoverunt, et ab iis qui possunt facillime advertere, quod eo tempore quo nox apud nos est, eas partes mundi præsentia lucis illustret, per quas sol ab occasu in ortum redit: ac per hoc omnibus XXIV horis non deesse per circuitum gyri totius alibi diem, alibi noctem. Et paulo post, commemorata Ecclesiastis sententia de sole: Australis ergo pars, inquit, cum habet solem, nobis dies est: dum autem partem aquilonis circumiens pervehitur, nobis nox est: non tamen in alia parte est dies, nisi ubi præsentia solis est: nisi forte poeticis figmentis cor inclinandum est, ut credamus solem mari se immergere, atque inde lotum ex alia parte mane surgere. Quanquam si ita esset, abyssus ipsa præsentia solis illustraretur, atque ibi esset dies: posset enim et aquas illuminare, quando ab eis non possit extingui. Sed hoc monstruosum est suspicari. Ante vero solis creationem primitivæ lucis circuitu, quod nunc per solem fit, agebatur: primo quidem secundoque die aquas abyssi, quæ omnem terram texerant: tertia vero aere vacuum sua circumvagatione lustrantis. Sunt etenim quidam patrum, qui in eo quod scriptum est: In principio creavit Deus cælum et terram, terra autem erat inanis et vacua, et tenebræ erant super faciem abyssi: informem cœli et terræ et aquæ, omniumque elementorum confusionem putent esse desig-

natam, item ut nec aqua, nec terra, nec cœlum, sed eorum omnium una, ut ita dixerim, seminaria sit indicata materies. Ideoque non inuenientes mundi locum, primæ lucis capacem, necessario cuncta quæ de septem primis diebus legunt aliter, quam consuetudo nostri seculi se tenet, altius perscrutando dogmatizant. Sed multo facilius est sensus, si juxta traditiones patrum atque catholicorum, cœli nomine circulus cœli superioris intelligatur esse monstratus. Terræ nomine tellus ipsa, suis quibusque, ut nunc est, finium spatiis inclusa: excepto quod nihil virentium germinum, nihil viventium produxerat animantium. Abyssi vocabulo infinita aquarum diffusio, omnem alluentium terram, in quarum medio postmodum firmamentum cœli esse factum commemoratur. Denique sanctus Clemens apostolorum discipulus, et Romanæ ecclesiæ tertius post Petrum episcopus, in sexto historiarum suarum libro ita scribit: In principio fecit Deus cœlum et terram, terra autem erat invisibilis et incomposita, et tenebræ erant super abyssum, et spiritus Dei ferebatur super aquam. Qui spiritus Dei, jussu Dei, quasi ipsa conditoris manus lucem separavit a tenebris, et post illud invisibile cœlum, istud visibile produxit: ut superiora quidem habitacula faceret angelis, inferiora vero hominibus. Propter te ergo jussu Dei aqua, quæ erat super faciem terræ secessit, ut terra tibi produceret fructus. Consentit huic Ambrosius Mediolanensis antistes, in libro Hexameron secundo. Sed et Basilius Cæsareæ Cappadociæ episcopus, qui in quarto ejusdem operis libro: Congregentur, inquit, aquæ, ut appareat arida. Velamentum subducitur, ut conspicua fieret quæ interim non videbatur. Hieronymus quoque sacræ historiæ doctissimus interpret, in expositione propheticæ sententiæ, qua dictum est: Qui dicebas in corde tuo: In cœlum ascendam, super sidera cœli exaltabo solium meum, meminit cœli superioris, ita scribens: Vel antequam de cœlo corrueret,

ista dicebat, vel postquam de cœlo corruit? Si adhuc in cœlo positus, quomodo dicit, Ascendam in cœlum? Sed quia legimus, Cœlum cœli Domino, cum esset in cœlo, id est, firmamento: in cœlum, ubi solium Domini est, cupiebat ascendere, non humilitate, sed superbia. Sin autem postquam de cœlo corruit, ista loquitur verba arrogantiae, debemus intelligere, qui nec præcipitatus quiescat, sed adhuc sibi grandia repromittat, non ut inter astra, sed super astra Dei sit. Quantum ergo nobis vestigia patrum sequentibus conjicere datur, cum diceret Deus, Fiat lux, mox tenebræ quæ abyssum texerant, abierunt, et lux ab oriente medias inter undas emergens, cunctam terræ superficiem operuit latitudine sui fulgoris, boreales simul australesque, necnon et occiduas oras attingens: paulatimque se completo diei unius spatio subducens, inferiora terræ gyrando subiit, atque aurora procedente, diem secundum tertiumque simili ordine complevit: hoc tantum a solari luce differens, quod caloris fotu carebat: et quia sidera nondum erant, priscis adhuc tenebris noctes illas relinquebant obscuras. Quod si cui videtur incredulum, meatus aquarum luminis esse capaces, videat opera nautarum, qui olei aspergine perspicuum sibi profundum maris efficiunt, ut intelligat rerum conditorem Deum multo amplius sui oris afflatu quantamlibet aquarum profunditatem illustrare potuisse: maxime cum tenuiores tunc aquæ fuisse credantur, priusquam eas conditor in congregationem unam cogeret, ut apparere posset arida. Et diem quidem vulgarem Dominus sententia quam et supra posui, definivit, dicens: Nonne duodecim horæ sunt diei: Moyses autem proprium ita descripsit, Et factum est, inquit, vespere et factum est mane dies unus. Quem Hebræi, Chaldæi, et Persæ sequentes juxta primæ conditionis ordinem diei cursum a mane ad mane deducunt: umbrarum videlicet tempus luci supponentes. At contra Ægyptii ab occasu ad oc-

casum. Porro Romani a medio noctis in medium: Umbri et Athenienses a meridie ad meridiem dies suos computare maluerunt. Divina autem auctoritas, quæ in Genesi dies a mane usque ad mane computandos esse decrevit, eadem in Evangelio totius diei tempus a vespere inchoari, et consummari sanxit in vesperam; quia qui in exordio mundi prius lucem vocavit diem, deinde tenebras noctem, ipse in fine seculorum primo noctem gloria suæ resurrectionis illustravit, et sic diem se discipulis ostendendo consecravit: quos etiam vespera procedente convescendo, et se palpandum offerendo, spiritus quoque sancti gratiam tribuendo plenius suæ resurrectionis fide confirmavit. Et quia tunc post creatam lucem factum est vespere et mane dies unus, nunc autem vespera sabbati lucescit in prima sabbati, ipsa mutatio temporis nos quoque a paradisi quondam lumine translatos in convallem lacrymarum, jam modo a peccatorum tenebris ad cœleste gaudium transferendos esse designat. Neque enim aliter quam nocte diei præposita potest explicari, quod Dominus in exemplum Jonæ tres dies et tres noctes in corde terræ fuerit: ubi synecdochicòs, si diei parasceues partem, qua sepultus est, cum præterita nocte, pro nocte ac die accipies, hoc est pro toto die sabbati noctem, et diem integram, et noctem Dominicam cum eodem die illucescente, ac per hoc incipiente partem pro toto: habes profecto triduum, et tres noctes. Merito autem quæritur, quare populus Israel, qui diei ordinem juxta Moysi traditionem a mane semper usque ad mane servabat, festa tamen omnia sua, sicut et nos hodie facimus, vespere incipiens, vespere consummarit dicente legislatore: A vespera usque ad vesperam celebrabitis sabbata vestra.

CAPUT VI.

UBI PRIMUS DIES SEculi SIT.

Quo sane in loco primus seculi dies sit, nonnulli

quærentes, VIII Calendarum Aprilium: alii XII Calendarum supradictarum die magis adnotandum putarunt, uno utrique, hoc est, æquinocitii argumento nitentes, quasi rationi congruat, ut quia Deus æquis in principio partibus lucem tenebrasque diviserit, ibi præcipue tunc caput mundi, ubi nunc æquinocitium fieri credatur: bene quidem inquirentes, sed non plene quæ dicerent providentes, multo utique peritius acturi, si tempus æquinocitii non primo diei quo lux, sed quarto quo luminaria sunt facta, potius adsignarent, ibi namque temporis initium statuit, qui luminaribus conditis dixit, Ut sint in signa, et tempora, et dies, et annos. Nam præcedens triduum, ut omnibus visum est, absque ullis horarum dimensionibus, utpote necdum factis sideribus, æquali lance lumen tenebrasque pendebat: et quarto demum mane sol a medio procedens orientis, horis umbratim suas per lineas currentibus, æquinocitium quod annuatim servaretur inchoavit: positus videlicet cum primo terris oriretur in eo cœli loco, quem philosophi quartam partem Arietis appellant, eundemque peracto annuo circuitu, post dies CCCLXV et sex horas repetiturus, cujus argumento quadrantis efficitur, ut ipse vernalis æquinocitii punctus modo mane, modo meridie, modo vespere, modo medio noctis occurrat: luna e contrario vespere plenissima; neque enim quid imperfectum creator æquissimus instituit, stellis una fulgentibus, ac medio apparens orientis, quartam partem libræ, qua æquinocitium autumnale adseverant, tenuit, initiumque paschæ suo consecravit exortu. Neque enim alia servandæ paschæ regula est, quam ut æquinocitium vernale plenilunio succedente perficiatur: at si vel uno die plenitudo lunæ præcesserit æquinocitium, jam non primi mensis, sed ultimi luna putetur. Oportet enim, ut sicut tunc primo sol potestatem diei, deinde luna cum stellis potestatem noctis accepit, ita et nunc ad insinuandum nostræ redemptionis gaudium, primo dies noctem longitudine adæquet, ac deinde

luna plenissima eam luce perfundat, certi utique mysterii gratia: quia videlicet sol ille creatus omnium illuminator astrorum, æternam veramque lucem significat, quæ illuminat omnem hominem venientem in hunc mundum. Luna autem et stellæ, quæ non proprio ut dicunt, sed adventitio, et a sole mutuato lumine fulgent, ipsum ecclesiæ corpus, et quosque viritim sanctos insinuant: qui illuminari, non illuminare valentes, cœlestis gratiæ munus accipere sciunt, dare nesciunt. At qui in celebratione maximæ solennitatis Christus ecclesiæ debuit anteponi, quæ non nisi per illum luceret. Nam si qui plenilunium paschale ante æquinoctium fieri posse contenderit, ostendat vel ecclesiam sanctam priusquam salvator in carne veniret, extitisse perfectam: vel quemlibet fidelium ante proventum gratiæ illius aliquid posse supernæ lucis habere. Neque enim sine ratione paschalis observantia temporis, qua mundi salutem et figurari et venire decebat, ita divinitus est procurata, ut neque prima die qua lux facta est: neque secunda, qua firmamentum: neque tertia, qua arida apparuit: neque mox quarta inchoante, qua sol æquinoctialis tanquam sponsus e thalamo processit, sed ad vesperam tandem oriente luna sortiretur exordium. Expectata est enim hora, quæ illuminationem ecclesiæ olim in Christo venturam designaret. Ut sicut in mysterio sacrificii cœlestis nec vinum solum, nec aquam solam offerri licet: ne videlicet ipsa oblatio vel Deo tantum, vel tantum homini conveniat: sed sanguinem, qui torculari crucis expressus est nostræ fragilitatis aqua temperamus: granum quoque frumenti, passionis mola contritum, aqua miscemus, ut juxta quod Apostolus ait, Adhærentes domino, unus cum eo spiritus effici valeamus. Ita etiam et in ejusdem sacrificii tempore observando, nec solis tantummodo cursum quæritemus, quasi Deum quidem credentes, sed ultra nostri curam sublimatum, juxta eos qui dicunt: nubes latibulum ejus: nec nostra considerat, et circa cardines cœli per-

ambulat. Nec item lunæ solius plenum captemus exortum, quasi juxta Pelagianos absque gratia superna beati esse non queamus: verum juxta eum qui dixit: Deus meus misericordia ejus præveniet me. In nostra Paschæ celebratione æquinocbialem solis exortum, cuncta videlicet tenebrarum offëndicula devincentis, plenilunio nostræ devotionis e vestigio sequente, dedecimus. Hanc Mosaicæ Paschæ rationem die propriæ resurrectionis perfecit, qui non venit solvere legem, sed adimplere. De quibus singulis suo loco consequentius, prout Dominus dederit, exponemus: nunc admonere contenti, XII Calendarum Aprilium die occursum æquinocbii, et ante triduum, hoc est, XV Calendarum earundem primum seculi diem esse notandum: cujus ad indicium primitus ibi reor antiquos initium Zodiaci circuli voluisse præfigere. Neque enim illa die vel Romanorum, vel Græcorum, vel certe Ægyptiorum mensis annus ve cujus hoc causa fieret, oritur: sed nec ab his gentibus, quamvis se Græci jactitent, verum ab antiquioribus Chaldæorum astrologia cœpit, a quibus Abraham patriarcha, ut Josephus testatur, edoctus, ut Deum cœli siderumque conversione cognovit, ipsam mox disciplinam veracius intellectam Ægyptiorum genti advexit, cum apud eos exularet. Nam et in libro beati Job, qui non longe post Abraham extitit, mazaroth, id est, signa horoscopi legimus. Igitur juxta Zodiaci quidem divisionem XV Calendarum Aprilium die, quando facta est lux, sol Arietis signum ingreditur. Juxta vero primæ suæ conditionis ordinem XII Calendarum supra scriptarum initium sui circuitus, et omnium simul temporum caput attollit juxta quod Anatolius Laodicæ Antistes de æquinocbio scribens evidenter adstruit: In qua die, inquit, invenitur sol non solum conscendisse primam Signiferi partem, verum etiam quadrantem in ea die jam habere, id est, in prima, ex XII partibus. Hæc autem particula prima ex duodecim vernale est æquinocbium, et ipsa est initium mensium, et caput cir-

culi, et absolutio cursus stellarum, quæ planetæ, id est vagæ dicuntur, ac finis duodecimæ particulæ, et totius circuli terminus. Ubi et verissime intellexit, et elegantissime prompsit, non nisi in æquinoctio vernali, quantum ad naturam, caput esse Signiferi, et ibi XII. signa, quæ ab illo particulæ nuncupantur, initium ibi habere et terminum, ibi quadrantem, quem bissextum dicimus, ibi saltum lunæ incipere ac finiri, ibi annum magnum, hoc est, planetarum cursum, exordium finemque sortiri.

CAPUT VII.

DE NOCTE.

Nox dicta, quod noceat aspectibus vel negotiis humanis: sive quod in ea fures latronesque nocendi aliis occasionem nanciscantur. Est autem nox absentia solis terrarum umbra conditi, donec ab occasu redeat ad exortum, juxta naturam ejus et Poeta describens:

Ruit, inquit, oceano nox,

Involvens umbra magna terramque, polumque.

Et Salomon sacris literis expressit: Qui pascitur inter lilia donec aspiret dies, et inclinentur umbræ. Eleganti utique sensu decessionem noctis inclinationem appellans umbrarum. Nam quoniam pro conditionibus plagarum, quibus solis cursus intenditur, et splendorem ejus a nobis objectio terrenæ molis excludit, inumbratio illa, quæ noctis natura est, ita erigitur, ut ad sidera usque videatur extendi, merito contraria vicissitudine, id est, lucis exortu umbras inclinari, noctem videlicet deprimi pellique signavit: quam videlicet umbram noctis ad aeris usque et ætheris confinium philosophi dicunt exaltari, et acuminatis instar pyramidum tenebris lunam, quæ infima planetarum currit, aliquando contingi, atque obscurari, nullumque aliud sidus taliter eclipsim, id est, defectum sui luminis pati, eo quod circa fines telluris solis splendor undique diffusus, ea libere quæ tellure procul absunt aspiciat. Ideoque ætheris quæ ultra lunam sunt

spatia, diurnæ lucis plena semper efficiat: vel suo videlicet, vel siderum radiata fulgore. Et quemadmodum nocte cæca procul accensas faces intuens, circumposita quæque loca eodem lumine perfundi non dubitas, tametsi tenebris noctis obstantibus, non amplius quam solas facum flammæ cernere prævaleas, ita, inquiunt, purissimum illud et proximum cœlo inane, diffusis ubique siderum flammis, semper lucidum fit: sed præpeditis aere crassiore nostris obtutibus, sidera quidem ipsa luce radiantia apparent, verum reddita ex eis illustratio non apparet. Lunam vero aiunt, cum infimas sui circuli apsidas plena petierit, nonnunquam umbra memorata fuscari, donec paulatim centrum terræ transgressa, rursus a sole cernatur. Verum ne hoc omni plenilunio patiat, latitudinem ei signiferi, quæ XII partium est, diversamque apsidum altitudinem succurrere. Nam quia in umbra faciendæ tria simul concurrere necesse est, lucem, corpus, et obscuratum locum; et ubi lux corpori par est, ibi æqualis umbra jacitur: ubi lux corpore exilior, ibi umbra sine termino augetur: ubi lux corpore major, ibi umbra paulatim rarendo deficit, argumentantur solem terræ esse majorem, quamvis ob immensam longinquitatem modicus videatur: atque ideo noctis umbram quia sensim decrescat, priusquam ad æthera pertingat deficere. Meminit hujus umbræ ac noctis et beatus Ambrosius in sexto hexameron libro ita dicens: An non ille, id est, Moyses, putavit dicendum, quantum de spatio aeris occupat umbra terræ, cum sol recedit a nobis, diemque obducit, inferiora axis illuminans? Et quemadmodum in regionem umbræ hujus incidens lunæ globos eclipsim faciat? Est autem noctis umbra mortalibus ad requiem corporis data, ne operis avida continuato labore deficeret ac periret humanitas: et ut animantibus quibusdam, quæ lucem solis ferre nequeunt: ipsis etiam bestiis, quæ præsentiam verentur humanam, discursur-

sandi ubique, ac victum quæritandi copia suppeteret, juxta quod in Dei laudibus Psalmista decantat: Sol cognovit occasum suum, posuisti tenebras et facta est nox, in ipsa pertransibunt omnes bestię sylvarum, &c. Quam mira provisio creatoris ita temperavit, ut ubi ob solis longinquitatem rigidior, ibi ad opera brevianda et fovenda sit membra prolixior: quia et hyeme quam æstate universo orbi longior: et in ipsa hyeme multo Scythis quam Afris est productior: sicut etiam æstate multo longior in Scythia quam in Africa dies flagrat. Nam si non tanto brevior, quanto ardentior Lybiam dies ureret, totam nimirum jam dudum absumeret. Noctis sane partes sunt VII. Crepusculum, vespere, conticinium, intempestum, gallicinium, matutinum, diluculum. Crepusculum est dubia lux: nam creperum dubium dicimus: hoc est, inter lucem et tenebras. Vesperum, apparente stella ejusdem nominis, de qua Poeta:

Ante diem clauso componet Vesper olympo.

Conticinium, quando omnia conticescunt, id est, silent. Intempestum, media nox, quando omnibus sopore quietis nihil operandi tempus est. Gallicinium, quando galli cantum levant. Matutinum inter abscessum tenebrarum et auroræ adventum. Diluculum, quasi jam incipiens parva lux diei: hæc et Aurora, pertingens usque ad solis exortum.

CAPUT VIII.

DE HEBDOMADA.

HEBDOMADA Græce a septenario numero nomen accepit, humana quidem consuetudine septenis solum acta diebus, sed scripturæ sacræ auctoritate multis speciebus insignis, quæ tamen cunctæ, ni fallor, ad unum finem spectant: nos scilicet admonentes, post operum bonorum perfectionem in spiritus sancti gratia perpetuam sperare quietem. Prima ergo singularis illa hebdomada et a qua cæteræ formam capessunt,

divina est operatione sublimis: quia Dominus sex diebus mundi ornatum complens, septima requievit ab operibus suis, Ubi notandum, quod non ideo senarius numerus est perfectus, quia dominus in eo mundi opera perfecit, sed sicut Augustinus ait: Ideo Dominus qui omnia simul creare valebat, in eo dignatus est operari, quia numerus est ille perfectus, ut etiam per hunc opera sua probaret esse perfecta, qui suis partibus primus impletur, id est, sexta et tertia, dimidia, quæ sunt unum, duo et tria, et simul sex fiunt. Ad hujus exemplum divinæ hebdomadis secunda hominibus observantia mandatur, dicente Domino: Sex diebus operaberis, facies omnia opera tua, septimo autem die sabbati Domini Dei tui non facies omne opus servile in eo. Sex enim diebus fecit Deus cælum et terram, mare et omnia quæ in eis sunt, et requievit in die septimo. Quæ populo Dei hebdomada ita computabatur antiquitus: prima sabbati, vel una sabbati sive sabbatorum: secunda sabbati, tertia sabbati, quarta sabbati, quinta sabbati, sexta sabbati, septima sabbati, vel sabbatum. Non quod omnes sabbatorum, hoc est, requietionum dies esse potuerint, sed quod a requietionum die, quæ suo nomine et cultu singularis excellebat, prima, vel secunda, vel tertia, vel cæteræ suo quæque censerentur ex ordine. Verum gentiles cum observationem a populo Israel hebdomadis addiscerent, mox hanc in laudem suorum deflexere deorum. Primam videlicet diem Soli, secundam Lunæ, tertiam Marti, quartam Mercurio, quintam Jovi, sextam Veneri, septimam Saturno dicentes: eisdem utique monstris suos dies, quibus et errantia sidera consecrantes, tametsi diverso ordine putantes. Existimabant enim se habere a Sole spiritum, a Luna corpus, a Marte fervorem, a Mercurio sapientiam et verbum, a Jove temperantiam, a Venere voluptatem, a Saturno tarditatem: credo quia Sol in medio Planetarum positus totum mundum spiritus instar cale-

facere, et quasi vivificare videtur, Ecclesiaste attestante, qui de ipso loquens, ait: Gyrens gyrando vadit spiritus, et in circulos suos revertitur. Luna per humoris ministerium cunctis incrementum corporibus suggerit. Martis stella, utpote Soli proxima, calore simul et natura est fervens. Mercurius perpetuo circa Solem discurrendo, quasi inexhausta sapientiæ luce radiari putabatur. Jupiter frigore Saturni et ardore Martis, hinc inde temperatur. Venus luminis venustate, quam ex solis vicinitate percipit suo cernentes allicit aspectu. Saturnus eo tardior cæteris Planetis, quo et superior incedit. Nam XXX annis Signiferum complet, inde Jupiter XII annis, tertius Mars II annis, quartus Sol CCCLXV diebus, et quadrante, infra Solem Venus, quæ et Lucifer et Vesper, CCCXLVIII diebus a Sole nunquam absistens partibus XLVI longius. Proximum illi Mercurii sidus IX diebus, ocyore ambitu modo ante solis exortus, modo post occasus splendens, nunquam ab eo XXII partibus remotior. Novissima luna XXVII diebus et VIII horis Signiferum conficiens. Hæc igitur erat stultitia Gentilium, falsa ratiocinatione subnixa, qui quasi jure primam diem Soli, quia maximum est luminare: secundam Lunæ, quia secundum luminare est, se consecrare putabant: dein ordinata alternatione tertiæ diei primam a sole stellam, quartæ prima a luna, quintæ secundam a sole, sextæ secundam a luna, septimæ tertiam a sole præponebant. Ferias vero habere clerum primus Papa Sylvester edocuit: cui Deo soli vacanti nunquam militiam vel negociationem liceat exercere mundanam, dicente Psalmographo: vacate et videte, quoniam ego sum Deus. Itemque Apostolo: Nemo militans Deo implicat se negotiis secularibus. Et primum quidem diem, qua et lux in principio facta, et Christi est resurrectio celebrata, dominicum nuncupavit: quod illi nomen jam primis Ecclesiæ temporibus fuisse inditum, testatur Joannes, qui dicit in

Apocalypsi: Fui in spiritu in die dominico. Deinde secundam feriam, tertiam feriam, quartam, quintam, et sextam de suo adnectens, sabbatum ex vetere scriptura retinuit: nihil veritus grammaticorum regulas, qui sicut Calendas, Nonas, et Idus, ita etiam ferias plurali tantum numero proferendas esse decernunt. Tertia species hebdomadis in celebratione Pentecostes agitur: VII videlicet septimanis dierum et monade, hoc est, L diebus impleta. Qua die et Moyses ardentem conscendens in montem, legem de cœlo accepit, et Christus in linguis igneis spiritus sancti gratiam de cœlo misit. Quarta septimi mensis erat hebdomada, qui solennitatibus præclaris pene totus expendebatur. Inter quas præcipue dies propitiationis eminebat, qua sola per annum Pontifex derelicto foris populo sancta sanctorum intrabat, annuis antea fructibus, hoc est, frumenti, vini, et olei, ex ordine collectis: Significans, Jesum Pontificem magnum impleta dispensatione carnis, per proprium sanguinem cœlestis regni januas ingressurum, ut appareat nunc vultui Dei pro nobis, qui foris adhuc positi, præstolamur et diligimus adventum ejus. Ubi notandum, quia sicut quidam immundi per legem prima, tertia, et septima die juebantur lustrari, sic et primus, tertius ac septimus mensis suis quique ceremoniis extitere solennes. Quinta hebdomada septimi anni, quo toto populus ab agricolandi opere legis imperio vacabat, dicente Domino: Sex annis seres agrum tuum, septimo cessabis. Sexta, anni jubilei, hoc est, remissionis hebdomada est, quæ septem hebdomadibus annorum, hoc est, XLIX annis textitur: qua expleta, hoc est, quinquagesimo demum anno incipiente, tubæ clarius resonabant, et ad omnes, juxta legem, possessio revertebatur antiqua.

CAPUT IX.

DE HEBDOMADIBUS LXX PROPHETICIS.

SEPTIMA species hebdomadis est, qua Propheta Daniel utitur, more quidem legis septenis annis singulas complectens hebdomadas, sed nova ratione ipsos annos abbrevians, duodenis videlicet mensibus lunæ singulos determinans. Embolismos vero menses, qui de annuis XI Epactarum diebus ad crescere solent, non lege patria tertio vel altero anno singulos adjiciens, sed ubi ad duodecimum numerum augescendo pervenirent, pro integro anno pariter inserens. Hoc autem fecit non veritatis cognitionem quærentibus invidendo, sed prophetiæ more ipsum quærentium exercendo ingenium: malens utique suas margaritas a filiis clausas fructuoso sudore investigari, quam profusas a porcis fastidiosa despectione calcari. Verum ut hæc apertius elucescant, ipsa jam angeli ad Prophetam dicta videamus: Septuaginta, inquit, hebdomades abbreviatæ sunt super populum tuum, et super urbem sanctam tuam, ut consummetur prævaricatio, et finem accipiat peccatum, et deleatur iniquitas, et adducatur justitia sempiterna, et impleatur visio et prophetia, et ungatur sanctus sanctorum. Nulli dubium quin hæc verba Christi incarnationem designent, qui tulit peccata mundi, legem et Prophetas implevit, unctus est oleo lætitiæ præ participibus suis, et quod hebdomades LXX per septenos annos distinctæ CCCC et XC annos insinuent. Sed notandum quod easdem hebdomadas non simpliciter adnotatas sive computatas, sed abbreviatas asserit: occulte videlicet lectorem commonens, ut breviores solito annos noverit indicatos. Scito ergo, inquit, et animadvertite ab exitu sermonis, ut iterum ædificetur Hierusalem, usque ad Christum ducem hebdomades VII, et hebdomades LXII erunt, et rursus ædificabitur platea et muri in angustia temporis. Esdra narrante, didicimus, quod

Neemias cum esset pincerna regis Artaxerxis, XX anno regni ejus, mense Nisam impetaverit ab eo restaurari muros Hierusalem, templo multo ante Cyro permittente constructo : ipsum quoque opus ut dictum est, in angustia temporis perfecit, adeo scilicet a finitimis gentibus impugnatus, ut structores singuli gladio renes accincti una manu pugnasse, altera murum recuperasse narrentur. Ab hoc ergo tempore usque ad Christum ducent hebdomadas LXX computa, hoc est annos duodenorum mensium lunarium CCCXC qui sunt anni solares CCCCLXXV. Siquidem Persæ a præfato XX anno regis Artaxerxis, usque ad mortem Darii regnaverunt annis CXVI. Exhinc Macedones usque ad interitum Cleopatræ annis CCC. Inde Romani usque ad XVII Tiberii Cæsaris annum monarchiam tenuerunt annis LIX, qui sunt simul, ut diximus, anni CCCCLXXV. Et continentur circulis decennovenalibus XXV, decies novies enim viceni et quini fiunt CCCCLXXV. Et quia singulis circulis embolismi septem ad crescunt, multiplica XXV per VII, fiunt CLXXV qui sunt embolismi menses CCCCLXXV annorum. Si ergo vis scire quot annos lunares facere possint, partire CLXXV per XII, duodecies deni et quaterni CLXVIII, XIV ergo annos faciunt, et remanent menses VII, hos junge ad supra scriptos CCCCLXXV, fiunt simul CCCCLXXXIX : adde et menses superfluos VII partemque XVIII anni imperii Tiberii, quo Dominus passus est, et invenes a tempore præfinito ad ejus usque passionem LXX hebdomadas abbreviatas, hoc est, annos lunares CCCXC. Ad ejus vero baptismum, quando unctus est sanctus sanctorum, descendente super eum spiritu sancto sicut columba, non solum hebdomades VII et LXII fuisse completas, sed et partem jam septuagesimæ hebdomadis inchoatam. Et post hebdomadas, inquit, LXII occidetur Christus, et non erit ejus populus qui eum negaturus est. Non

statim post sexaginta duas hebdomadas, sed in fine septuagesimæ hebdomadis occisus est Christus: quam ideo, quantum conjicere possumus, segregavit a cæteris, quia de hac erat plura relaturus. Nam et Christus in illa crucifixus, et a populo perfido non modo in passione, verum continuo, ex quo a Joanne prædicari cœpit, negatus est. Quod autem sequitur: Et civitatem et sanctuarium dissipabit populus cum duce venturo, et finis ejus vastitas, et post finem belli statuta desolatio: non ad septuaginta hebdomadas pertinet: prædictum enim fuerat, quod ipsæ hebdomades ad Christi usque ducatum pertingerent, sed scriptura prædicto adventu et passionis ipsius, quid etiam post hanc populo qui eum recipere nollet, esset eventurum ostendit. Ducem enim venturum Titum dicit, qui quadragesimo anno Dominicæ passionis ita cum populo Romano, et civitatem et sanctuarium dissipavit, ut non remaneret lapis super lapidem. Verum iis per anticipationem prælibatis, mox ad exponendum hebdomadæ, quam omiserat, rediit eventum. Confirmavit autem pactum multis hebdomas una. Hoc est in ipsa novissima, in qua vel Joannes Baptista, vel Dominus et Apostoli prædicando multos ad fidem converterunt. Et dimidio hebdomadis deficiet hostia, et sacrificium. Dimidium hebdomadis hujus, decimus quintus annus Tiberii Cæsaris erat, quando inchoato Christi baptisate, hostiarum purificatio fidelibus paulatim vilescebre cœpit. Item quod sequitur: Et in templo erit abominatio desolationis, et usque ad consumptionem et finem perseverabit desolatio: ad sequentia tempora respicit, cujus prophetiæ veritatem, et historia veterum, et nostrorum hodie temporum testatur eventus. Totum ideo Prophetæ testimonium ponentes, quantum facultas suppetebat, exposuimus: quia hoc et a plerisque lectoribus ignorari, et speciale genus hebdomadæ flagitare cognovimus. Falluntur enim qui putant Hebræos annis talibus usos, alioquin

tota veteris instrumenti series vacillat, nec ullius ætas tanta, quanta scripta est, debet intelligi, sed ad lunæ cursum stringi. Et Græcos quidem veteres legimus CCCLIV diebus, annum ad lunæ cursum computantes, octavo semper anno nonaginta dies qui nascantur, si quadrans cum undecim diebus epactarum octies componatur, pariter intercalasse, in tres videlicet menses tricenarum dierum distributos. Judæos autem nunquam, sed altero vel tertio anno mensem lunæ tertiumdecimum, quem embolismum vocitamus, inserere solitos, sicut notissima quartæ decimæ lunæ paschalis aperte ratio probat. Sciendum sane quod Africanus hebdomadarum cursum, quem nos in decimum septimum vel decimum octavum Tiberii Cæsaris annum, quo Dominum passum credimus, juxta Chronicam Eusebii perduximus, ab eodem quo nos incipiens exordio, quinto decimo, ejusdem Imperatoris anno, quo eum passum credit, putat esse completum, ponens annos regni Persarum CXV. Macedonum CCC. Romanorum LX. Sed diligens lector quod magis sequendum putaverit, eligat.

CAPUT X.

DE HEBDOMADA ÆTATUM SEculi.

OCTAVA species hebdomadis uniformis, et sola sine circuitu revolutionis extans, ad figuram per omnia primæ hebdomadis labentibus hujus seculi conficitur ætatibus. Prima enim die facta est lux, et prima ætate homo in paradisi amœnitate locatur. Divisa luce a tenebris factum est vesperum, et separatis Dei filiis a semine nequam, non longe post natis Gigantibus corrupta est omnis terra, donec Creator pœnitens se hominem fecisse, mundum diluvio perdere disponeret. Secunda die firmamentum in medio libratur aquarum: secunda ætate arca in medio fertur aquarum, hinc fonte abyssi supportata, illinc cœli cataractis compluta quæ habuit vesperam, quando filii

Adam pedes ab Oriente moventes, qui in construenda superbiae turre convenerant, linguarum divisione multati, et ab invicem sunt dispersi. Tertia die aquis in congregationem unam coactis apparuit arida, sylvis herbisque decora: et tertia aetate firmatis in cultu daemonum nationibus, Abraham patriarcha cognationem patriamque deserens, sanctorumque semine foecundatur. Advenit et vespera quando gens Hebraea malis coacta prementibus contra Dei voluntatem regem sibi petit, qui mox ordinatus primo Domini sacerdotes Prophetasque trucidat, postmodum ipse cum tota gente gladio periit Allophylorum. Quarto die caelum luminaribus ornatur: quarta aetate gens illa caelesti fide incluta, regno David et Solomonis gloriosa, templi etiam sanctissimi altitudine totum nobilitatur in orbem. Sed accepit et vesperam, quando crebrescentibus peccatis regnum illud a Chaldaeis dissipatum, templum dirutum, et tota gens est Babylo-niam translata. Quinta die pisces avesque aquis eductae, hi patriis manent undis, illae aera terramque pervolant: quinta aetate multiplicatus in Chaldaea populus Israel, pars caelestium desideriorum pennis fulta Hierosolymam petunt, pars volatu destituta virtutum inter Babyloniae fluentia resident. Successit et vespera, quando imminente jam Salvatoris adventu gens Judaea propter scelerum magnitudinem Romanis tributaria facta, insuper et alienigenis est regibus pressa. Sexta die terra suis animantibus impletur, et homo primus ad imaginem Dei creatur, moxque ex ejus latere dormientis sumpta costa foemina fabricatur: sexta aetate praekonantibus prophetis filius Dei in carne, qui hominem ad imaginem Dei recrearet, apparuit, qui obdormiens in cruce, sanguinem et aquam de latere, unde sibi ecclesiam consecraret emanavit. Hujus aetatis vespera caeteris obscurior in Antichristi est persecutione ventura. Septima die consummatis operibus suis Deus requievit, eamque

significans sabbatum nuncupari præcepit, quæ vesperam habuisse non legitur. Septima ætate justorum animæ post optimos hujus vitæ labores in alia vita perpetuo requiescunt, quæ nulla unquam tristitia maculabitur, sed major insuper resurrectionis gloria cumulabitur. Hæc ætas hominibus tunc cœpit, quando primus martyr Abel, corpore quidem tumulum, spiritu autem sabbatum perpetuæ quietis intravit. Perficietur autem, quando receptis sancti corporibus in terra sua duplicia possidebunt, lætitia sempiterna erit eis, et ipsa est Octava, pro qua VI Psalmus inscribitur, credo quia in sex hujus seculi ætatibus pro septima vel octava illius seculi ætate est supplicandum. In qua quia justis gaudia, sed reprobis sunt supplicia percepturi, Psalmus hic ingenti pavore incipit, currit, finitur : Domine ne in ira tua arguas me, &c.

CAPUT XI.

DE MENSIBUS.

MENSES dicti a mensura, qua quisque eorum mensuratur. Sed melius a luna quæ Græco sermone *μήνη* vocatur: nam et apud eos menses vocantur *μηνές*. Sed et apud Hebræos Hieronymo teste, luna, quam jare nominant, mensibus nomen dedit: Unde et Jesus filius Syrach, qui utique Hebraice scripsit, de luna loquens ait: Mensis secundum nomen est ejus. Antiqui enim menses suos non a solis, sed a lunæ cursu computare solebant: unde quoties in Scriptura sacra, sive in lege, seu ante legem quota die mensis quid factum dictumve sit indicatur, non aliud quam lunæ ætas significatur, a qua semper Hebræi, quibus credita sunt eloquia Dei, antiquo patrum more menses observare non cessant. Primum mensem novorum, qui Paschæ ceremoniis sacratus est, Nisan appellantes, qui propter multivagum lunæ discursum, nunc in Martium mensem, nunc incidit in Aprilem, nunc aliquot dies Maii mensis occupat. Sed rectius Aprili depu-

tatur: quia semper in ipso vel incipit vel desinit, vel totus includitur, ea duntaxat regula, cujus et supra meminimus, observata, ut quæ XV post æquinoctium luna extiterit, primum sequentis anni mensem faciat: quæ vero antea, novissimum præcedentis, sicque per ordinem. Secundus eorum mensis Jar Maio: tertius Sivan Junio: quartus Thamul Julio: quintus Aab Augusto: sextus Elul Septembri: septimus Theseri Octobri, quem propter collectionem frugum, et celeberrimas in ipso festivitates novum annum appellant. Octavus Maresuan, Novembri. Nonus Casseu, Decembri. Decimus Tebet, Januario. Undecimus Sabat, Februario. Duodecimus Adar, Martio simili ratione comparatur. Quos videlicet menses propter lunæ circum, qui XXVIII semis diebus constat, tricenis undetricenisque diebus alternantes, secundo demum vel tertio anno exacto, mensem superfluum, qui ex annis XI Epactarum diebus confici solet, intercalant. Unde nonnullo moveor scrupulo, quomodo majores nostri diem, qua lex data est, quæ est tertia mensis tertii, quinquagesimam ab agni occisione computent, ponentes videlicet primi mensis residuos dies numero X et VII quia tredecim priores fuerant ante Pascha transacti, secundi XXX tertii III qui fiunt simul dies L, cum constet duos menses lunares non LX sed L et VIII diebus terminari. Ideoque si paschalis mensis XXX diebus computatus, XVII sui cursus dies post pascha retinuerit, secundum jam mensem non XXX sed undetriginta diebus debere concludi, ac per hoc in summa temporis memorati non plus quam undequingenta dies inveniri: nisi forte putandum est synecdochicōs, quæ est regula sanctæ Scripturæ frequentissima, a parte totum computari. Verum hæc utcunque acta, vel computata fuerint, claret tamen Hebræos ad lunæ cursum suos menses observare consuesse. Nec aliter in Genesi recte sentiendum, ubi Noe cum suis XVII die secundi mensis

arcam ingressus, et XXVII ejusdem mensis die post diluvium egressus asseritur, quam annum solis integrum, hoc est, CCCLXV dierum esse descriptum: quia videlicet luna, quæ præsentis anno, verbi gratia: per Nonas Maias septimadecima existit, anno sequente vicesimaseptima pridie Nonas Maias occurret. Notandum sane, quod nimium falluntur, qui mensem definiendum, vel ab antiquis definitum autumant, quamdiu luna Zodiacum circulum peragat, quæ nimirum, sicut diligentior inquisitio naturarum edocuit, Zodiacum quidem XXVII diebus, et VIII horis, sui vero cursus ordinem XXIX diebus, et XII horis, salva sui saltus ratione conficit. Ideoque rectius ita definiendum, quod mensis lunæ sit luminis lunaris circuitus, ac redintegratio de nova ad novam. Solaris autem mensis digressio sit solis per duodecimam partem Zodiaci, id est, signiferi circuli, quæ XXX diebus et decem semis horis impletur, viginti videlicet duabus horis ac dimidia, lunari mense productior, e quibus XI Epactarum dies et quadrans annuatim subcrescere solent: duodecies enim viceni et bini CCLXIV faciunt, quas esse horas XI dierum hinc facile patet, quia undecies viceni et quaterni eandem summam conficiunt. Porro duodecies semis sex faciunt, quæ annuæ sunt horæ quadrantis: si quidem luna XII suos menses XI diebus, ut dictum est, et quadrante breviores totidem solis mensibus peragens, in iisdem peragendis tredecies Zodiaci ambitum lustrat. Sed in utroque mense computando, consuetudo, vel auctoritas, vel certe compendium calculandi naturæ prævaluit: nam non solum lunæ menses, quod calculandi necessitas cogit, tricenis undetricenisque diebus ordinant, sed et lunam superfluam, quæ juxta naturæ rationem in fine anni debuerat intercalari, plerique ubilibet intercalant, et quod est gravius, tantum inter se calculatores dissident, ut uno nonnunquam eodemque die hic quartamdecimam, ille quin-

tamdecimam, alius sextamdecimam asseverent lunam esse putandam, nec non et solis annuos menses dissimillima regula diverso quæque gens ordine metitur. Denique Ægyptii, qui primi propter ocycorem lunæ discursum, ne videlicet error calculandi ejus velocitate gigneretur, ad solis cursum, cujus motus tardior facilius poterat comprehendere, suos menses putare cœperunt, sumpto ab autumnali tempore primordio, tricenis hos produntur includere diebus, quorum primus mensis Thoth, IV Cal. Septembrium: secundus Phaofi, IV Cal. Octob. tertius Athir, V Cal. Novemb. quartus Choeac, V Cal. Decembrium: quintus Tybi, VI Cal. Januarium: sextus Mechir, VII Cal. Februarium: septimus Phamenoth, V Cal. Martiarum: octavus Pharmuthi, VI Cal. Aprilium: nonus Pacho, VI Cal. Maiarum: decimus Pauni, VII Cal. Juniarum: undecimus Epiphi, VII Cal. Juliarum: duodecimus Mesor, VIII Cal. Augustarum die sumit exordium: quem decimo Cal. Septembrium die terminantes, residuos quinque dies *ἐπαναγοµένας*, vel intercalares, sive additos vocant, quibus etiam quarto anno diem sextum, qui ex quadrantibus confici solet adnectunt. Unde fit ut eorum anni primi ab bissexto tertio Cal. Septembrium, cæteri vero IV. Cal. earundem die sortiantur initium: ipsi autem bissextilibus anni IV cæteri V. Cal. memoratarum die terminentur. Porro dissonantia, quam bissextilibus annis a tempore intercalati ab eis quadrantibus dicimus oriri, non ante nostræ temporis intercalationis, quæ fit sexto Cal. Martiarum die, in computo lunæ, vel earundem festivitate dierum potest cum nostri anni curriculo recipere concordiam: sed idem die festus eadem luna, verbi gratia septima, quæ apud nos secunda sabbati, apud illos tertia sabbati computantur, et cætera in hunc modum.

CAPUT XII.

DE MENSIBUS ROMANORUM.

QUARE autem Romani tam diversæ longitudinis habeant menses, hæc, ut in disputatione Hori, et Prætextati legimus, causa extitit. Romulus cum ingenio acri quidem, sed agresti, statum proprii ordinaret imperii, initium mensis ex illo sumebat die, quo novam lunam contigisset videri: quia vero non continuo evenit, ut eo die semper appareat, sed modo tardius, modo celerius ex certis causis videri solet, contigit ut cum tardius apparuit, præcedenti mensi plures dies, aut cum celerius pauciores darentur, et singulis quibusque mensibus perpetuam numeri legem primus casus adduxit: sic factum est, ut alii XXX et alii XXX unum sortirentur dies. Primum mensem Martii, cuius se filium credi voluit, dicavit, eo quod hoc mense constet Junonem Martem peperisse in Phrygia, quem mensem anni primum aliquem fuisse, vel ex hoc maxime probatur, quod ex eo septimus, octavus, nonus et decimus inditum antiquitus a numero nomen usque hodie servant. Secundum mensem nominavit Aprilem, quasi aperilem, eo quod in illo remotis nubibus, pruinis, ac tempestatibus hibernis, cælum, terra, et mare nautis, agricolis et horoscopis aperiatur: arbores quoque et herbæ in germen, sed et animantia quæque in prolem se aperire incipiant. Maium tertium, quartum Junium posuit, in honorem videlicet majorum ac juniorem, in quos divisit populum, ut altera pars armis, altera consilio republicam tueretur. Contendunt alii Maiam Mercurii matrem, Maio nomen dedisse: hinc maxime probantes, quia hoc mense mercatores omnes Maiæ pariter Mercurioque sacrificabant. Junius mensis aut ex parte populi, ut diximus, nominatur, aut ut Cincius arbitrabatur, Junonius apud Latinos ante vocatus est: et hæc appellatio mensis apud majores diu permansit, sed post detritis quibusdam literis ex Junonio Junius dictus

est : nam et ædes Junoni Monetæ Calendis Juniis dedicatæ sunt. Julius mensis nomen Quintilis, quod a numero sumpserat, etiam post præpositos Martio duos menses servavit, sed postea in honorem Julii Cæsaris dictatoris legem serente Marco Antonio Marci filio consule, Julius vocatus est, quod hoc mense ad IIII Idus Quintiles Julius procreatus sit. Augustus mensis Sextilis atea vocabatur, donec honor Augusto daretur ex senatusconsulto, eo quod ipse die primo hujus mensis Antonium et Cleopatram superaverit, et imperium populi Romani firmaverit, September mensis, October, November, et December, principalem sui retinent appellationem, significantes nomine quoti sint a verno mense, id est Martio, vel quod imbres in eis immineant. Hæc Romuli fuit annua ordinata dimensio, qui annum X mensium, dierum vero CCC et IIII habendum esse constituit. Mensesque ita disposuit, ut IIII ex iis, Martius, Maius, Quintilis, October tricenos singuli, sex vero reliqui tricenos haberent dies, qui hodie quintanas habent nonas, cæteri septimanas. Septimanas autem habentibus, ab Idibus revertebantur Calendæ ad diem septimum decimum : verum habentibus quintanas, ad octavum decimum remeabat initium Calendarum : sed cum hic numerus neque solis cursui, neque rationibus lunæ conveniret, nonnunquam usu veniebat, ut frigus anni æstivis mensibus, et contra calor hiemalibus proveniret. Quod ubi contigisset, tantum dierum sine ullo mensis nomine patiebantur absumi, quantum ad id anni tempus adduceret, quo cœli habitus instanti mensi aptus inveniretur. Sed secutus Numa quinquaginta dies addit, ut in CCCL et IIII dies, quibus XII lunæ cursus confici credidit, annus extenderetur, atque iis L diebus a se additis, adjecit alios VI retractos illis VI mensibus, qui XXX habebant dies, id est, de singulis singulos, factosque L et VI dies, in duos novos menses pari ratione divisit, ac de duobus priorem Januarium nuncupavit, primumque anni esse voluit,

tanquam bicipitis Dei mensem, respicientem ac prospicientem transacti anni finem, futurique principia. Quidam autumant Januarium nuncupatum ex eo, quod limes et janua sit anni. Secundum dicavit Februo, id est, Plutoni, qui lustrationum potens credebatur: lustrarique eo mense civitatem necesse erat, quo statuit, ut jura diis manibus solverentur. Sed hanc lustrandi consuetudinem bene mutavit Christiana religio, cum in mense eodem die sanctæ Mariæ plebs universa cum sacerdotibus ac ministris, hymnis modulatæ vocis per ecclesias, perque congrua urbis loca procedit, datosque a pontifice cuncti cereos in manibus gestant ardentes, et augescente bona consuetudine, id ipsum in cæteris quoque ejusdem beatæ matris, et perpetuæ virginis festivitatis agere didicit, non utique in lustrationem terrestris imperii quinquennem, sed in perennem regni cœlestis memoriam: quando juxta parabolam virginum prudentium, omnes electi lucentibus bonorum actuum lampadibus, obviam sponso ac regi suo venientes, mox cum eo ad nuptias supernæ civitatis intrabunt. Paulo post Numa in honorem imparis numeri unum adjecit diem, quem Januario dedit, ut tam in anno, quam in mensibus singulis, præter unum Februarium impar numerus servaretur, quasi inferis et diminutio, et par numerus conveniret. Cum ergo Romani ex hac distributione Pompilii ad lunæ cursum, sicut Græci, annum proprium computarent, necessario et intercalarem mensem instituerunt more Græcorum. Nam et Græci cum animadverterent temere se CCCLIII diebus ordinavisse annum, quoniam appareret de solis cursu, qui CCCLXV diebus et quadrante Zodiacum conficit, deesse anno suo XI dies et quadrantem, intercalares statuta ratione commentati sunt, ita ut octavo quoque anno XC dies, ex quibus tres menses tricenorum dierum computaverunt, intercalarent. Hunc ergo ordinem Romanis quoque imitari placuit, sed frustra: quippe fugit eos diem unum, sicut supra admonuimus, additum a se ad

Græcum numerum in honorem imparis numeri ea re per octennium convenire numerus atque ordo non poterat, sed qui exinde sit error genitus, qualiterque eidem sit succursum, in præfata Hori et Prætextati disputatione, unde et ista decerpimus, qui scire vult inveniet. Tandem Caius Julius Cæsar imitatus Ægyptios, ad numerum solis annum, sicut hodie servatur, instituit, X videlicet dies observationi veteri superadjiens, ut annum CCCLXV dies, quibus ipse Zodiacum lustrat, efficerent. Et ne quadrans deesset, statuit ut quarto quoque anno sacerdotes, qui curabant, mensibus ac diebus unum intercalarent diem, eo scilicet mense ac loco, quo etiam apud veteres mensis intercalabatur, id est, ante quinque ultimos mensis Februarii dies, idque bissextum censuit nominandum. Omni enim intercalationi mensis Februarius deputatus est, quoniam is ultimus anni erat, quod etiam ipsum ex Græcorum imitatione faciebant: nam illi ultimo anni sui mensi superfluos interserebant dies. Verum una re a Græcis differebant, nam illi confecto ultimo mense, Romani non confecto Februario, sed post vicesimum et tertium diem ejus intercalabant. Terminalibus scilicet jam peractis, deinde reliquos Februarii mensis dies, qui erant quinque post intercalationem subjungebant, credo veteri religionis suæ more, ut Februarium omnimodo Martius sequeretur.

CAPUT XIII.

DE CALENDIS, NONIS ET IDIBUS.

PRISCIS temporibus Pontifici Minori hæc providentia delegabatur, ut novæ lunæ primum observaret aspectum, visumque regi sacrificulo nunciaret. Itaque sacrificio a rege et Minore pontifice celebrato, idem pontifex calata, id est, vocata in Capitolium plebe, juxta Curiam Calabram, quæ casæ Romuli proxima est, quot numero dies a Calendis ad Nonas superesset, pronuntiabat, et quintanas quidem dicto quinquies, verbo *καλῶ* septimanas repetito septies prædicabat. Verbum au-

tem *καλῶ* Græcum est, id est, voco : et hunc diem qui ex his diebus, qui calarentur primus esset, placuit Calendas vocari : hinc et ipsi Curiaë ad quam vocabantur, Calabraë nomen datum est, et Classi, quod omnis in eam vocaretur populus. Ideo autem Minor pontifex numerum dierum, qui ad Nonas superessent, calando prodebat, quod post novam lunam oportebat Nonarum die populares, qui in agris essent, confluere in urbem, accepturos causas feriarum a rege sacrorum, sciturosque quid esset eo mense faciendum. Unde quidam hinc Nonas existimant dictas, quasi novæ initium observationis, vel quod ab eo die semper ad idus novem dies putarentur. Porro Idus vocari placuit diem, qui dividit mensem. Iduare enim Etrusca lingua dividere est : unde vidua, quasi valde idua, id est, valde divisa : aut vidua, id est, a viro divisa. Nonnullis placet, Idus dictas vocabulo Græco, a specie, quæ apud illos *εἰδέα* vocatur, quod ea die plenam speciem luna demonstret. Notandum autem quod in scriptura sacra Calendas cum legimus, nihil aliud quam novæ ortum lunæ intelligere debemus : juxta illud Numerorum : In Calendis autem, id est, in mensium exordiis offeretis holocausta Domino. Quia nimirum Hebræi, ut supra dictum est, non alia mensium exordia, quam Neomenias, id est, novilunia norunt.

CAPUT XIV.

DE MENSIBUS GRÆCORUM.

SED et Græci et Ægyptii, de quibus supra diximus, nullam in suis mensibus Calendarum, Nonarum, Iduum distinctionem observant. Verum ab incipiente cujusque mensis exordio usque ad terminum ejus, crescente simpliciter, et inenarrabiliter dierum concurrentium ordine computando perveniunt. Si quidem Græci (nam de Ægyptiorum anno et mensibus supra disseruimus) mutatis ex tempore et correctis prædictarum intercalationum ambagibus cunctis, fixum in duodecim

mensibus anni vertentis ordinavere circulum, quorum plerique a Calendis Decembribus suum inchoantes annum, eodem quo Romani menses suos dierum numero perstringunt: nil quidem de Romanorum, ut præfati sumus, Calendis, Nonis, vel Idibus curantes, sed a primo usque ad extremum diem augescente paulatim numero, singulum quemque mensem computantes. Vocatur autem apud eos ipse December, *ἐλαφηβολών*: Januarius, *νυχίων*: Februarius, *θαργίων*: Martius, *δίστρος*: Aprilis, *ξαντικός*: Maius, *ἀρτεμύσιος*: Junius, *διέσιος*: Julius, *πάνεμος*: Augustus, *λώος*: September, *γορδιαίος*: October, *ὑπερβερεταίος*: November, *διός*. Quo illos ordine annum observare, vel menses, et nuper transmissus ad nos de Roma computus eorum annalis ostendit, et Canones, qui dicuntur Apostolorum, idem antiquioribus literis edocuere, ubi duodecimus dies mensis *ὑπερβερεταίων*: IV Iduum Octobr. esse memoratur: quo utique colligitur, utrumque mensem pariter incipere, qui uterque diem duodecimum habere probatur eundem. Quibus etiam liber sancti patris Anatolii, quem de Pascha composuit, astipulatur, ubi scriptum est: Est ergo in primo anno initium primi mensis, quod est decem et novem annorum circuli principium, secundum Ægyptios quidem mensis Phamenoth vigesimosexto die: secundum Macedones Distri mensis vigesimosecundo: secundum Romanos vero undecimo Calend. April. Hic enim vicesimam secundam diem Distri mensis æque vicesimam secundam Martii fore commendans, indicat manifeste, quia simul uterque mensis initium sumit. Et ne quis dicat quod Anatolius in hac sententia non scripserit undecimo Calendas, sed octavo Calendas Apriles, convincet hoc non ita esse mensis Ægyptiorum Phamenoth, cujus vicesima sexta dies, non octava Calendarum, sed undecima Calendarum Aprilium dies est: utrique autem, id est, et qui octava Cal. et qui undecima Cal. Apriles, in Anatolio

legunt, vigesimam sextam diem Ægyptii mensis in eadem sententia habent annotatam, quæ absque ulla dubietate in undecimo Calend. April. devenire probatur, juxta quod superius eorum annalem describentes signavimus.

CAPUT XV.

DE MENSIBUS ANGLORUM.

ANTIQUI autem Anglorum populi (neque enim mihi congruum videtur, aliarum gentium annam observantiam dicere, et meæ reticere) juxta cursum lunæ suos menses computavere: unde et a luna Hebræorum et Græcorum more nomen accipiunt. Si quidem apud eos luna *Mona*, mensis *Monath* appellatur. Primusque eorum mensis, quem Latini *Januarium* vocant, dicitur *Giuli*. Deinde *Februarius*, *Sol-monath*: *Martius*, *Rhed-monath*: *Aprilis*, *Eostur-monath*: *Maius*, *Thrimylchi*: *Junius*, *Lida*: *Julius* similiter *Lida*: *Augustus*, *Vueod-monath*: *September*, *Haleg-monath*: *October*, *Vuinter-fylleth*: *November*, *Blod-monath*: *December*, *Giuli*, eodem quo *Januarius* nomine vocatur. Incipiebant autem annum ab octavo Calendarum *Januariarum* die, ubi nunc natale Domini celebramus. Et ipsam noctem nunc nobis sacrosanctam, tunc gentili vocabulo *Modranicht*, id est, matrum noctem appellabant: ob causam ut suspicamur ceremoniarum, quas in ea pervigiles agebant. Et quotiescunque communis esset annus, ternos menses lunares singulis anni temporibus dabant. Cum vero *Embolismus*, hoc est, *XIII* mensium lunarium annus occurreret, superfluum mensem æstati apponebant, ita ut tunc tres menses simul *Lida* nomine vocarentur, et ob id annus ille *Thri-lidi* cognominabatur, habens *IV* menses æstatis, ternos ut semper temporum cæterorum. Item principaliter annum totum in duo tempora, hyemis videlicet, et æstatis dispartiebant: sex illos menses quibus longiores noctibus dies sunt æstati tribuendo, sex reli-

quos hyemi. Unde et mensem, quo hyemalia tempora incipiebant, *Vuinter-fylleth* appellabant, composito nomine ab hyeme et plenilunio, quia videlicet a plenilunio ejusdem mensis hyems sortiretur initium. Nec ab re est, si et cætera mensium eorum quid significant nomina interpretari curemus. Menses *Giuli* a conversione solis in auctum diei, quia unus eorum præcedit, alius subsequitur, nomina accipiunt. *Sol-monath* dici potest mensis placentarum, quas in eo Diis suis offerebant: *Rhed-monath* a Dea illorum *Rheda*, cui in illo sacrificabant, nominatur: *Eostur-monath*, qui nunc Paschalis mensis interpretatur, quondam a Dea illorum quæ *Eostre* vocabatur, et cui in illo festa celebrabant, nomen habuit: a cujus nomine nunc Paschale tempus cognominant, consueto antiquæ observationis vocabulo gaudia novæ solennitatis vocantes. *Tri-milchi* dicebatur quod tribus vicibus in eo per diem pecora mulgebantur. Talis enim erat quondam ubertas *Britanniæ*, vel *Germaniæ* de qua in *Britanniam* natio intravit *Anglorum*. *Lida* dicitur blandus, sive navigabilis, quod in utroque mense et blanda sit serenitas aurarum, et navigari soleant æquora. *Vueod-monath* mensis zizaniorum quod ea tempestate maxime abundant. *Haleg-monath* mensis sacrorum. *Vuinter-fylleth* potest dici composito novo nomine hyemeplenilunium. *Blot-monath* mensis immolationum, quia in ea pecora quæ occisuri erant, Diis suis voverent. Gratias tibi bone *Jesu*, qui nos ab his vanis avertens, tibi sacrificia laudis offere donasti.

CAPUT XVI.

DE SIGNIS DUODECIM MENSIVM.

SINGULI autem menses sua signa, in quibus solem recipiant, habent: *Aprilis*, *Arietis*: *Maius*, *Tauri*: *Junius*, *Geminorum*: *Julius*, *Cancris*: *Augustus*, *Leonis*: *September*, *Virginis*: *October*, *Libræ*: *November*, *Scorpionis*: *December*, *Sagittarii*: *Januarius*,

Capricorni : Februarius, Aquarii : Martius, Piscium : sicut quidam veterum etiam versibus explicavit heroicis :

Respicias Apriles Aries Phrixæ Calendas.

Maius Agenorei miratur cornua Tauri.

Junius æquatos cœlo videt ire Laconas.

Solstitio ardentis Cancri fert Julius astrum.

Augustum mensem Leo fervidus igne perurit.

Sidere Virgo tuo Bacchum September opimat.

Æquat et October sementis tempore Libram.

Scorpius hybernum præceps jubet ire Novembrem.

Terminat Arcitenens medio sua signa Decembri.

Principium Jani sancit tropicus Capricornus.

Mense Numæ in medio solidi stat sidus Aquarii.

Procedunt duplices in Martia tempora Pisces.

Qui quod de uno Decembri specialiter dixit, de cæteris utique generaliter intelligendum signavit: quia videlicet singula quæque signorum medio suo mense terminentur, a medio priore sumant exortum. De quorum positione strictim nescientes cum instruemus obsecro scientibus oneri non sit. Undique gyrum cœli rotundissimum per lineam Zodiaci circuli, quasi per zonam quandam amplissimæ sphæræ circumdatam, distincti ordines gemmarum XII sese invicem contingentium obsident: tantæ sunt magnitudinis, ut non minore quam duarum spatio horarum, vel oriri, vel occidere, vel de loco possint moveri: singulis tricenæ partes ob tricenos dies, quibus a sole lustrantur adscribuntur, decem semis horæ quæ plus sunt, quia plenam partem XXIV horarum non reddunt, simul computari negliguntur. Attamen et ipse duodecies circumactæ, ubi dies quinque et quadrantem consummaverint, jam quantum ad tricenæ partes addiderint patebit completusque solis annus non CCC solum et LX diebus, sed additis V diebus, et quadrante perficitur. Primum igitur Arietis signum in illa cœli parte, quam in medio Martii mensis sol tenet, oriri

incipit, consummatur in illa, qua in medio Aprilis ipse circumfertur, ideoque in octava sua parte juxta quosdam, sed verius juxta Ægyptios, qui calculationibus præ omnibus gnari sunt, in quarta sua parte locum æquinoctii vernalis ostendit. Secundum Tauri ab illa cœlestis circuli parte, qua in medio Aprilis sol circumfertur, ortus initium faciens, complet in ea, quam ipse in Maii medio servat. Tertium Geminorum a parte Signiferi, quam sol in medio Maii: Quartum Cancri, ab ea quam in medio lustrat Junii, facit principium ortus, et ideo juxta quosdam in octava sua parte recipit solstitium, juxta vero sollicitiorem indaginem aliquot partibus prius inde deflexo ad inferiora situ Zodiaci, id est, signiferi circuli, Quintum Leonis signum a parte qua sol in medio Julii, Sextum Virginis, ab ea qua in medio Augusti, Septimum Libræ, ab ea qua in medio Septembri circumagitur, inchoat oriri, quapropter et in octava sua parte juxta vulgarem opinionem, sed juxta enucleatiorem sententiam aliquanto prius locum autumnali præbet æquinoctio. Hinc vergente ad brumalem zonam Signifero, Octavum Scorpionis signum a parte, quam in medio Octobri, Nonum Sagittarii, ab ea quam in medio Novembri, Decimum Capricorni, ab ea quam in medio Decembri sol inhabitat, caput attollit, et propterea, ut vulgo creditur, in octava sua parte, ut vero Ægyptus mater artium docet, aliquot partibus antea brumali solstitio dedicat mansionem. Dein reverso ad altiora signiferi cursu circuli, Undecimum Aquarii sidus a parte solari mediantis Januarii, Duodecimum Piscium ab eadem parte Februarii verticem erigens, finitur in medio Martii, ubi Aries subsequens ortus sui pandit initium: si quidem omnia signa, etsi non formæ figura, regionum tamen suarum conjunctione, et computandi sibi ratione cohærent, de quibus Poeta :

Idcirco certis dimensum partibus orbem,
Per duodena regit mundi sol aureus astra.

Signifer autem lacteum circulum in Sagittario recipit, et Geminis. Multa hinc dici poterant, sed hæc melius a colloquente, quam a scribente fiunt. Sane quia de planetarum quarum per signiferum circulum meatus est, ordine et tempore supra memoravimus: tantum nunc dicamus, quia sol CCCLXV diebus et VI horis, luna XXVII diebus, et VIII horis Zodiaci ambitum lustrant: singula vero signa sol tricenis diebus, et denis horis ac semisse: Luna autem binis diebus et senis horis, ac besse unius horæ perlabitur. Si autem quæris bessis quid significet, et in principiis hujus opusculi de calculis diximus, et nunc breviter repetimus. Tanto minus est bessis ab integra hora, quantum VIII a XII, XX a XXX, X a XV: tertia enim parte subtracta, quoties duæ solum remanent, ipsæ duæ partes bessis, ipsa tertia triens nuncupatur. Errant ergo qui lunam tricenis diebus tantum spatii cœlestis, quantum CCCLX et V solem percurrere dicunt, cum manifesta veritas prodatur, quod et supra perstrinximus, lunam XXVII diebus et tertia diei parte tantum conficere cursum, quantum CCCLXV diebus, et quarta diei parte constat conficere solem, et quantum spatii in uno suo mense lunam, tantum in tredecim suis solis explere circuitum.

CAPUT XVII.

DE LUNÆ CURSU PER SIGNA.

LUNA quotidie quatuor punctis, sive crescens a sole longius abit, seu decrescens soli vicinior, quam pridie fuerat redditur: singula autem signa decem punctos habent, id est, duas horas, sicut et superius admonuimus quinque puncti horam faciunt. Et ideo si vis scire in quo signo luna est, sume lunam quam volueris, utputa quintam, multiplica per quatuor, fiunt viginti: partire per decem bis deni vies, duobus ergo signis quinta luna semper a sole distat. Item sume octavam lunam, multiplica per quatuor fiunt triginta duo, partire

per decem, ter deni tries, et remanent duo, tribus ergo signis et duobus punctis, octava luna semper a sole dirimitur. Duos autem punctos sex partes intellige, id est, quantum sol in Zodiaco sex diebus conficit itineris : punctus siquidem habet tres partes, quia signum quoque decem punctos, triginta autem habet partes. Item sume nonamdecimam lunam, multiplica per quatuor, fiunt septuaginta sex : partire per decem septies deni septais, et remanent sex : septem ergo signis et hora una, quod est dimidium signi ac puncto, id est, tribus partibus, nonadecima semper in itinere quo cœperat a sole digressa est. Et ne suspicio tibi forte argumenti fallentis incidat, quære ad diametrum cœli, quod quintam decimam lunam tenere nemo est qui dubitet, multiplica quindecim per quatuor, fiunt sexaginta : partire per decem, sexies deni sexais : sex enim signis duodecim luna semper, id est, dimidio sphæræ cœlestis a sole discernitur, sive ante, seu retro respexeris. Denique orbem lunæ, quoties plenissimus est, contra solem cernis oppositum, humilem videlicet sole sublimi, et sublimem humili : quia nimirum cum sole æstivum tenente circum plena est, ipsa tenet brumalem cum sole devexo in brumalem plena est, ipsam solstitiali scandere circulo nox longissima prodit : at cum iste æquinotium in plenilunio, tum illa alterum servat, et quot partibus sol æquinotium, vel solstitium, quod nuperrime lustraverat transiit, totidem partibus luna plena, vel æquinotium, vel solstitium, quod contra est, paret esse transgressa.

CAPUT XVIII.

DE LUNÆ DISCURSU SI QUIS SIGNA IGNORAT.

QUOD si quis signorum nescius, lunares tamen cursus agnoscendi cupidus est, noverit et ipse solem quotidie partem unam Zodiaci sui complere : neque enim aliud partes Zodiaci, quam quotidianos solis in cœlo debemus sentire progressus : lunam vero quotidie XIII

partes ejusdem Zodiaci conficere, id est, punctos quatuor, et unam partem. Et quia illa XIII partes complete sol unam complet, inde fieri, ut sicut supra docuimus, non plus quotidiano progressu a sole, quam quaternis punctis, hoc est, duodenis partibus elongetur. Ponat ergo lunam ubilibet computare voluerit, utpote in Cal. Januarias primam: hæc ubi prima noctem diemque transegerit, illum cœli locum tenet, quem sol XIII mensis ejusdem die completo. Ubi secunda est multiplica duo per quatuor, fiunt octo. Item ut de punctis ad partes pervenias, multiplica VIII per III, fiunt XXIII. Illam ergo cœli partem tenet luna II in III Nonas Januarias, quam sol vigintiquatuor ab hinc die confecto. Ubi tertia est, multiplica III per quatuor, fiunt XII, partire per decem decies asse decus, et remanent duo puncti, id est, VI partes: illam ergo cœli partem tenet luna III quam sol mense toto et diebus VI post tertium Nonas Januarias exactis, id est, VI post tertium Nonas Februarias die consummato. Ubi quarta est, multiplica hæc per IIII, fiunt XVI, partire per decem decies asse decus, et remanent VI puncti, id est, partes X et VIII. Illam igitur cœli partem tenet luna quarta, quam sol mense expleto ac X et VIII diebus post pridie Nonas Januarias. Ubi quinta est, multiplica V per IIII fiunt XX, partire per decem bis deni vies: duobus ergo mensibus expletis adveniet sol partem cœli, quam luna quinta tenet, id est, die Nonarum Martiarum. Ubi octava est VI Idus Januarias, multiplica VIII per IIII fiunt XXXII, partire per decem ter deni tries, et remanent duo puncti, id est, VI partes cœli, illam partem cœli tenet luna VIII in VI Iduum Januariatum die: quam sol aditurus est post tres ab hinc menses, et dies VI, id est, VI die post VI Idus Apriles. Ubi XIX, est XIII Calendas Februarias, multiplica per IIII fiunt LXXVI, partire per decem septies deni septais, et remanent VI multiplica hæc per III fiunt X et VIII. Illam partem cœli circum-

volat luna XIX in XIII Cal. Februarias, quam sol post VII ab hinc menses ac dies X et VIII id est, XVIII die post XIII Calend. Septemb. qui est VIII Iduum Septemb. dies. Et ne scrupulus tibi forte argumenti fallentis incidat, proba ad diametrum anni, quod XV tenere lunam rarus qui nesciat, multiplica XV per IIII fiunt LX, partire per decem sexies seni sexais: VI enim mensibus exactis, id est, medio circuitus anni confecto itinere, sol ingredietur partem cœli, qua luna XV circumfertur. Et quia tunc XV Jan. dies est, nimirum illam partem sol XV die Julii mensis adibit. Et ut ad summum veniamus, sume XXX lunam, quæ tunc fit III. Cal. Feb. multiplica per IIII fiunt CXX partire per decem: duodecies deni centum vies, illa cœli parte luna XXX currit, quam XII mensibus exactis, id est, toto anni circulo transacto est sol obtenturus. Ipsa est enim pars eadem in qua et nunc conversatus lunam suo receperat in coitu. Quæ ut manifestiora cuilibet etiam tardioris ingenii reddantur, per singulas lunæ ætates quantum ea distet a sole distinctius adnotare curavimus. Prima ergo luna ubi suam perfecit ætatem, elongatur a sole spatio dierum XII secunda spatio dierum XXIII, tertia spatio mensis unius, et dierum sex: quarta spatio mensis unius, et dierum decem et octo: quinta spatio mensium duorum, sexta spatio mensium II et dierum duodecim, septima spatio mensium II et dierum XXIII, octava spatio mensium trium, et dierum sex, nona spatio mensium III et dierum XVIII, decima spatio mensium quatuor, undecima spatio mensium quatuor, et dierum duodecim: duodecima spatio mensium quatuor, et dierum vintiquatuor: tertia decima spatio mensium V et dierum sex, quarta decima spatio mensium V et dierum XVIII, quinta decima spatio mensium VI, decima sexta spatio mensium VI et dierum duodecim, decima septima spatio mensium sex, et dierum viginti quatuor, decima octava spatio mensium septem, et dierum sex,

decima nona spatio mensium VII et dierum XVIII, vigesima spatio mensium octo : vigesima prima spatio mensium octo, et dierum duodecim, vigesima secunda spatio mensium octo, et dierum viginti quatuor : vigesima tertia spatio mensium IX et dierum sex : vigesima quarta spatio mensium novem, et dierum decem et octo : vigesima quinta spatio mensium X, vigesima sexta spatio mensium X et dierum duodecim : vigesima septima spatio mensium X et dierum viginti quatuor : vigesima octava spatio mensium undecim, et dierum VI, vigesima nona spatio mensium undecim, et dierum XVIII, tricesima spatio mensium duodecim.

CAPUT XIX.

DE EODEM SI QUI COMPUTARE NON DIDICERUNT.

SI quis vero etiam calculandi minus idoneus, lunaris tamen circuitus existit curiosus, et huic ad capacitatem ingeniosi sui commodamus argumentum, quo id quod quærit inveniat : siquidem totam annalis circuitus seriem, quæ duodecim mensibus continetur, alphabetis distinximus, ita duntaxat, ut primus et secundus ordo vicenos et septenos dies, tertius autem uno amplius complectatur : illo videlicet qui de tertio repetitis VIII horis superfluis accrescit. Et ut diebus quos signare volebamus literæ sufficerent, non singulis has diebus, sed alternis apposuimus, atque ideo non ultra o literam alphabetum tangere opus erat. Præposuimus eidem operi paginam regularem, quæ X et IX alphabeta hujusmodi a diversis literis inchoantia, totidem annorum circuli decennovenalis caperet, simul et mensium singulorum signorumque vocabula duodecim, quæ hoc ordine disposita est, juxta numerum dierum, quibus luna Zodiacum pervolat, XXVII lineas habet in longitudine : nominibus signorum ante, nominibus vero mensium retro adnotatas, ut qui signorum imperitus est, ex mensium tamen notitia possit invenire quod quærit, X vero et IX habet in latitudine lineas, quæ ordinem

decennovalis circuli supra adnotato annorum numero præmonstret. Cum igitur anno quolibet diem quemlibet quo in signo, vel cujus mensis in partibus lunam habeat, scire volueris, aperto codice nota literam, quæ eidem sit præposita diei et recurrens ad regularem paginam, in qua literarum est distincta congeries, eodemque statim anno ex titulo frontis invento, illam quam quærebatur literam ejusdem diei invenies, atque ante ac retro inspiciens, quod signum, quemve mensem e regione habeat adnotabis. Ponamus aliquod quod ad cætera, lector, convalescat exemplum. Quæris, ubi sit luna, verbi gratia: In Cal. Aprilis anno VI circuli decennovalis: aperi codicem, quære diem Calendarum memoratarum, invenies e literam præscriptam, recurre ad paginam regularem, videbis annum VI perspecto ejus alphabeto e literam reperiens, circumfer oculos ad latera, hinc geminorum extrema, illinc Junii mensis initia deprehendes esse notata. Et sive eruditus, sive simplex es lector, palam te quod cupiebas investigasse lætaberis. Insuper et toto illo anno quibuscunque diebus e literam videris adscriptam, sive crescentem, seu decrescentem, in iisdem cœli partibus lunam noveris esse conversatam. Non enim in hoc argumento, in detrimento an cremento suæ lucis, in adverso an in coitu solis sit posita luna requiris, sed et si hoc scire desideras, aderit argumentum vetusta Ægyptiorum observatione traditum.

CAPUT XX.

QUOTA SIT LUNA IN CALENDAS QUASQUE.

PRIMO decennovalis circuli anno, in quo nullæ sunt Epactæ in Calendas Januarias nona est luna, in Calendas Februarias decima, in Calendas Martias VIII, in Calendas Apriles X, in Calendas Maias XI, in Calendas Junias XII, in Calendas Junias XIII, in Calendas Augustas XIII, in Calendas Septembres XV, in Calendas Octob. XVI, in Calendas Novembres XVIII, in

Calendas Decembres XVIII. Hos tibi numeros pro regularibus singulorum mensium sume, quibus annuas addens Epactas, luna quota sit per Calendas quasque sine errore reperies. Si enim vis scire quota sit luna in Calendas Januarias anno secundo circuli decennovenalis, tene IX regulares, adde Epactas XI fiunt XX, vicesima est luna. Si vis scire quota est luna in Calendas Junias anno tertio, tene regulares XII adde Epactas anni illius XXII fiunt XXXIII tolle XXX remanent III, quarta est luna in Calendas memoratas. Quod si quis objecerit vel hujus, vel præcedentis argumenti alicubi ordinem vacillare, doceat ipse in hujusmodi quæstionibus indagandis veracius et compendiosius argumentum, et nos libenter gratanterque accipiemus. Hoc autem præcedens quod commemoravimus argumentum, et nonnullis ad transscribendum jam dedimus, et in principiis hujus nostri opusculi præfigendum esse censemus. Porro præsens argumentum quod de luna Calendarum quærenda posuimus, hoc tantum loco commemorasse et docuisse sufficiat. Nam cognita quota sit in Calendas luna, facile etiam cæteris cujusque mensis diebus qua sit ætate cantato ipso mense, et concurrentibus digitis apparebit. Sunt autem anni tres circuli decennovenalis, in quibus idem argumentum stabilitatem sui tenoris conservare nequeat: octavus videlicet, undecimus, et nonusdecimus, cui causam notandi varia facit ac dispersa per annum embolismorum insertio. Siquidem anno octavo luna Calendarum Maiarum juxta rationem quidem argumenti XXVIII computatur, sed propter embolismum, qui in Martio mense inseritur, XXVII probatur existere. Item in Calendas Julias juxta argumentum XXX fieri potuit luna, sed propter adjectionem diei quem superfluitas embolismi attulerat, fit XXIX. Item anno XI quia luna embolismi pridie Nonas Decembres accenditur, facit lunam in Calendas Martias vigesimam esse et octavam: cum hanc ratio argumenti XXIX tunc existere doceat.

Item anno XIX quia luna embolismi tertio die Nonarum Martiarum incipit, cogit lunam in Calendas Maias XXVIII computari cum XXIX secundum argumenti calculationem canatur: quo etiam anno ratio saltus lunaris, de quo in sequentibus dicemus, fidem ejusdem argumenti impugnat. Si enim ipsum argumentum juxta Ægyptios a Septembri mense, ubi principium est anni eorum, inchoaveris, necesse est ut luna Julii mensis eo anno XXIX dies ut nunquam alias habeat, uno videlicet ratione saltus amisso, et ob id luna Calendarum Augustarum tertia reddatur, quæ juxta argumenti regulam secunda computabatur. Si vero, juxta hoc quod nos supra docuimus, a Januario principium argumenti sumere mavis, eodem ordine luna in Calendas Decembres VII incurrit, quæ juxta argumentum sexta fieri debuisse putabatur: quia nimirum luna Novembris mensis unam amittit diem, et pro XXX consuetis XXIX solum diebus cogitur esse contenta. Quæ profecto omnia melius colloquendo, quam scribendo docentur. Non autem transitorie commemorandum, quod hoc argumentum a Septembri quidam incipiunt, ponentes eidem Septembri regulares V, Octobri V, Novembri VII, Decembri VII, et cætera ut supra nos posuimus: quod ob auctoritatem Ægyptiorum rationabiliter prorsus agunt, ut a quibus origo computandi sumpta est, horum quoque in computando anni principium imitentur. Verum aliis aptius multo et expeditius videtur, ut computatio omnis, quantum non necessitas rationis obsistat, a principio anni sui etiam apud Romanos incipiat, et usque ad terminum anni ratio atque in temerato ordine procurrat.

CAPUT XXI.

QUÆ SIT FERIA IN CALENDIS.

SIMILE autem huic tradunt argumentum ad inveniendam diem Calendarum promptissimum, ita duntaxat, ut aliis utens regularibus, quod in hoc per Epactas

facis, in illo facies per concurrentes septimanæ dies. Habet ergo regulares *Januarius II, Februarius VI, Martius V, Apriles I, Maius III, Junius VI, Julius I, Augustus IIII, September VII, October II, November V, December VII*. Qui videlicet regulares hoc specialiter indicant, quota sit feria per *Calendas*, eo anno quo septem concurrentes adscripti sunt dies: cæteris vero annis addes concurrentes quotquot in præsentibus fuerint adnotati ad regulares mensium singulorum, et ita diem *Calendarum* sine errore semper invenies. Hoc tantum memor esto, ut cum imminente anno bissextili unus concurrentium intermittendus est dies, eo tamen numero quem intermissurus es, in *Januario* *Februarioque* utaris: ac in *Calendis* primum *Martius* per illum qui circulo continetur solis computare incipias. Cum ergo diem *Calendarum*, verbi gratia, *Januariarum* quærere vis, dicis *Januarius II* adde concurrentes septimanæ dies, qui fuerunt anno quo computas, utpote *III*, fiunt quinque, quinta feria intrant *Calendæ* *Januariæ*. Item anno qui sex habet concurrentes, sume *V* regulares mensis *Martii*, adde concurrentes sex, fiunt undecim, tolle septem, remanent quatuor, quarta feria sunt *Calendæ* *Martiæ*.

CAPUT XXII.

ARGUMENTUM DE QUALIBET LUNA VEL FERIA.

EST etiam vetus argumentum, non modo de *Calendarum*, verum et de quorumlibet inter *Calendas* dierum luna vel feria dignoscenda repertum, aliquanto quidem gravius ad discendum, sed majorum tamen nobis auctoritate contraditum, atque ideo minoribus nostra æque solertia tradendum. Si ergo vis scire, hoc vel illo die quota sit luna, computa dies a principio mensis *Januarii* usque in diem de quo inquiris, et cum scieris, adde ætatem lunæ quæ fuit in *Calendis* *Januariis*, partire omnia per *LIX* et si amplius *XXX* remanserint, tolle triginta, et quod superest ipsa est luna diei quam quæ-

ris. Item si vis scire hoc vel illo die quota sit feria, computa dies a Calendis Januariis usque in diem de quo inquiris : et cum noveris, adde feriam quæ fuit die Calendarum Januariarum : et si bissextilis annus est, etiam bissexti diem postquam transierit augmentare memento: partire omnia per septem, et quod remanent diem tibi septimanæ quæ sit ubicunque quæris ostendet. Quod ita solum sine labore currit argumentum, si numerum mensium singulorum per Calendas, Nonas et Idus memoriter decantare consuescas.

Januarius in Calendas I in Nonas V in Idus XIII.

Februarius in Calendas XXXII in Nonas XXXVI in Idus XLIIII.

Martius in Calendas XL in Nonas LXVI in Idus LXXIIII.

Aprilis in Calendas XCI in Nonas XCV in Idus CIII.

Maius in Calendas CXXI in Nonas CXXVII in Idus CXXXV.

Junius in Calendas CLII in Nonas CLVI in Idus CLXIIII.

Julius in Cal. CLXXXII in Nonas CLXXXVIII in Idus CXCVI,

Augustus in Calendas CCXIII in Nonas CCXVII in Idus CCXXV.

September in Cal. CCXLIIII in Nonas CCXLVIII in Idus CCLVI.

October in Cal. CCLXXIIII in Nonas CCLXXX in Idus CCLXXXVIII.

November in Cal. CCCV in Nonas CCCIX in Idus CCCXVII.

December in Calendas CCCXXXV in Nonas CCCXXXIX in Idus CCCXLVII.

Si ergo scire vis, verbi gratia, anno quo per Calendas Januariis nona est luna, quota sit luna in Calendas Maias, dicito, Maias in Calendas CXXI tolle Calendas remanent CXX adde IX fiunt CXXIX, partire per LIX quinquages novies bini centumdecus octus : tolle

CXVIII remanent XI undecima est luna in Calendas Maias. Si vis scire quota est luna in XV Calendas Junias, dicito, Junius in Calendas CLII tolle XV Calendas Junias, remanent CXXXVII adde IX fiunt CXLVI partire per LIX quinquagies novies bini centumdecusoctus, tolle CXVIII remanent XXVIII vicesima octava est luna in XV Calendas Junias. Si vis scire quota est luna VII Idus Decembres dicito, December in Idus CCCXLVII tolle VII. Idus remanent CCCXL adde IX fiunt CCCXLIX partire per LIX quinquagies novies quini CCXCV tolle CCXCV remanent LIIII tolle XXX remanent XXIIII vicesima quarta est luna die memorato. Juvat hujusce argumenti usum, si calculator ultima quinquagesimæ nonæ partis diligentius memoriæ commendat: quinquagies novies seni CCCLIIII quinquagies novies quini CCXCV quinquagies novies quaterni CCXXXVI quinquagies novies terni CLXXVII quinquagies novies bini CXVIII quinquies novies assis IX. Eodem ordine diem septimanæ quocunque volueris tempore adjuncto Calendarum Januariarum die requiris. Si enim vis scire, verbi gratia, anno quo Calendæ Januariæ quinta feria celebrantur, octavo Calendarum Octobrium die quota feria sit, dicito: October in Calendas CCLXXIIII tolle VIII Calendas Octobres, remanent CCLXVI adde quintam feriam quæ fuit in Calendis Januariis, fiunt CCLXXI partire per VII septies triceni ducenti decus, septies octoni quinquagies sexies, remanent V quinta est feria octavo Calendas Octobres.

CAPUT XXIII.

DE ÆTATE LUNÆ SI QUIS COMPUTARE NON POST.

QUOD si adeo quis deses vel hebes est, ut absque omni labore computandi lunæ cursum scire voluerit, innitatur alphabetis quæ in annali videt libello juxta cursum distincta lunarem, ubi duos lunæ circuitus, id est, quinquagenos et novenos dies terna tenent alpha-

beta : et quamcunque literam luna in hac ætate semel habet, eandem per totum annum simili modo notatam in eadem semper ætate habere non desinit : nisi forte, quod tamen raro accidit, embolismorum hæc ratio immutet. Verbi gratia, anno tertio cycli decenno-venalis, luna quæ triginta dies habitura est, semper ab a nudo incipit, secunda est in b, tertia in c, similiter nudis; id est, nullo puncto adnotatis : et sic ex ordine suam litera quæque servat ætatem lunæ. Item luna, quæ undetriginta dies habitura est, ab l subnotato incipiens, secunda semper in m, tertia in n, simili figura notatis : et sic ex ordine recurrens luna suam cuique literæ restituit ætatem. Discernendi enim gratia primum de ternis alphabetum nudis utrinque literis, secundum subnotatis, tertium supernotatis determinandum providit antiquitas.

CAPUT XXIV.

QUOT HORIS LUNA LUCEAT.

TRADUNT quoque argumentum veteres, quo luna cujusque ætatis quot horis luceat exploretur : quia enim prima luna, inquirunt, quatuor punctos lucet, adjicitur hic numerus a secunda luna quotidie usque ad plenilunium, detrahiturque dehinc paribus spatiis in diminutionem. Et ideo si nosse vis luna secunda quot horas luceat, multiplica per quatuor duo, fiunt octo; partire per quinque, quia quinque puncti horam faciunt, quinquies asse quinquies et remanent tres, horam ergo et tres punctos lucet luna secunda. Item multiplica tria per quatuor, fiunt duodecim : partire per quinque, quinquies bini decus, et remanent duo : duas horas et totidem punctos tertia luna lucet. Item ubi ad decimam lunam perveneris, multiplica per quatuor, fiunt quadraginta : partire per quintam partem, quinquies octoni quadrais : octo horas lucet decima luna. Et ne argumentum dubium fore arbitraris, tené quindecim, inquirunt, et ubi pernox luna candet exquire,

multiplica per quatuor, fiunt sexaginta: partire per quinque quinquies duodeni sexais duodecim horas, id est, noctem integram decimaquinta luna perlustrat. Item si nosse vis, sextadecima et septimadecima, et cæteræ deinceps quot horis luceant lunæ, recale per singulas quanto minus sint a triginta: et inde computandi crepidinem strue. Verbi gratia: si nosse vis vigesimaquinta quam diu luceat luna, dicito: quanto minus a triginta patebit, quia quinque multiplica per quatuor, quater quiniues: partire per quinque quinquies quaterniues, quatuor ergo horis splendet vicesimaquinta, quomodo et quinta luna. Et quidem hoc argumentum tempore æquinoctiali legitima fixum statione perlabitur: verum longissimis in bruma noctibus, vel item æstate brevissimis, quarum alias duodecim horarum spacium longe transcendere, alias nequaquam ad hoc pertingere posse constat: qua ratione lunam duodecim horas lucere credamus: nisi forte putamus non æquinoctiales horas intelligendas, sed singulas quasque noctes pro suæ mensura longitudinis, aut brevitatis, in duodecim particulas, quas horas vocitemus, æqua distributione findendas.

CAPUT XXV.

QUANDO VEL QUARE LUNA VEL PRONA, VEL SUPINA, VEL
VIDEATUR ERECTA.

SUNT qui auras explorare conati, dicant lunam novam, quoties supino cornu utroque videatur, tempestuosum mensem: quoties erecto uno, serenum portendere. Quod longe aliter esse naturalis ratio prodit. Quid enim? numquid credibile est lunæ statum, qui fixus in æthere permanet, pro subjacentium mutatione flabrorum, vel nubium posse aliorum quam fuerat converti, et eam quasi futuræ metu tempestatis aliquanto altius cornu, quam naturæ ordo poscebat attollere? Maxime cum non omnibus in terris idem fluctantium possit existere flatus aurarum: lunæ

autem status idem, eademque sit pro variante solis digressu conversio. Dicunt enim eam, sicut et beatus Augustinus in expositione psalmi decimi docet, non habere lumen proprium, sed a sole illustrari. Sed quando cum illo est, eam partem ad nos habere, qua non illustratur, et ideo nihil in ea lucis videri: cum autem incipit ab illo recedere, illustrari ab ea etiam parte, quam habet ad terram, et necessario incipere a cornibus, donec fiat quindecima contra solem. Tunc enim sole occidente oritur, ut quisquis occidentem solem observaverit, cum eum cœperit non videre, conversus ad orientem lunam surgere videat, atque inde ex alia parte, cum ei cœperit propinquare, illam partem ad nos convertere, qua non illustratur, donec ad cornua redeat, atque inde omnino non appareat: quia tunc illa pars quæ illustratur, sursum est ad cœlum, ad terram autem illa, quam radiare sol non potest. Cum ergo die crescente sol a meridianis plagis ad boreales paulatim partes ascenderit, necesse est luna, quæ eo tempore nata est, ociori transitu solem ad borealia signa præcurrat: atque ideo cum nova post occasum solis videtur, quæ ad septentrionem solaris occasus occasura est, nimirum non juxta, sed supra solem sita est, quo inferiora ejus illustrante, æqualia pene cornua protendere, et instar navis supina ire videtur. At reverso post solstitium æstivum ad inferiora et australia cursu solis, luna quoque illis nata mensibus, ad inferiora cursum tendat necesse est: unde fit, ut quæ ad australem partem solis, qui occiderat occasura est: absque ulla dubietate cum primo post occasum solis apparet, non jam supra illum, sed juxta illum ad meridiem posita videatur. Atque ideo aquilonalia ejus latera sole aspectante cernuntur erecta progredi: semper enim luna aversis a sole cornibus, rotundam sui partem pandit ad illum, cujus rationis ordine agitur, ut quo dies longior, eo sit nova luna excelsior: et quo brevior atque ad meridiem declivior

est dies, eo dejectior nova luna cernatur. Et inde vulgi crevit opinio, lunam cum supina et celsior incedit, turbines tempestatum: cum vero erecta, et in austros dejectior, tranquillitatem designare: quia is nimirum status est anni vertentis, ut sex mensibus, quibus decrescit dies, multo clementior sit aeris motus, quam reliquis sex. Eadem ratio est etiam lunæ decrescentis, quare matutino in exortu nunc erecta, nunc supina appareat. Eadem cur interdiu sæpe prona procedat: nimirum solis eam radiis superiore ex loco tangentibus. Non ergo lunæ conversio, quæ naturalis est et fixa, potest futuri mensis portendere statum. Sed qui curiosi sunt hujusmodi rerum, coloris vel ejus, vel solis, vel cœli ipsius, aut stellarum, sive nubium mutatione, vel aliis quibuslibet indiciis sæpe statum aeris, qui sit futurus explorant. Denique lunam quartam, si pura fuerit, neque obtusis cornibus, dare reliquis diebus usque ad exactum mensem indicium serenitatis existimant, et cætera talia.

CAPUT XXVI.

QUA RATIONE LUNA CUM SIT SITU INFERIOR, SUPERIOR SOLE ALIQUOTIES VIDEATUR.

NEC mirari opus est, cum lunam per australia signa currentem, multo inferius ac vicinius terræ quam solem, cum iisdem moratur in partibus, circuire viderimus: quia videlicet multo inferius non solum Sole, sed et Venere ac Mercurio, quæ infimæ stellarum sunt, luna in confinio aeris hujus turbulenti, et puri decurrit ætheris. Denique et multi philosophorum solem abesse a luna undeviginti partes, quantas lunam ipsam a terra prodiderunt. Pythagoras vero vir sagacis animi, a terra ad lunam CXXXVI millia stadiorum esse collegit, ad solem ab ea duplum, inde ad duodecim signa triplicatum. Sed merito quærere ac mirari sollicitus quisque potest, quare luna in solstitiali circulo decurrens, tanto altior æstivo sole currere, quanto breviores

videatur facere umbras. Unde paucis intimandum est, quod hunc lunæ progressum ultra solem in utraque cœli plaga, et australi videlicet et septentrionali, Signiferi gignat latitudo, porro in australi ipsa quoque lunæ ejusdem dejectio juvet. Siquidem Signifer idem CCC quidem LXV partibus et quadrante per cœli ambitum longus, sed XII est partibus latus: harum duas tantum medias sol, luna omnes pervagari consuevit. Quæ cum australes illius devenit in locos, aliquanto humilior hyberno sole apparet, non solum quia vicinior est terræ, sed etiam quia quinque fere partibus aliquoties, sive etiam sex solaris cursus terminos in meridiem transiit: et quanto amplius interiora austri penetrat, tanto dejectior nostris, qui eam ab aquilone speculamur, patet obtutibus. At cum solstitiali graditur in circulo, aliquanto sæpe elatior sole videtur æstivo: quia cum propinquior sit terræ quam sol, quinque etiam, vel sex partibus aliquando solis terminos ad aquilonem transcendit, et idcirco nostris obtutibus, qui in terra positi utrumque sidus de inferioribus aspectamus, tanto eminentior cœli culmina petere videtur, quanto magis boreales sese recipit in partes. Quod hoc probabitur exemplo: Intrabis noctu in aliquam domum prægrandem, certe ecclesiam longitudine, latitudine, et altitudine præstantem, et innumera lucernarum ardentium copia pro illius, cujus natalis est martyris honore, repletam: inter quas duæ maximæ ac mirandi operis pharis suis quæque suspensæ ad laquearia catenis, sed quæ tibi ex iis intranti vicinior, ipsa quoque est subjacenti pavimento vicinior, tanta autem vastitas domus, tanta est longe distantium celsitudo pharorum, ut magis nocturno visu lucem comasque flammaram, quam ipsa ignium valeas vasa dignoscere: nimirum ubi pharis appropinquare incipiens, recto intuitu oculos ad pharos, et per pharos ad contraposita laqueariorum vel parietes loca sustuleris, illa tibi altior, quæ vicinior est pharus apparebit: et quanto accesseris,

tanto tibi quæ submersior est videbitur esse suspensior, donec perspecta certius veritate, cuncta ut sunt posita cognoscas. Ita ergo et nos infra duo magna cœli luminaria siti, quia utrumque habemus ad meridiem, quo hoc quod inferius est in septentrionem se subrigendo magis magisque nobis appropriat, eo nobis oculos ad illa et per illa dirigentibus ad cœlum, videtur esse illud sublimius, quod dejectius incedere manifesta ratione patebit.

CAPUT XXVII.

DE MAGNITUDINE, VEL DEFECTU SOLIS ET LUNÆ.

DE magnitudine, vel defectu solis, sive lunæ, Plinius secundus in opere pulcherrimo naturalis historiæ ita describit: Manifestum est solem interventu lunæ occultari, lunamque terræ objectu, ac vices reddi, eosdem solis radios luna interposito suo auferente terræ, terraque lunæ. Hac subeunte repentinas obduci tenebras, rursumque illius umbra sidus hebetari. Neque enim aliud esse noctem, quam terræ umbram. Stati autem, atque non menstrui sunt utrique defectus, propter obliquitatem Signiferi, lunæque multivagos, ut dictum est, flexus, non semper in scrupulis partium congruente siderum motu. Hæc ratio mortales animos subducit in cœlum, ac velut inde contemplantibus, trium maximarum rerum naturæ partium magnitudinem detegit: non posset quippe totus sol adimi terris intercedente luna, si terra major esset quam luna. Certior ex utroque vastitas solis aperitur, ut non sit necesse amplitudinem ejus oculorum argumentis, atque conjectura animi scrutari immensum esse, qui arborum in limitibus porrectarum in quotlibet passuum milia umbras paribus jaciat intervallis, tanquam toto spacio medius. Et paulo post: Certum est, inquit, solis defectum, non nisi novissima, primave fieri luna, quod vocant coitum, lunæ autem non nisi plena semperque citra quam proxime fuerit: omnibus

autem annis fieri utriusque sideris defectus, statutis diebus horisque sub terra: nec tamen cum superne fiant ubique cerni, aliquando propter nebulam, sæpius globo terræ obstante convexitatibus mundi intra ducentos annos Hipparchi sagacitate compertum est. Sed ne gentilis tantum viri dictis videamur consummare capitulum, etiam ecclesiæ doctores quid de hoc senserint quæramus. Beatus Hieronymus interpretans evangelii sententiam, qua dictum est in Domini passione tenebras factas super terram: Qui scripserunt, inquit, contra evangelia, suspicantur deliquium solis, quod veris æstatisque temporibus accidere solet, discipulos Christi ob imperitiã super resurrectione Domini interpretatos, cum defectus solis nunquam nisi ortu lunæ fieri soleat: nulli autem dubium est, paschæ tempore lunam fuisse plenissimam.

CAPUT XXVIII.

DE EFFECTIVA LUNÆ POTENTIA.

DE effectiva lunæ potentia, beatus antistes Ambrosius in libro quarto Hexameron ita commemorat: Similia de lunæ ratione conveniunt, quæ de consorte ejus ac fratre memoravimus: siquidem in id se induit ministerium in quod et frater, ut illuminet tenebras, foveat semina, augeat fructibus. Habet etiam pleraque a fratre distincta, ut quem tota die calor humorem terræ siccaverit, eundem exiguæ noctis tempore ros reponat. Nam et ipsa luna larga roris adseritur. Denique cum serenior nox est, et luna pernox, tunc largior ros fertur arva perfundere, et plerique sub aere quiescentes, quo magis sub lumine fuissent lunæ, eo plus humoris se capite collegisse senserunt. Unde et in Canticis dicit Christus ad ecclesiam. Quoniam caput meum repletum est rore, et crines mei guttis noctis. Tum deinde minuitur et augetur, ut minor sit cum resurgit nova, et cum sit imminuta cumuletur, in quo grande mysterium est. Nam et defectui ejus compatiuntur

elementa, et processu ejus quæ fuerint exinanita cumulantur ut animantium cerebra maritimum humida : siquidem pleniore ostrea reperiri ferantur multa que alia, cum globus lunaris adolescit. De arborum quoque internis idem allegant qui hoc usu proprio compererunt. Hæc beati Ambrosii verba etiam architectorum omnium ars, et quotidianus usus adfirmat, qui observandum præcipue docent, ut a quintadecima luna usque ad vicissimam et secundam arbores præcidantur, ex quibus vel liburnæ texendæ, vel publica quæque sunt opera facienda. His enim tantum octo diebus cæsa materies immunis servatur a carie, reliquis autem diebus præcisa etiam in eodem anno, interna vermium labe exesa in pulverem vertitur. Qui hoc quoque observant, ut post solstitium æstivum, id est, post mensem Julium, et Augustum, usque ad Calendas Januarias materias cædant. His namque mensibus arescente humore, sicciora, et ideo fortiora sunt ligna. Sed et lapis Selenites in Perside potentiæ lunaris effectum mirifice demonstrat, qui lunæ continens imaginem, fulgore candido niveoque translucet, atque juxta cursum astri ipsius vel augeri diebus singulis perhibetur, vel minui. His consentanea Basilii Cæsareæ Cappadociæ reverendissimus Antistes in sexto Hexameron libro scribit, dicens: Opinor autem quod et animalibus creandis, cæterisque omnibus quæ terra producit, non parva confertur ex lunæ mutatione formatio: modo enim laxiora eorum corpora videntur et vacua, cum senescit: modo integra et repleta, cum crescit: quoniam humorem quandam cum calore permixtum interius his latenter infundit. Quod ita esse demonstrant hi, qui sub dio dormientes lucente luna postquam surrexerint, inveniunt capita sua largissimè rore madentia. Sed et recentes carnes si sub luna jacuerint, fluida mox putredine corrumpuntur. Idemque significat pecorinum cerebrum, vel etiam viscera marinorum animalium, quæ sunt humectiora, necnon arborum medullæ. Et paulo post: Sed aeris

motus iisdem ipsis commutationibus continetur, sicut lunæ novita satestatatur quæ ex longa plerumque serenitate subito nubium glomerationes et perturbationes exuscitat. Euriporum quoque meatus refluus hoc indicat, vel etiam reciprocatio Syrtium, quæ vicinæ habentur oceano, quas pro lunæ schematibus, concitari locorum accolæ prodiderunt: Euripi etiam in utramque partem soliti sunt propria leniter fluenta convertere reliquo omni tempore: cum vero luna nascitur nullo modo possunt quiescere, sed vehementi fervore semper exæstuant, donec luna rursus appareat, sedationem commotis turbinibus allatura.

CAPUT XXIX.

DE CONCORDIA MARIS ET LUNÆ.

MAXIME autem præ omnibus admiranda tanta oceani cum lunæ cursu societas, qui ad omnem ejus ortum omnemque occasum ipse quoque emisso sui fervoris, quod Græci *ρεῦμα* vocant, impetu litora late contegat, eodemque revocato detegat, ac dulces fluminum occursum salsis abunde commisceat simul et accumularet undis. nec mora prætereunte luna recedens et ipse, nativæ has dulcedini mensuræque relinquat, tanquam lunæ quibusdam aspirationibus invitatus protrahatur, et iterum ejusdem vi cessante in mensuram propriam refundatur. Sicut enim luna, juxta quod et supra docuimus, IIII punctorum spacio quotidie tardius oriri, tardius occidere quam pridie orta est vel occiderat solet, ita etiam maris æstus uterque, sive diurnus sit, et nocturnus, seu matutinus, et vespertinus ejusdem pene temporis intervallo tardius quotidie venire, tardius redire non desinit. Punctus autem quinta pars horæ est, quinque enim puncti horam faciunt. Unde fit, ut quia luna in duobus suis mensibus, id est, diebus LIX quinquages et septies terræ orbem circuit, æstus oceani per tempus idem geminato hoc numero, id est, CXIII vicibus exundet ad superiora, et tot æque vicibus suum relabatur

in alveum : quia luna in XXIX diebus vicies octies terræ ambitum lustrat : et in XII horis quæ ad naturalis usque mensis plenitudinem supersunt, dimidium terræ circuit orbem : ut quæ, verbi gratia, præterito mense super terram meridie, nunc media nocte sub terra solem accendenda consequatur, per tantundem temporis geminatis æstus sui vicibus, quinquagies septies.

—Maria alta tumescant,

Obicibus ruptis, rursusque in seipsa resident.

Quia luna in dimidio mensis spacio, hoc est, in XV noctibus ac diebus quater decies terram circumlabitur, insuper et dimidium terræ semel. Unde fit ut orientem plena vespere teneat, quæ pridem nova vespere occidentem tenuerat. Mare per id temporis vicies novies adfluit simul et remeat : et sicut luna per dies XV ut diximus, naturali cursus sui tarditate de occidente in orientem vespertina refunditur : et quæ matutina hodie orientem tenebat, post dies XV matutina in occidente videbitur, ita etiam æstus oceani nunc vespertinus post dies XV fit matutinus, ac contra matutinus, quotidiano detractus impedimento vespertinus adsurgit. Et quoniam luna per annum, id est, menses XII suos qui sunt dies CCCLIII duodecim vicibus minus, hoc est, trecenties quadragies et bis terræ ambit orbem, æstus oceani tempore eodem DCLXXXIII vicibus et ipse terras adluit ac resilit. Imitatur autem lunæ cursum mare non solum communi accessu et recessu, sed etiam quodam sui status profectu defectuque perenni, ita ut non tardior solum quam pridie, verum etiam major minorve quotidie redeat æstus. Et crescentes quidem Malinas, decrescentes autem placuit appellare Ledones : qui alternante per septenos octonosve dies successu, mensem inter se quemque quadriformi suæ mutationis varietate dispertiunt. Sæpe quidem æqua uterque sorte septenis diebus ac dimidio cursum consummantes : sæpe vel ventis impellentibus, aut repellentibus, vel alia qualibet accedente sive naturali vi cogente tardius

citiusve venientes, aut minus ampliusve solito ferventes, ita ut aliquoties ordine turbato Malina plures sibi æstus hoc mense, pauciores vindicet in alio : unde uterque motus nunc vespertino nasci, nunc matutino consuevit in æstu. Et siquidem æstu vespertino vel novilunio, vel plenilunio instante Malinam nasci contigerit, idem æstus quotidie per VII Malinæ dies subsequentes fit major et violentior æstu matutino. Similiter matutino si fuerit Malina orta sub æstu, matutinus jam majori per dies contegit æquore terras. Porro vespertinus finibus quos matutinus æstus cœperat contentus, ulterius cursum extendere negligit : quamvis quibusdam in mensibus uterque æstus in dissimili per omnia cremento proficit. Quanto autem plus æstus major littora terrasque contexerit, et fluvios ac freta compleverit, tanto latius recedens eadem littora maris exhaurire atque enudare consuevit. Unde videat qui potest, an verum sit quod Philippo teste ferunt quidam atque confirmant, illam immensam maris oceani effusionem per omnium regionum ac patriarum fluvios ituram, uno puncto temporis fieri. Scimus enim nos qui diversum Britannici maris littus incolimus, quod ubi hoc æquor æstuarum cœperit, ipsa hora aliud incipiat ab æstu deferre : et hinc videtur quibusdam, quia recedens aliunde aliorum unda recurrit, iterumque relictis quos adierat finibus, priores festina repetat, ideoque se ad tempus major Malina his littoribus abiens amplius abducatur, ut alibi adveniens amplius exundare sufficiat : quod ex lunæ cursu potest facillime deprehendi. Verbi gratia : hoc mare, posita circa brumalem solis auctum, vel solstitialem ejus occasum luna, cujuscunque ætatis, sive super terram, seu sub terra sit, æstum solet attollere : at posita circa brumalem solis occubitum, vel solstitialis ejus exortum, reflectere. Porro aliis in partibus ab ea cœli plaga recessum maris luna, qua hic signat accessum : non solum autem, sed et in uno eodemque littore quo ad Boream mei habitant, multo me citius

æstum maris omnem : qui vero ad austrum, multo serius accipere pariter et refundere solent, servante quibusque in regionibus luna semper regulam societatis ad mare quamcunque semel acceperit. Ergo Malinam quinque fere ante novam sive plenam lunam diebus, Ledonem totidem ante dividuam sæpius incipere comperimus, et circa æquinoctia duo majores solito æstus adsurgere, inanes vero bruma, et magis solstitio, semperque luna in Aquilonia, et a terris longius recedente mitiores, quam cum in Austro digressa propriae nisu vim suam exercet, æstus adfluere naturalis ratio cogit. Per denos autem et novenos annos juxta lunaris circuli ordinem, etiam maris cursus ad principia motus, et paria incrementa recurrit.

CAPUT XXX.

DE ÆQUINOCTIIS ET SOLSTITIIS.

DE æquinoctiis, quod octavo Calendarum Aprilium, et octavo Calendarum Octobrium : et de solstitiis, quod octavo Calendarum Juliarum, et octavo Calendarum Januariarum die sint notanda, multorum late et sapientium seculi, et Christianorum sententia claret. Denique Plinius secundus, idem orator et philosophus, in libro secundo Naturalis historiæ : Sol autem, inquit, ipse quatuor differentias habet : bis æquata nocte diei, vere et autumno in centrum incidens terræ, octavis in partibus Arietis ac Libræ : bis permutatis spatiis in auctum diei bruma octava in parte Capricorni : noctis vero solstitio totidem in partibus Cancræ. In æqualitatis causa obliquitas Signiferi est, cum pars æqua mundi super subterque terras omnibus fiat momentis. Sed quæ recta in exortu suo consurgunt signa, longiore tractu tenent lucem quæ vero obliqua, ocyore transeunt spacio. Sed et Hippocrates ἀρχίατρος Antigono regi scribens, per anni spacium qualiter ad præcavendas imbecillitates se observare deberet, ita dicit : Itaque exordium incipiamus a solstitio, id est,

VIII Calendas Januarias, ex qua die humor corporibus crescit usque ad æquinoctium vernum, qui sunt dies XC. Hoc tempus auget hominis phlegma, ex quo frequenter nascitur hominibus catarrhus, et distillatio uvæ, et punctio laterum, caligo, et tinnitus aurium, et odorari nihil possunt. Tali igitur tempore utere calidis et laseratis, et optimis cibus piper habentibus et sinapi, raro lana, caput vero sine intermissione purga: vino indulge, Veneri non parca dies XLV. Proxime sequentes autem sunt ex supradicto die usque ad æquinoctium vernum dies XC ex supradicto die VIII Calendas Aprilis usque ad VIII Idus Maias sunt dies XLV. His diebus augentur hominibus humores dulces, id est, sanguis. Utere bene olentibus cibus et acerrimis. Item ex die octavo Idus Maias usque in diem octavum Calendas Julias XLV. His diebus crescit bilis amara, id est, cholera rubea. Utere cibus dulcibus, vino indulge, Veneri parce, jejunia minime exequere. Item incipit tempus æstivum ex die octavo Calendas Julias, ipso momento incrementa fellis rubii amittuntur, et cholera nigra ad crescit, quod esse constat usque ad æquinoctium autumnii, id est, usque ad tempora frigoris. Utere cibus dulcibus cunctis, et bene olentibus, et frigidioribus, et qui ventrem molliant per dies XC. Ab æquinoctio autem autumnii, quod est ex die VIII. Calendarum Octobrium usque in diem octavum Calendarum Januariarium, desinit nigri fellis amaritudo, et humoris crassitudo augetur. Utere cibus calidis et acerrimis omnibus, et abstine Venere, et manus lavabis. Ex die supra scripto usque in occasum Vergiliarum, hoc est, in diem sextum Idus Februarias sunt dies XLVI in occasum Pleiadum. De hac hora hominibus sanguis ad crescit. Convenit ergo comedere lætissimos cibus, et indulgere vino et Veneri: dies sunt ii hyberni XLVII. Hæc quidem Gentiles, quibus non dissimilia de tempore etiam per plures ecclesiæ tradidere ma-

gistri, dicentes : VIII Calendas Aprilis in æquinoctio verno Dominum conceptum et passum, eundem in solstitio brumali VIII Calendas Januarias natum. Item beatum præcursorem et baptistam Domini VIII Calendas Octobres in æquinoctio autumnali conceptum, et in æstivo solstitio VIII Calendas Julias natum : addita insuper expositione, quod auctorem lucis æternæ cum cremento lucis temporariæ concipi simul et nasci deceret. Pœnitentiæ vero præconem, quem oportebat minui, cum inchoata minoratione lucis generari pariter et concipi. Verum quia sic ut in ratione paschali didicimus æquinoctium vernale duodecimo Calendarum Aprilium die cunctorum Orientalium sentiis, et maxime Ægyptiorum, quos calculandi esse peritissimos constat, specialiter adnotatur : cæteros quoque tres temporum articulos putamus aliquanto priusquam vulgaria scripta continent esse notandos. Ut enim de æquinoctio verno, quod caput esse memoratarum quatuor mutationum annalium mundi origo docet, breviter loquamur, regula tenet ecclesiasticæ observationis, a Nicæno confirmata Concilio, ut Paschæ dies ab XI Calendas Apriles usque in VII Calendas Maias inquiratur. Item catholicæ institutionis regula præcipit, ut ante vernalis æquinoctii transgressum Pascha non celebretur. Qui igitur VIII Calendarum Aprilium die putat æquinoctium, necesse est idem aut ante æquinoctium Pascha celebrari licitum dicat, aut ante octavum Calendarum Aprilium diem Pascha celebrari licitum neget. Ipsum quoque Pascha, quod Dominus pridie quam pateretur, cum discipulis fecit, aut IX Calendarum Aprilium die non fuisse, aut ante æquinoctium fuisse confirmet : non enim nostri tantum temporis, sed etiam legalis et Mosaica decernit institutio, non ante transcensum hujus æquinoctii diem festi paschalis esse celebrandum, sicut attestante Anatholio evidenter docet Philo et Josephus, sic ut eorum antiquiores AGATHOBOLUS,

et ab eo eruditus **ARISTOBOLUS** ex Paneade, qui unus ex illis **LXX** Senioribus fuit, qui missi fuerunt a Pontificibus ad Ptolemæum regem, Hebræorum libros interpretari in Græcum sermonem: quique multa ex traditionibus Moysi proponenti Regi percunctantique responderunt. Ipsi ergo cum quæstiones Exodi exponerent, dixerunt Pascha non prius esse immolandum, quam æquinoctium vernale transiret. Unde nos necesse est ob conservandam veritatis regulam, dicamus aperte, et Pascha ante æquinoctium tenebrasque devictas non immolandum, et hoc æquinoctium duodecimo Calendarum Aprilium diei veraciter adscribendum, sicut non solum auctoritate paterna, sed et horologica consideratione docemur: sed et cætera tria temporum hujusmodi confinia simili ratione aliquot diebus ante octavum Calendarum sequentium esse notanda.

CAPUT XXXI.

DE DISPARI LONGITUDINE DIERUM ET VARIO STATU UMBRARUM.

Et quidem æquinoctialis dies omni mundo æqualis et una est: verum solstitialis et cæteri omnes diversæ longitudinis pro ratione climatum disparium sunt et umbrarum: quod et libri vel Christianorum, vel gentilium industria editi, et testes idonei, qui de utrisque partibus, et borealibus scilicet et meridianis advenere, luce clarius pandunt. Denique beatus Ambrosius in libro quarto Hexameron de temporibus et discursu solis disputans, ait inter cætera: Medio quoque die minor umbra, quam vel in principio est diei, vel fine, et hoc apud nos in parte occidentis. Cæterum sunt qui per duos totius anni dies sine umbra fiunt in partibus meridianis, eo quod solem habentes super verticem suum, undique per circuitum illuminentur, unde et *ἄσκιοι* dicuntur Græce. Plerique etiam ferunt sic e regione ex alto ferri solem, ut per angustiam puteorum aquam,

quæ in profundo est, viderint refulgere. Esse autem dicuntur in meridiano, qui ἀμφλοκιοι vocantur, eo quod umbram ex utroque latere transmittant. Et paulo post: Sunt enim in hoc quem nos incolimus orbe terrarum, circa meridiem positi, qui in australem plagam videantur umbram transmittere: hoc autem fieri dicitur summo æstu, cum in Aquilonem sol dirigitur. Cui paria scribit Basilius, et ipse in expositione Geneseos. Sed et Plinius secularibus literis, sed non contemnendis, hæc ipsa latius exequens ita scribit: Vasaque horoscopii non eadem sunt usui in trecentis stadiis, aut ut longissime in quingentis, mutantibus semet umbris solis: itaque umbilici, quem gnomonem appellant, umbra in Ægypto meridiano tempore, æquinocitii die, paulo plus quam dimidiam gnomonis mensuram efficit. In urbe Roma nona pars gnomonis deest umbræ. In oppido Ancona superest quinta tricesima. In parte Italiæ, quæ Venetia appellatur, iisdem horis umbra gnomoni par fit. Simili modo tradunt in Syene oppido quod est supra Alexandriam V millibus stadiorum solstitii die medio nullam umbram jaci, puteumque ejus experimenti gratia factum, totum illuminari, ex quo apparet tum soli illi loco supra verticem esse: quod et in India supra flumen Hypasim fieri tempore eodem Onesicritus scripsit: constatque in Berenice urbe Troglodytarum, unde stadiis MMMDCCCXX in eadem Ptolemaide oppido, quod in margine rubri maris ad primos elephantorum venatus conditum est, hoc idem ante solstitium quadragenis quinque diebus, totidemque postea fieri, et post eos XC dies in meridiem umbras jaci. Rursus in Meroe insula, quæ caput gentis Æthiopum, V millibus stadiorum a Syene, in amne Nilo habitatur, bis anno absumi umbras, sole devicesimam Tauri partem, et quartamdecimam Leonis obtinente. In Indiæ gente Oretum, mons est Malæus nomine, juxta quem umbræ æstate in austrum hyeme ad septemtrionem jaciuntur, XV tantum noctibus ibi appa-

ret Septentrio. In India Patalis celeberrimo portu sol dexter oritur, umbræ in meridiem cadunt: Septentrionem ibi Alexandro morante adnotatum, prima tantum parte noctis aspici. Onesicritus dux ejus scripsit, quibus in locis Indiæ umbræ non sint, septentrionem non conspici: ex eo loca appellari Ascia, nec horas dinumerari ibi. Et tota Troglodytice, umbras bis XLV diebus in anno Eratosthenes in contrarium cadere prodidit. Sic fit, ut vario lucis incremento in Meroe longissimus dies XII horas æquinoctiales, et VIII partes unius horæ colligat, Alexandria vero XIII horas: in Italia XV, in Britannia XVII, ubi æstate lucidæ noctes haud dubie repromittunt, id quod cogit ratio credi, solstitii diebus accedente sole propius verticem mundi, angusto lucis ambitu subjecta terræ continuos dies habere senis mensibus, noctesque e diverso ad brumam remoto. Quod fieri in Insula Thule Pythias Massiliensis scribit, VI dierum navigatione in septentrionem a Britannia distante. Hæc de longitudine dispari solstitialium dierum Plinius intexendo, etiam brumalium dierum quæ sit in partibus longitudo subintelligendum reliquit. Sed et noctis utroque tempore quæ sit mensura, æque clarum reddidit, quia necesse est cujuscunque sint longitudinis dies, simul et nox XXIII horarum spacium compleant. Sed notandum quod de Thule aliter scripsit Solinus: Thule, inquit, ultima, in qua æstivo solstitio, sole de cancri sidere faciente transitum, nox nulla: brumali solstitio perinde nullus dies. Quod Plinius quoque in libro septimo non prætermisit. Ultima, inquiens, omnium quæ memorantur Thule, in qua solstitio nullas esse noctes indicavimus, Cancrici signum sole transeunte, nullosque contra per brumam dies. Hoc quidam senis mensibus fieri arbitrantur.

CAPUT XXXII.

CAUSA INÆQUALITATIS DIERUM EORUNDEM.

CAUSA autem inæqualitatis eorundem dierum terræ rotunditas est: neque enim frustra et in scripturæ divinæ, et in communium literarum paginis orbis terræ vocatur. Est enim revera orbis idem in medio totius mundi positus, non in latitudinis solum gyro, quasi instar scuti rotundus, sed instar potius pilæ undique versum æquali rotunditate persimilis: neque autem in tantæ mole magnitudinis, quamvis enormem montium valliumque distantiam, quantum in pila ludica unum digitum, tantum addere vel demere crediderim. Talis ergo schematis terra mortalibus ad inhabitandum data, solis circuitus in hoc mundo lucentis certa ratione constitutionis Dei, alibi diem exhibet, alibi noctem relinquit. Et quia sicut Ecclesiastes ait, Oritur sol, et occidit, et in locum suum revertitur, ibique renascens gyrat per meridiem, et flectitur ad aquilonem, necesse est circumiens orientalibus quibusque prius quam occidentalibus sub eadem linea positis mane meridiem vesperam adducat, ejusdem tamen longitudinis dies utrisque toto anno, sicut et noctes faciat. Item necesse est omnibus sub aquilonis et austri plaga contra invicem et eadem linea positis, per totum annum vertentis circuitum, uno eodemque temporis puncto

Sol medium cæli conscendat igneus orbem.

Nec tamen eodem utrisque puncto vel hora oritur, aut occidat, sed cum plagam austri circumiens hyberno tempore pervehitur, eos qui meridianum terræ latus inhabitant, ante oriens adit, sed serius dimittit occidens, quam nos, qui ad septentrionem positi, globo terrarum obstante, tardius ejus ortum, sed citius sortimur occasum. At contra idem in æstivo degens circulo multo nobis qui sub eodem habitamus ante ortus apparet: multo diutius videtur occasurus, quam eis qui in meridiano terræ sinu conversati, et prius illum ejusdem

terræ obtectu cernere vetantur, et post ocys amittere coguntur. Ideoque illi breviores nobis dies æstate, longiores habent in hyeme. Quod non de solari gyro tantummodo, sed de stellarum quoque omnium, sub diversis poli plagis currentium potest situ cognosci: eadem quippe facit terræ rotunditas, ut nonnulla etiam clarissima australis sidera climatis nobis nunquam pareant, contra nostra septentrionalia illis non parva ex parte celentur. Denique ipsos Septentriones, qui nobis supra verticem ascendunt, neque occidunt unquam, non cernit Troglodytice, et confinis Ægyptus. Porro ipsorum sidus permaximum, et Dei quondam nomine cultum, non solum nos Britanni, sed nec Italia quidem potest videre Canopum: non quia lux stellarum longinquioribus paulatim minorando subtrahitur et deficit, red quia terræ moles apposita spacium præcludit aspectandi. Quæ cuncta de monte quolibet pergrandi undique circum habitato valent facillime probari.

CAPUT XXXIII.

QUIBUS IN LOCIS PARES SINT UMBRÆ VEL DIES.

Et quia supra distantiam dierum solstitialium inter eos, qui ad meridiem et septentrionem ab invicem sunt remoti, Plinii secundi dictis ostendimus: videtur opportunum et eadem nunc latius, et consonantiam quoque dierum inter eos, qui in quacunque mundi parte sub eadem ab oriente in occidentem ducente linea commorantur, ejusdem declarare sermonibus. Igitur in sexto Naturalis historiæ libro de his scribens: Plura sunt, inquit, segmenta mundi, quæ nostri circulos appellavere, Græci *παράλληλους*: principium habet Indiæ pars versa ad austrum, patet usque Arabiam, et rubri maris accolæ: continentur Gedrosi, Carmani, Persæ, Elymæi, Parthi, Syene, Aria, Susiana, Mesopotamia, Seleucia, cognominata Babylonia, Arabia ad petras usque Syriacæ, Pelusium Ægypti: inferiorque ora quæ Cora vocatur, Alexandria, Africæ maritima, Cyrenaica

oppida omnia, Tapsus, Hadrumetum, Clupea, Carthago, Utica, utraque Hippo, Numidia, Mauritania utraque, Atlanticum mare, columnæ Herculis. In hoc cæli circumplexu æquinoctii die media umbilicus, quem gnomonem vocant, septem pedes longus, umbram non amplius quatuor pedes longam reddit. Noctes vero diesque longissima spatia quatuordecim horas æquinoctiales habent, brevissima e contrario decem. Sequens circulus incipit ab India vergente ad occasum, vadit per Medos, Parthos, Persepolin, citima Persidis, Arabiam citeriorem, Judæam, Libani montis accolæ. Amplectitur Babylonem, Idumæam, Samariam, Hierosolimam, Ascalonem, Joppen, Cæsaream, Phœnicen, Ptolemaidem, Sidonem, Tyrum, Berytum, Botrin, Tripolin, Byblum, Antiochiam, Laodiceam, Seleuciam, Ciliciæ maritima, Cypri austrina, austrinam Cretam, Lilybæum in Sicilia, septentrionale Africæ et Numidiæ. Umbilicus æquinoctio triginta quinque pedum, umbram triginta tres pedes longam facit. Dies autem noxque maxima quatuordecim horarum æquinoctialium est, accedente bis quinta parte unius horæ. Tertius circulus ab Indis Imao proximis oritur. Tendit per Caspias portas Mediæ proximas, Cataoniam, Cappadociam, Taurum, Amanum, Issum, Cilicias portas, Solos, Tarsum, Cyprum, Pisidiam, Pamphiliam, Siden, Lycaoniam, Lyciæ Patarum, Xanthum, Caunum, Rhodum, Coum, Halicarnasum, Gnidum, Dorida, Chium, Delum, Cycladas medias, Cythium, Maleam, Argos, Laconiam, Elin, Olympiam, Messanam Peloponnesi, Syracusas, Catinam, Siciliam mediam, Sardinia austrina, Cartegiam, Gades. Gnomonis cunctæ umbram XXXVIII unciarum faciunt. Longissimus dies est æquinoctialium horarum quatuordecim, atque dimidiæ cum tricesima unius horæ. Quarto subjacent circulo, quæ sunt ab altero latere Imai. Cappadociæ austrina, Galatia, Mysia, Sardis, Smyrna, Sipylyus Tmolus mons Lydiæ, Caria, Ionia, Trallis, Colophon, Ephesus, Miletus, Chios, Samos, Icarium

mare, Cyclades septentrionales, Athenæ, Megara, Corinthus, Sycion, Achaia, Patræ, Isthmus, Epirus, septentrionalia Siciliæ, Narbonensis Galliæ exortiva, Hispaniæ maritima a Carthagine nova, et inde ad occasum gnomoni XXI pedum respondent umbræ XVI pedum. Longissimus dies habet æquinoctiales horas XIII, et tertias duas unius horæ. Quinto continentur segmento ab introitu Caspii maris, Bactria, Iberia, Armenia, Mysia, Phrygia, Hellespontus, Troas, Tenedos, Abydos, Scepsis, Ilium, Ida mons, Cyzicus, Lampsacus, Sinope, Amisus, Heraclea in Ponto, Paphlagonia, Lemnus, Imbrus, Thassus, Cassandria, Thessalia, Macedonia, Larissa, Amphipolis, Thessalonice, Pella, Edesus, Bercæa, Pharsalia, Carystus, Eubœa, Bœotum, Chalcis, Delphi, Acarnania, Ætolia, Apollonia, Brundusium, Tarentum, Thurii, Locri, Rhegium, Lucani, Neapolis, Puteoli, Tuscum mare, Corsica, Baleares, Hispania media. Gnomoni VII pedes, umbræ VI. Magnitudo diei summa, horarum æquinoctialium XV. Sexta comprehensio, qua continetur urbs Roma, amplectitur Caspias gentes, Caucasum, septentrionalia Armeniæ, Apolloniam supra Rhyndacum, Nicomediam, Nicæam, Chalcedonem, Byzantium, Lysimachiam, Cherronesum, Melanensium, Abderam, Samothraciam, Maroneam, Cenum, Bessicam, Thraciam, Mediam, Pæoniam, Illyrios, Dyrachium, Canusium, Apuliæ extima, Campaniam, Hetruriam, Pisas, Lunam, Lucam, Genuam, Liguriam, Antipolin, Massiliam, Narbonem, Tarraconem, Hispaniam, Tarraconensem mediam, et inde per Lusitaniam. Gnomoni pedes IX, umbræ VIII. Longissima diei spatia, horarum æquinoctialium XV addita nona parte unius horæ, aut ut Nigidio placuit quinta. Septima divisio ab altera Caspii maris ora incipit, vadit super Callatim, Bosphorum, Borysthenem, Tomos, Thraciæ aversa, Triballos, Illyrici reliqua, Adriaticum mare, Aquileiam, Altinum, Venetiam, Yicentiam, Patavium,

Veronam, Cremonam, Ravennam, Anconam, Picenum, Marsos, Pelignos, Sabinos, Umbriam, Ariminum, Bononiam, Placentiam, Mediolanum, omniaque ab Apennino, transque alpes, Galliam Aquitaniam, Viennam, Pyreneum, Celtiberiam. Umbilico XXXV pedum, umbræ XXXVI. Ut tamen in partem Venetiæ exæquetur umbra gnomoni, amplissima dies horarum æquinoctialium XV, et quintarum partium horarum trium. Hactenus antiquorum exacta celebravimus. Sequentium diligentissimi quod superest terrarum tribus assignavere segmentis. A Tanai per Mæotim lacum, et Sarmatas usque Borysthenem, atque ita per Dacos partemque Germaniæ, Gallias, oceani littora amplexi, quod esset horarum XVI. Alterum per Hyperboreos et Britanniam, horarum XVII. Postremum Scythicum a Riphæis jugis in Thulen, in quo dies continuarentur, ut diximus, noctesque per vices. Idem et ante principia quæ fecimus, posuere circulos duos. Primum per insulam Meroen, et Ptolemaidem, in rubro mari ad elephantorum venatus conditam, ubi longissimus dies XII horarum esset, dimidia hora amplior. Secundum per Syenen Ægypti euntem, qui esset horarum XIII. Hæc de Plinii Secundi scriptis excerpta, hunc in nostris opusculis habeant locum.

CAPUT XXXIV.

DE QUINQUE CIRCULIS MUNDI, ET SUBTERRANEO SIDERUM MEATU.

SANE quoniam de temporibus loquentes, necesse habuimus aliquoties æquinoctialis, vel solstitialis, vel brumalis meminisse circuli, vel zonæ, de iis paulo latius dicendum putavimus. Solent enim philosophi inæqualitates temporum, vel cursuum solis annuorum iis distinguere vocabulis, ut æquinoctialem vocent zonam: vel circulum, illam cœli regionem, qua sol circa æquinoctia: solstitialem, qua circa solstitium: brumalem, qua in hyeme mundum consuevit ambire. Cir-

culi autem, vel zonæ vocantur ex eo, quod circuitu solis efficiuntur, e quibus æquinoctialis, quæ media est zona, æquali spatio terras super subtusque circumflectitur: at solstitialis tam parum spatii sub terris, quam brumalis agit super terras. Itemque brumalis, qui super terras angustus est, tantam habet amplitudinem circuitus sub terra, quantam solstitialis supra terram: quia nimirum sol in æquinoctio tantum spatii noctu sub terris, quantum interdiu super terras exigit, tanto utique discrimine sub Boreas partes occultus, quanto visus iter suum deflectens ad austros. Porro in bruma tantum sub terræ inferiora longe lateque circumfertur, quantum in solstitia supra terram edita, longo latoque circumlabitur flexu. Similiter æstivo, id est, solstitiali decurrens in circulo, tam brevem sub aquilonia terræ loca noctu facit digressum, quam super meridiana ejus loca diebus hybernis brevem facit ascensum. Sicut enim quælibet anni verterentis nox illam habet longitudinem, quam ante VI menses habuit, et post VI menses habitura est dies: ita omni nocte sol tantum agit iter sub terra, quantum ante VI menses egit, et post VI menses acturus est super terram: et tantum nunc noctu ad aquilonem, quantum tunc interdiu gyrans ad meridiem. Sed et stellæ omnes expleto VI mensium curriculo, illam cœli plagam interdiu, quam noctu antea lustrando, circumeunt, eandem replicato totidem mensium tempore repetentes, solitis noctu transigunt excubiis, tanto latiore quæque sub terris, quanto angustiore supra: itemque tanto brevior subtus, quanto productior supra terras cursum peragentes. Unde fit, ut in anno solari, Arcturus, Orion, et canis, sed et lacteus circulus, cæteraque militia cœli una vice plus terræ orbem, quam sol ipse circumeat. Extra hos sane circulos solis tres, duos utrobique circulos, septentrionalem ponunt et australem: quorum septentrionalis semper nostris visibus apparens, non solis, sed Arcturi, et quæ circa

eum sunt stellarum ambitu conficitur: et quia vicinitate caret solis, frigidus esse non cessat. Cui similis est australis, et ipse ob longinquitatem solis gelidus, obque terræ objectum nobis semper absconditus. De quo utroque in Dei laude dicitur: Qui facit Arcturum et Oriona, et Hyadas, et interiora Austri. Et alibi: Qui extendit aquilonem super vacuum. Meminit horum et Poeta.

Quinque tenent cælum zonæ, quarum una corusco
Semper sole rubens, et torrida semper ab igni.

Ipsa est æquinocialis, quam quia semper sol aut præsens, aut hinc vel inde vicinus illustrat, nimirum subjecta terrarum exusta flammis et cremata, cominus vapore torrentur.

Quam circum extremæ dextra lævaque trahuntur
Cerulea glacie concretæ, atque imbribus atris.

Septentrionalem dicit et australem, quibus subjecta omnia ob solis, molliorumque siderum absentiam, infesta rigore, et gelu premuntur æterno, teste ipso mari congelato, quod ab insula Thule diei unius navigatione distat ad Boream.

Has inter mediamque duæ mortalibus ægris
Munere concessæ Divum.

Solstitialem et brumalem significat, quæ vicina utrinque ferventis et gelidarum sunt vi temperatæ: ideoque ambas dicunt habitabiles, id est, habitationi habiles, et nec frigoris immanitate, nec caloris mortalium a se repellentes accessum: quamvis unam solummodo probare possunt habitatam. Neque enim vel Antipodarum ullatenus est fabulis accommodandus assensus, vel aliquis refert Historicus vidisse, vel audisse, vel legisse se, qui meridianas in partes solem transierunt hybernum ita ut eo post tergum relicto transgressis Æthiopum fervoribus, temperatas ultra eos hinc calore, illinc rigore, atque habitabiles mortalium repererint sedes. Denique solertissimus naturalium inquisitor Plinius Secundus qui non negat terram, etsi sit figuræ pineæ nucis, nihilominus undique incolæ, vide quid de iis scri-

bens zonis dicat. Circa, inquit, duæ tantum inter exustam et rigentes temperantur, eæque ipsæ inter se non perviæ propter incendium sideris. Facillimum sane harum zonarum dant exemplum, qui gelidissimo hyemis rigore ad focum oblongo schemate factum sese calefaciunt, ubi ignis ipse quasi media zona, et proxima quæque illi prorsus intangibilia sunt ob ardorem: quæ vero sunt longius a flammis hinc vel inde remota communi frigore torpent. Porro quæ inter hæc utrinque temperata sunt, et ad calefaciendum accommoda, sive ex una, sive ex utraque ignis parte stare voluerint, qui hunc sibi algidæ noctis in tenebris sub divo ad lucem fottumque pararunt. Qui si circumire ignis in modum solis posset, quinque nimirum circulos redderet: quia vero stat, lineas quinque facit, unam in medio fervidam, duas circum gelidas, totidem inter has temperatas.

CAPUT XXXV.

DE QUATUOR TEMPORIBUS, ELEMENTIS, HUMORIBUS.

TEMPORA sunt anni quatuor, quibus sol per diversa cæli spatia discurrendo subjectum temperat orbem: divina utique procurante sapientia, ut non semper eisdem commoratus in locis, fervoris ariditate mundanum depopuletur ornatum, sed paulatim per diversa commigrans, terrenis fructibus nascendis maturandisque temperamenta custodiat. A quo temperamento videtur temporibus inditum nomen, vel certe quia quadam suæ similitudine qualitatis ad invicem contemperata volvuntur, tempora recte vocantur. Hyems enim, utpote longius sole remoto, frigida est et humida. Ver, illo super terras redeunte, humidum et calidum. Æstas, illo superfervente, calida et sicca. Autumnus, illo ad inferiora decedente, siccus et frigidus: sicque fit, ut amplexantibus singulis medio moderamine, quæ circa se sunt, orbis instar ad invicem cuncta concludantur. Quibus æque qualitibus disparibus quidem per se, sed alterutra adinvicem societate connexis, ipsa quoque

mundi elementa constat esse distincta. Terra namque sicca et frigida: aqua frigida et humida: aer humidus et calidus, ignis est calidus et siccus: ideoque hæc autumnno, illa hyemi: iste veri, ille comparatur æstati. Sed et homo ipse, qui a sapientibus microcosmos, id est, minor mundus appellatur, iisdem per omnia qualitibus habet temperatum corpus, imitantibus nimirum singulis iis, quibus constant humoribus, modum temporum quibus maxime pollet. Sanguis siquidem qui vere crescit, humidus et calidus. Cholera rubea, quæ æstate, calida et sicca. Cholera nigra, quæ autumnno, sicca et frigida. Phlegmata, quæ hyeme, frigida sunt et humida. Et quidem sanguis in infantibus maxime viget, in adolescentibus cholera rubea, melancholia in transgressoribus, id est, fel cum fæce nigri sanguinis admixtum, phlegmata dominantur in senibus. Item sanguis eos, in quibus maxime pollet, facit hilares, lætos, misericordes, multum ridentes et loquentes. Cholera vero rubea, facit macilentos, multum tamen comedentes, veloces, audaces, iracundos, agiles. Nigra bilis, stabiles, graves, compositos moribus, dolososque facit. Phlegmata, tardos, somnolentos, obliviosos generant. Horum autem principia temporum diverse ponunt diversi. Isidorus namque Hispaniensis episcopus, hyemem IX Calendarum Decemb. Ver, VIII Calend. Mart. Æstatem IX Calendas Junias, Autumnum X Calendas Septembres habere dixit exortum. Græci autem et Romani, quorum in hujusmodi disciplina potius, quam Hispanorum auctoritas sequi consuevit, Hyemem VII Id. Novemb. Ver. VII Id. Februa. Æstatem VII Id. Maii, Autumnum VII Id. Augusti inchoare decernunt, hyemis videlicet et æstatis initia, vespertino vel matutino Vergiliarum ortu occasuque signantes. Item veris et autumnni, cum Pleiades media fere die vel nocte oriuntur et occidunt, ponentes ingressum. Denique et in libris Cosmographorum authenticis ac nobilissimis, ita eadem tempora ad lineam dis-

tincta reperimus, adnotato etiam ortu Vergiliarum VII, Id. Maii, occasu quoque eorundem VII Id. Novemb. Et Plinius secundus in libro secundo naturalis historiæ, eodem modo distinguenda iudicavit. Sed et homo ecclesiæ sanctus Anatolius in opere suo paschali, cum de æquinoctiis et solstitiis, deque horarum ac momentorum incrementis subtilissime disputasset, ita disputationem suam simul et ipsum libellum terminavit: Hoc autem non ignores, quod ipsa quatuor, quæ prædiximus temporum confinia, licet mensium sequentium Calendis approximentur, unum quodque tamen medium temporum, id est, verni et æstatis, autumnus et hyemis teneat, et non exinde temporum principia inchoentur, unde mensium Calendæ initiantur, sed ita unum quodque tempus inchoandum est, ut a prima die veris tempus æquinoctium dividat, et æstatis IX Cal. Jul. et autumnus VIII Calendas Octob. et hyemis VIII Calendas Jan. similiter dividat. Ubi autem Dei populus in lege temporum faceret initia, testatur scriptura, quæ præcepit dicens: *Observa mensem novarum frugum, et verni primum temporis, et facies Phase domino Deo tuo. Quem secuti esse Ægyptii videntur, ex eo quod eruditissimus eorum Antistes Protereus ait: Illud etiam oportet attendere, quod errent nimium, qui primi mensis initium lunaris cursus a XXV die mensis Phamenoth, qui est XII Calendas April. omnino esse constituunt, eo quod tunc initium verni temporis, ab iis qui hoc invenire voluerunt, cum omni diligentia præfixum esse videatur. Vocatur autem ver, quod in eo cuncta vernent, hoc est virescant. Æstas ab æstu, qui in ea maturandis fructibus datur. Autumnus, de autumatione fructuum, qui in eo colliguntur. Porro hyems a doctoribus frigus interpretatur, et sterilitas. Et hæc quidem nostris partibus temporum vocabula congruunt. Verum Indos, ubi alia cœli facies, alii sunt ortus siderum, binas æstates in anno binas habere perhibent messes, media inter illos hyeme Etesiarum flatu, nostra*

vero brumali lenes ibi auras, et mare navigabile nar-
rant. Sed et Ægyptus nostra hyeme media, maxime
campos herbis floeos, et sylvas fertur habere pomis
onustas.

CAPUT XXXVI.

DE ANNIS NATURALIBUS.

ANNUS vel ab innovando cuncta quæ naturali ordine
transierant, vel a circuitu temporis nomen accepit, quia
veteres am pro circum ponere solebant, ut Cato dicit
in Originibus, Oratorum amterminum, id est, circum-
terminum: et ambire dicitur, pro circumire. Est autem
annus lunaris, est et solaris, est et errantium discretus
stellarum, est et omnium Planetarum unus, quem Mag-
num specialiter nuncupant. Sed lunaris annus quad-
rifarie accipitur: primus est namque, cum luna XXVII
diebus, et VIII horis Zodiacum percurrrens, ad id
signum ex quo egressa est revertitur. Secundus duobus
diebus, et quatuor horis prolixior, qui consue-
te mensis appellatur, cum solem, a quo nova digressa est,
XXIX diebus, et XII horis exactis jam defecta repetit.
Tertius, qui XII mensibus hujusmodi, id est, diebus
CCCLIII expletur, et vocatur communis, eo quod duo
sæpissime tales pariter currant. Quartus qui ἐμβόλις-
μος Græce dicitur, id est, super augmentum, et habet
XIII menses, id est, dies CCCLXXXIII qui uterque
apud Hebræos a principio mensis paschalis incipit,
ibidemque finitur. Apud Romanos vero ab incipiente
luna mensis Januarii sumit initium, ibique terminatur.
Item solis est annus, cum ad eadem loca siderum rediit,
peractis CCCLXV diebus, et VI horis, id est, quad-
rante totius diei, quæ pars quater ducta cogit interponi
diem unum quod Romani bissextum vocant, ut ad
eundem circuitum redeatur. Quartussolaris gyri annus
bissextilis est, cæteris tribus uno die prolixior, quo con-
fecto sol ad cuncta signorum loca eisdem dierum nocti-
umque quibus ante quadriennium revertitur horis.

Annus errantium stellarum est quo illarum quæque Zodiaci ambitum perlustrat, de quo supra diximus. Annus magnus est, cum omnia simul errantia sidera ad sua quæque loca, quæ simul habuere, recurrunt. De quo Josephus in primo Antiquitatum libro, cap. 4, cum longævitatē primorum hominum describeret, ita meminit: Nullus autem ad vitam modernam, et annorum brevitatē, quibus nunc vivimus, vitam comparans antiquorum, putet falsa quæ de illis sunt dicta, et eo quod nunc vita tanto non ducatur tempore, credat neque illos ad vitæ illius longitudinē pervenisse. Illi namque cum essent religiosi, et ab ipso Deo facti: cumque eis pabula opportuniora ad majus tempus existerent præparata, tantorum annorum curriculis rite vivebant: deinde propter virtutes, et gloriosas utilitates, quas jugiter perscrutabantur, id est, Astrologiam, et Geometriam, Deus eis amplius vivendi spatia condonavit, quæ nunc haud ediscere potuissent, nisi sexcentis viverent annis: per tot enim annorum curricula magnus annus impletur. Annum autem civilem, id est, solare, Hebræi ab æquinotio verno, a solstitio Græci, Ægyptii ab autumnō, a bruma incipiunt Romani.

CAPUT XXXVII.

DE DISPARIBUS ANTIQUORUM ANNIS.

HÆC de annis sint dicta naturalibus, cæterum antiquos diversarum gentium populos diverse in observatione annali a vero deviasse etiam beatus Augustinus edocet: qui cum duodecimo de civitate Dei libro contra eos ageret, qui etiam sanctam scripturam putabant aliter primis seculi temporibus annos computasse, id est, tantæ brevitatē, ut unus annus noster decem illos habuisse credatur, dicentes. Cum audierit quisque vel legerit nongentos annos quemque vixisse, debet intelligere nonaginta: decem quippe illi anni unus est noster, et decem nostri, centum illi fuerunt. Dicit inter alia: Ut autem aliter annum tunc fuisse com-

putatum non sit incredibile, adjiciunt quod apud ple-rosque scriptores historiæ reperitur, Ægyptios habuisse annum IV mensium, Acarnanas VI mensium, Lavinios XIII mensium. Plinius secundus cum commemorasset relatum fuisse in literas, quendam vixisse CLII, alium decem amplius, alios ducentorum annorum habuisse vitam, alios trecentorum annorum, alios quadringentorum, quosdam ad quingentos, alios ad sexcentos, nonnullos ad octingentos etiam pervenisse, hæc omnia inscitia temporum accidisse arbitratus est. Alii quippe, inquit, æstate determinabant annum, et alterum hyeme: alii quadripartitis temporibus, sicut Arcades inquit, quorum anni trimestres fuerunt. Adjecit etiam aliquando Ægyptios, quorum parvos annos quaternorum mensium fuisse supradiximus, lunæ fine limitasse annum. Itaque apud eos, inquit, in singula millia annorum vixisse produntur.

CAPUT XXXVIII.

DE RATIONE BISSEXTI.

DE ratione bissexti non nova nunc cudere, sed quæ in epistola roganti amico quondam dixi, etiam iis inserere opusculis placuit, ubi post præfationem congruam ita subjeci. Sicut, inquam, saltum lunæ quem dicunt, locus et hora citior incensionis ejus per X et IX annos efficit: ita e contrario bissextum non alia causa, quam tarditas solaris cursus generat. Sunt enim nonnulli qui facilitate computandi absque labore comprehendant, quanta bissexti crescentis particula per singulos annos, vel menses, vel etiam septimanas, et dies incessantes adimpleatur. Nec tamen dicere noverint, qualiter eadem particula crescat, vel quæ sit causa, quæve ratio clementi ipsius, quidve nasceretur erroris infesti, si non ipse dies bissexti suo juxta morem necessarium intercalaretur in ordine. Bissexus igitur ex quadrantis ratione per quadriennium conficitur. Quadrantem namque solent appellare quar-

tam partem cujuslibet rei, verbi gratia, pecuniæ, temporis, loci : et ideo quarta pars diei, qui XXIV horis cum sua nocte completur, id est, horæ VI quadrans consuete vocatur. Quadrantis autem hujusce per quadriennium in diem integrum colligendi, et in loco suo intercalandi hæc est ratio, quia sol annum cœli ambitum, id est, XII signa circuli Zodiaci notissima, non in CCCLXV diebus, sed superadditis VI horis adimplere cognoscitur : unde fit, ut si verbi gratia, nunc æquinoctialem cœli locum mane oriens intraverit, in hunc anno sequente meridie, tertio vespere, quarto media nocte, quinto rursus in exortu diei, utpote completo diei totius circuitu recurat, sique necessario diem superfluum admoneat ubilibet interponendum, annique quarti plenitudini esse copulandum. Quem Ægyptii anno suo solenniter expleto, id est, IV Calendarum Septembrium, Romani autem VI Calendarum Martiarum die, unde et bissextum vocant, intercalare consuerunt. Quod si quis calculatorum facere negligens CCC solum ac LXV diebus omnes se annos agere debere putaverit, magnum sibi mox inveniet annui circuitus occurrisse dispendium, ita ut post aliquot annorum vertentium curricula, æstivis mensibus vernum tempus, vernis brumale, brumalibus autumnale, autumnalibus æstivum se offendisse perversus computator horrescat. Si cui sane quæ de Signifero et cœli ambitu paucis diximus, forte habentur incognita, huic vulgari, et fortassis compendiosiori, ac manifestiori ratione satisfacere curavimus, ut qui cœli signis intendere puerili in schola non didicit, saltem horologii lineis in terra, quæ necessaria quærit apprehendat. Et hic ergo sciat, solem morulis suis et tarditate quotidiana quadrantis hujus annui disponente opere Creatoris esse ministrum, quem diligentior inquisitio declarat, non ad eandem horologii lineam per CCCLXV dies posse plene reduci, sed si, verbi gratia, præsentis anno in æquinoctio vernali, quod juxta

Ægyptios, qui calculatorum palmam tenent, XII Calendarum Aprilium die solet venire, a medio orientis surrexerit, eadem die post annum aliquanto inferius oriri, et tertio, quarto, quintoque anno eandem diminutionem in tantum naturali sui cursus augere temperantia, ut nisi dies bissextilis antea juxta morem intercaletur, jam XI Calendarum Aprilium die facturus æquinoctium a medio surgat orientis, eandem nihilominus tarditatis suæ constantiam in cæteris quoque per totum annum servaturus exortibus simul et occasibus.

CAPUT XXXIX.

DE MENSURA CREMENTI ET BISSEXTILIS.

SED de mensura crementi bissextilis ne te nostra lateat sententia, dicimus quadrantem ejus diei, id est, sex horas per annum ad crescere, horam autem per duos menses, dimidium vero horæ per unum mensem, solis dico naturalem. Porro quartam partem horæ, id est, punctum per medium mensis, quia solem novimus Zodiacum circum, id est, duodecim signa horoscopi per CCCLXV dies, et VI horas ambire. Singula autem signa ejusdem Zodiaci per XXX dies, et X horas, ac semissem naturali cursu peragere: dimidium vero signi cujusque per XV dies V horas et quadrantem unius horæ percurrere. Nec omnino putamus eorum suscipiendam esse sententiam, qui quasi nocti nihil tribuentes, tres tantum horas per annum bissexto ad crescere confirmant. Quod si ita esset, non ante annorum VIII circuitum dies, qui creverat totus compleretur: diem namque totum, id est, cum sua nocte XXIV habere horas, etiam vulgus ignobile novit. Qui dum totus per quadriennium non negetur impleri, qua ratione quarta pars ejus per singulos IV annorum negatur impleri? Verum si quis nostram in hoc spernendam putat assertionem, legat beati Aurelii Augustini quartum de sancta trinitate

libellum, ubi de senarii numeri, in quo mundus factus est, perfectione disserens, etiam hujus quadrantis mentionem facere, imo et eum certi mysterii gratia per omnipotentem conditoris sapientiam provisum factumque docere non omisit. Unum enim, inquit, et duo et tria, sex fiunt: qui numerus propterea perfectus dicitur, quia partibus suis completur. Habet enim eas, tres, sextam, tertiam et dimidiam, nec ulla pars alia, quæ dici possit quota sit invenitur in eo. Sexta ergo ejus unum est, tertia duo, dimidia tria. Una autem, et duo et tria consummant eundem senarium, cujus perfectionem nobis scriptura sancta commendat in eo maxime, quod Deus VI diebus fecit opera sua, et sexto die factus est homo ad imaginem Dei, et sexta ætate generis humani, filius Dei venit, et factus est filius hominis, ut nos reformaret ad imaginem Dei. Annus etiam unus, si XII menses integri considerentur, quos triceni dies complent, talem quippe mensem veteres observaverunt, quem circuitus lunaris ostendit, senario numero pollet. Quod enim valent sex in primo ordine numerorum, qui constat ex unis ut perveniatur ad X hoc valent LX in secundo ordine, qui constat ex denis, ut perveniatur ad centum. Sexagenarius ergo numerus dierum, sexta pars anni est. Et paulo post: Proinde, inquit, per senarium primi versus multiplicatur, tanquam senarius secundi versus, et fiunt sexies sexageni trecenti et sexaginta dies, qui sunt integri XII menses. Sed quoniam sicut mensem circuitus lunæ ostendit hominibus, sic annus circuitu solis animadversus est: restant autem V dies, et quadrans diei, ut sol impleat cursum suum, annumque concludat: quatuor enim quadrantes faciunt unum diem, quem necesse est intercalare ex cursu quadriennio, quod bissextum vocant, ne temporum ordo turbetur. Etiam ipsos V dies et quadrantem si consideremus senarius numerus in eis plurimum valet: primo, quia sicut fieri solet, ut a parte totum computetur, non sunt

jam dies quinque, sed potius sex, ut quadrans ille accipiatur pro die. Inde quia in ipsis quinque diebus sexta pars mensis est, ipse autem quadrans VI horas habet: totus enim dies, id est, cum sua nocte XXIV horæ sunt, quarum pars quarta, qui est quadrans diei, VI horæ inveniuntur. Ita in anni cursu senarius numerus plurimum valet. Hæc de tanti auctoris excerptere dictis libuit, ut de natura bissexti meæ pusillitatis sensum relegens, non solum hunc per senas horas annuatim crescere, sed et multiplicem ejusdem senarii numeri perfectionem, qua et annus ipse constat ex ore doctissimi Tractatoris intelligas.

CAPUT XL.

QUARE SEXTO CALENDAS MARTIAS INTERCALETUR.

OB hoc autem bissexti diem in mense Februario placuit intercalare Romanis, quia hic brevior cæteris et extremus anni mensis erat. Verum ideo nondum expleto eo, quemadmodum Ægyptii et Græci decurso totius anni sui curriculo facere volebant, ne omnino discissa lege sua veteri, initium Martii mensis a Februarii fine sejungerent. Ideo non ante sextum Calendarum Martiarum diem, quia Deum Terminum colentes, Terminalia sacra, quæ vicesimotertio mensis ejusdem die semel instituerant, in alium diem mutare prorsus non audebant: sed iis rite celebratis, sic tandem necessarios aliquandiu perplures, crescente autem per ætates seculi peritia, unum quadrantis interponebant diem. Heu miseri desipientes, qui nescientes eum, cujus regni non erit finis, qui dixit: Ego sum principium, quod et loquor vobis, Terminum divino cultu honorandum, et ei sacra ac sacrificia credebant agenda. Sed multo miserius dementes, qui habentes promissionem regni cœlestis, his potius, quæ termino sunt obnoxia adhærere perituri, quam ad æterna volunt properare, sine fine victuri.

CAPUT XLI.

QUOD ET LUNA QUADRANTEM HABEAT.

INTER hæc autem meminisse debet calculator, ut lunam mensis Februarii cæteris annis XXIX dierum, anno autem bissextili computet XXX sive illam ante intercalatum quadrantem, seu postmodum terminari contingat. Cujus adjectione diei efficitur, lunarem tunc annum, si communis sit, CCCLV, si embolismus, CCCLXXXV diebus compleri. Palam namque apparet quadrantem, de quo sermo est, non ad solis tantummodo, sed ad lunæ cursum æque pertinere: quia si lunæ quoque quadrantem accommodare negaveris, sed bissextilli anno ejusdem quantitatis mensem lunarem Februario, cujus et antea solebas, aptaveris, fit profecto ut et quartadecima luna paschalis ejusdem anni, pridie quam debuerat adveniat. Ideoque paschalis ratio vacillet, et totius mox anni cursus titubet, statusque ille semper inviolabilis circuli decennovenalis magis magisque turbatus evertatur. Quare oportet, ut sicut dictante quadrantis ratione, quarto anno, quem bissextilem dicimus in una eademque sexta Calendarum Martiarum linea, verbi gratia, tertiam quartamque solemus ponere feriam, ita etiam tunc ibidem lunam, verbi gratia, tertiam simul ac quartam computare meminerimus. Hac semper industria pervigiles, ut cum lunam mensis Februarii tunc uno die plus quam solebat habere fecerimus, in diebus tamen Calendarum Martiarum excepto solum undecimo circuli decennovenalis anno, ipsam quam et ante consueverat luna servet ætatem. Nam et ideo maxime lunæ quadrantem dandum monemus, ne major solito in Calendarum Martias existendo, ratum paschalis observantiæ cursum recto a tramite deflectat. Quibus autem quantitive temporum particulis idem lunæ quadrans ad crescat, majore quæsitum indiget: namque cum ipso quadrante etiam crebra embolismorum interruptio, et

saltus quoque ratio, ne tota discursus lunaris mensura ad purum dignosci queat, obsistit.

CAPUT XLII.

DE SALTU LUNÆ.

DE quo tamen saltu verisimile apparet, quod eum citior quam vulgo putatur lunaris incensionis locus et hora procreet. Nam quomodo fieri posset, ut per annos denos et novenos unum necesse esset solito dierum lunæ numero auferri, si non hoc velocitas aliqua lunaris gyri paulatim toto circuli decennovenalis tempore procuraret? Quomodo e contra tarditate cursus solaris agi probatum est, ut unus per quadriennum ejus cursui dies augeatur. Hujus autem velocitatis, et, ut ita dicam, anticipationis, tametsi ordo non facile patet, mensura nequaquam latet. Constat enim quia diminutio illa, atque ablatio diei unius, quæ quoquo modo agitur, per denos et novenos annos tota conficitur, hora per annos singulos, et uno puncto, et nonadecima parte unius puncti augetur. Dies namque XXIII habet horas, e quibus cum XIX totidem annis circuli decennovenalis distribueris, remanent V, has per IIII multiplica, quia videlicet hora quatuor punctis constat, fiunt XX, da singulos annis singulis, et remanet unus: hunc divide per XIX et videbis quod ad saltum lunæ complendum, ut diximus, annuatim, hora et punctus, et nonadecima pars puncti unius adcrecit. Non ergo unis iisdemque vel articulis temporum, vel cœli climatibus lunæ celebratur accensio, sed semper aliquanto citius quam præcedenti mense provenerat, ut sit unde unus anno nonodecimo transiliatur dies. Diversis autem locis circuli decennovenalis, diversi quique calculatores hunc eundem lunæ saltum interponendum, id est, mensem lunarem, qui cæteris annis tricenos dies habere consueverat, unde triginta dierum esse faciendum putavere: et ratio quidem naturalis in promptu est, cuncta hujusmodi crementa, vel detrimenta solis et

lunæ in partibus æquinoctiorum, ubi primo creata sunt, initium finemque sortiri: solis quidem in verni, lunæ vero in autumnalis loco æquinoctii. Denique Anato- lius, qui verissime in æquinoctio verno initium mensium, et caput circuli totius, terminumque decernit, non ipse hanc in capite vel fine sui circuli decennovenalis, sed decimoquarto ejus anno, qui est ultimus ogdoadis, mutationem lunæ posuit, faciens illam ascendere in æquinoctio de octava in vicesimam. At contra Victori- us tertio ad finem ogdoadis anno, hanc interserendam censuit lunam Calendarum Januariatum, de quarta in sextamdecimam convertens. Porro Ægyptii, in quorum sententiam catholica nunc consentit ecclesia, eandem mutationem primo anno circuli decennovenalis adfigunt, facientes epactas lunæ annuas, quarum locus est in XI Calendas Aprilis, de octavadecima in nullam facere saltum. Ideoque annum eundem, si non bissextus adsit, diebus trecentis quinquaginta tribus consummantes. Quod etiam Dionysius in epistola tangere videtur, cum ait: A decimaquinta luna paschalis festi, anni, verbi gratia, præcedentis, usque ad decimamquartam sequen- tis si communis annus est CCCLIII dies habebit: si embolismus, CCCLXXXIII. Quod si unus dies plus minusve contigerit, evidens error est: excepto videlicet anno primo sæpe dicti decennovenalis cycli, quem a decimaquarta luna paschæ ultimi, id est, nonidecimi anni usque ad quartamdecimam lunam ejusdem primi numerare curamus. Propter quod idem ultimus Epac- tas, id est, adjectiones lunares XVIII tunc retinens, primo anno non XI ut in cæteris annis fieri solet, sed XII dies accommodat. Et quia XXX dierum fine volvuntur, nulla epacta in principio ipsius cycli ponun- tur. Secundus autem annus epactas XI suscipit. Et ideo sicut diximus, a quintadecima luna paschæ primi cycli, usque ad finem ejus in communibus annis et em- bolismis præfixos dies nos invenire non dubium est. Hujusmodi ergo cogit diversitas, sex solum primos cir-

culi decennovenalis annos æquali nobiscum ætate lunam putare Victorium. Nam deinceps inserta mutatione saltus, una semper die majorem nobis eam usque dum etiam nos finito eam circulo toto inserimus habere non cessat: qui profecto saltus non alibi aptius quam XII Calendarum Aprilium die videtur anno reddendus, propter originem videlicet quam præfati sumus conditionis siderum, ut luna mensis Martii, quæ eo fit die vicesima nona, dehinc vertatur in nonam. Sed sunt qui hoc nobis in luna Novembris mensis agendum magis autument: quatenus hujusmodi impedimentis cum præcedentis anni fine absolutis, novum de cætero annum libero possint computo ingredi, juxta exemplum videlicet Ægyptiorum, qui hoc in penultimo anni sui mense, qui est noster Julius facere perhibentur. Sed sive hic, sive illic, sive alibi feceris, necesse est ibidem ni fallor tres pariter menses undetricenorum computare dierum.

CAPUT XLIII.

QUARE LUNA ALIQUOTIES MAJOR QUAM COMPUTATUR,
APPAREAT.

NOTANDUM sane, quod hujus ratio saltus lunaris, longa sui facit exundantia crementi lunam aliquoties majorem quam putatur videri, adeo ut etiam die tricesima vesperscente illam non gracilem in cælo apparere contingat, et quanto circuli decennovenalis terminus amplius instat, tanto hoc crebrius patiatur causa existente perspicua, quod saltus ille, de quo loquimur, jam maxima tunc sit ex parte perfectus. Sed in naturalis assertionis veritatis, quæ et Niceno Concilio probata firmatur, hæc est specialiter regula tenenda, ut lunæ ætatem non juxta quosdam a meridiana vel dimidia post meridiem, sed a vespertina potius hora mutare noverimus: quia nimirum luna quæ vespere primum mundo exorta est vespertinis ex eo semper horis necesse est, aliam aliamque sumat ætatem, singulas quasque vicenis

et quaternis explicans horis, sicut e contrario sol qui mane primo ortus est, teste Genesis scriptura a mane usque ad mane diem complevit unum. Quid enim rationis est, lunæ mutationem meridianis computari ab horis, cum nec imposita tunc in cœlo, nec sit regressa super terram, sed nec ulla legis solennia meridianis vel pomeridianis, sed omnia vespertinis incipiant simul et consummentur in horis? Nisi forte quia Adam peccans ad auram post meridiem increpatus a Domino, et de paradisi gaudiis est pulsus, ad remunerationem cœlestis vitæ, quam seculi hujus ærumna mutavimus, mutatio lunaris, quæ crementis decrementisque perennibus labores nostros imitatur, in ea specialiter qua exulare cœpimus debuit hora notari: ut ex ipsa lunaris hora mutationis quotidie versiculi illius admoneremur: quia stultus ut luna mutatur: nam sapiens cum sole permanebit, suspiraremusque ad illam ardentius vitam pace æterna beatissimam, quando erit lux lunæ sicut lux solis, et lux solis septempliciter sicut lux VII dierum. Verum quia sicut scriptum est, a luna signum diei festi, et quo modo prima lunæ lux a vespera mundum irradiavit, ita omnis dies festus in lege a vespera initiari, in vesperam perfici debere præcipitur, congruentius ætas lunaris a vespertina hora quam aliunde nova computabitur: eandemque ætatem quam vespere inchoat, sequentem usque servabit ad vesperam. Et siquidem eam paulo ante vesperam accendi a sole contigerit, mox sole occidente primam computari et esse necesse est: quia videlicet illam temporis horam, qua primum terris fulgere cœpit, adiit. Sin autem post occubitum solis accendatur, non tamen primam priusquam vesperam viderit, sed tricesimam potius oportet æstimare. Etiam si XXIII horas post occasum solis accensa suppleverit, illam tamen quam occidente sole habuerat, ne primæ conditionis ordo turbetur, usque ad alium ejus occasum retinere debet ætatem. Nec mirum lunam cum tot horas nova transegerit manifestam in cœlo monstrari,

cum aliquoties etiam sexta vel septima post accensionem appareat hora. Sæpe namque evenit, maxime posita ea in Ariete, una eademque die illa mane simul et vespere cerni, motu videlicet ac ascensionis circa meridiem facto. Quod si qui gravius huic insistens quæstioni, dixerit se novam lunam eo anno quo saltus inserendus est, hoc est, ultimo circuli decennovenalis biduo priusquam prima caneretur multis cum testibus vidisse, id est, quarto Nonarum Aprilium die, cum ejusdem anni XIII luna paschalis in circulo memorato XV Calendarum Malarum sit adnotata, ideoque non nisi pridie Nonas Aprilese esse prima valeat, rationemque a nobis hujus causæ exegerit, hic nostra pusillitas, ne sui fragilitate deficiat, ad paternæ, imo divinæ auctoritatis auxilium concurrat. Paternæ etenim auctoritatis subsidio fulcimur, dum Nicænæ Synodi scita sectamur, quæ quartasdecimas festi paschalis lunas tam firma stabilitate præfixit, ut decennovenalis earum circuitus nunquam vacillare, nunquam fallere possit. In quo videlicet circuitu, lunam paschalem anni de quo agitur II Nonas Aprilis fieri primam nulli calculantium in dubio est. Ideoque hanc aliter definire nulli fidelium fas est. Quid enim? numquid credendum est quia illam quam nos IIII Nonas Aprilis novam vidimus lunam, nemo viderit de illis CCCXVIII Pontificibus qui in Nicæno Concilio residebant? Nemo de minorum cœtu graduum, qui illorum consiliis aderant et statutis? Et non potius intelligendum, quia cum lunam anni illius paschalem a pridie Nonas Aprilis incipere signabant, aliud majus periculum per hoc declinaverint, ne videlicet si aliter decernerent, indissolubilis ille communium annorum et embolismorum status solveretur, quem inviolabiliter observandum divinæ legis auctoritate Hebræis tradentibus agnoverant. Sed et specialibus divinæ auctoritatis indicîis observantiam lunarem quam tenemus defendimus. Legimus namque scribente B. Cyrillo Alexandriæ Episcopo, quia Pachomius monachus insignis

factis apostolicæ gratiæ, fundatorque Ægypti cœnobi-
 rum ediderit ad monasteria quæ regebat literas, quas
 angelo dictante perceperat, ut non errorem incurrerent
 in solennitatis paschalis ratione, scirentque lunam primi
 mensis in anno communi et embolismo. Legimus eodem
 referente Cyrillo, quia si non scripsisset Synodus Ni-
 cœna cyclum lunarem primi mensis, sufficeret cyclus
 lapidis Selenitis in Perside ad exemplum rationis pascha-
 lis, cujus candor interior cum luna primi mensis crescit
 et decrescit. Legimus item scribente sancto Paschasino
 Lilybæi Antistite ad beatissimum Papam Leonem,
 quia tempore Zosimi Papæ cum esset ultimus circuli
 decennovenalis annus, et declinarent quidam decimo
 Calendarum Maiarum die Pascha tenere, celebrantes
 octavo die Calendarum Aprilium, id est, pro embolismo
 communem tenentes annum, quæ esset paschalis obser-
 vantia veritas multiplici miraculo supernæ virtutis
 claruerit. Quædam, inquit, vilissima possessio Melthi-
 nas appellatur, in montibus arduis ac sylvis densissimis
 constituta, illic perparva atque vili opere constructa
 ecclesia est, in cujus baptisterio nocte sacrosancta pas-
 chali, baptizandi hora, cum nullus canalis, nulla sit
 fistula, nec aqua omnino vicina, fons ex sese repletur,
 paucisque qui fuerint consecratis, cum deductorium
 nullum habeat, ut venerat aqua, ex sese discedit. Tunc
 ergo sub sanctæ memoriæ Papa Zosimo usque ad lucem
 aqua non veniente, non consecrati qui baptizandi fuerant
 recesserunt. Illa vero nocte quæ lucebat in diem
 Dominicam decimo die Calendarum Maiarum, fons
 sacer hora competenti repletus est, evidenti ergo mira-
 culo claruit, occidentalium partium fuisse errorem.
 Liquet itaque quia vetus hæc de hac ætate lunari quæ-
 stio est, etiam olim beati Papæ Leonis industria dili-
 genter exquisita, ipsa est quæ longam inter orientis et
 occidentis ecclesias gravemque controversiam fecit.
 Hæc et Hilarium papam post tot Nicæni concilii tem-
 pora novum cyclum petere, et Victorium Paschalem

novum condere persuasit. In hujus certamine præfatus papa Leo, adnitente Prospero viro doctissimo ac disertissimo vincere sedulus, instans tandem unanimitate eorum, qui Nicænæ synodi decretis invincibiliter adhærebant, laudabiliter vinci gaudebat. Unde mihi meisque in eadem quæstione nil melius agendum, nil dicendum reperio, quam quod illum fecisse comperio, qui nobis in tantum scientia, merito, auctoritate præcellit, certam videlicet patrum reverendissimorum sententiam in eis quæ nobis dubia sunt et incerta sectari. Neque enim putandum est, nos vel acutius antiquis diversitatem lunaris discursus deprehendere, vel salubrius posse dignoscere, quæ in eadem diversitate potissimum sit via sequenda.

CAPUT XLIV.

DE CIRCULO DECENNOVENALI.

DECENNOVENALIS circuli ordinem primus Eusebius Cæsareæ Palæstinæ Episcopus, ob quartas decimas lunas festi paschalis, ipsumque diem Paschæ inveniendum composuit, eo quod luna cujuslibet ætatis post tantum temporis ad eundem redeat anni solaris diem: non quod Ægyptus, vel cætera per orientem Christi ecclesia verum eatenus lunæ cursum, vel diem nescierit rite invenire paschalem, sed quia ea quæ ipsis temporibus annuatim cum labore investigata, et per orbem mandata sæpius in quæstionem venire solebant, facilius præfixa semel regula circulari semper observari, et sine scrupulo ambigendi poterant edisci. Denique fertur antiquitus Alexandrinæ ecclesiæ antistiti delegatum, ut officiose operam curamque investigationi computi paschalis impenderet, quatenus Pontifici apostolicæ sedis adnuncians, per eum diem Paschæ solennem cæteros ecclesiarum principes agnoscere faceret. Unde beatissimus Papa Leo Martianum principem postulans, ut Alexandrino Antistiti delegaret, quatenus Paschale sancti Theophili, in quo VIII Cal-

endarum Maiarum die Pascha videtur affixum, diligenti perscrutaretur examine, arbitratus ab eo non recte memoratum diem fuisse conscriptum, inter alia hæc dicit. Studuerunt quidem sancti patres occasione hujus auferre, omnem hanc curam Alexandrino Antistiti delegantes, quoniam apud Ægyptios hujus supputationis antiquitus tradita videbatur esse peritia, per quem quotannis dies prædictæ solennitatis sedi apostolicæ indicaretur, cujus scripti ad longinquoires ecclesias indicium generare percurreret. Verum ut hujusmodi labor aliquando quiesceret, composuit memoratus vir circulum nunc longe lateque notissimum, quo decimasquartas lunas primi mensis ex ordine comprehendendo, diem Paschæ, qui mox sequenti dominica futurus erat, facillime cuilibet inveniendum relinqueret. Cujus circuli Proterius Alexandrinæ urbis Antistes, ad inquisitionem sancti Papæ Leonis, luculentissimam reddens rationem, talis rescripti ab eo meruit tenore prædicari. Lætificaverunt me literæ dilectionis tuæ, quas frater et coepiscopus noster Nectarius pio adportavit officio. Oportebat enim ut ab Alexandrinæ ecclesiæ Præsule talia scripta ad sedem apostolicam mitterentur, quæ ostenderent magisterio beatissimi Petri apostoli hoc ab initio per beatum Marcum ejus discipulum didicisse Ægyptios, quod constat credidisse Romanos.

CAPUT XLV.

DE EMBOLISMIS ET COMMUNIBUS ANNIS.

DIVIDITUR autem circulus idem in embolismos, annosque communes, quos Hebræorum quoque priscorum auctoritate constat observatos: communes quidem annos, id est, CCCLIV dierum XII, embolismus autem id est, CCCLXXXIV dierum, continens VII. Primus namque et secundus communes: tertius est embolismus: quartus et quintus communes: sextus embolismus: septimus communis: octavus embolis-

mus : nonus et decimus communes : undecimus embolismus : duodecimus et tertiusdecimus communes : quartusdecimus embolismus : quintusdecimus et sextusdecimus communes : septimusdecimus embolismus : octavusdecimus communis : nonusdecimus embolismus. Qui utrique, sicut et supra dictum est, ab exordio primi mensis, quem Hebræi Nisan vocant, hoc est, ab accensione lunæ paschalis initium sumunt, cujus exordium mensis hac regula debet observari, ut nunquam luna paschæ XIV vernalis præcedat æquinotium, sed vel in ipso æquinotio, hoc est XII Calendarum Aprilium die, vel eo transgresso legitima procedat. Unde fit, ut ab octavo Iduum Martiarum, usque in Nonarum Aprilium diem lunaris anni sint quærenda primordia. Ipsa autem luna decimaquarta, cum primum XII Calendas Aprilis, cum novissime XIV Calendas Maias occurrendo, diem festi paschalis ab XI Calendas Aprilis, usque in VII Calendas Maias faciat inquirendum. Embolismorum autem, sicut Dionysius ait, ista ratio probatur existere, quod annorum communium videtur damna supplere, quatenus ad solare tempus lunaris exequetur excursio. Quamvis enim solis annum cyclum per singulos menses luna circumeat, tamen ejus perfectionem duodecim suis mensibus implere non prævalet. Denique in annis communibus ad rationem solaris anni undecim dies lunæ deesse cernuntur. In embolismis vero decem et novem diebus eundem annum videtur solarem luna transcendere. Et Hebræi quidem, qui solos lunares in lege noverant, et observabant menses, juxta naturalem lunæ cursum tricenis, undetricenisque diebus communium annorum menses duodenos explicabant, et tertio vel secundo ubi decebat anno, tertiumdecimum in fine anni mensem triginta dierum apponebant embolismum. Porro Romani qui dispares habent menses, non unoquolibet in loco embolismos computando interponere voluerunt, sed potius ubilibet mediis anni

temporibus vacuum congruumque inter Calendas locum invenire potuissent. Primam igitur embolismorum lunam quarto Nonas Decembris, secundam quarto Nonas Septembris, tertiam pridie Nonas Martias, quartam pridie Nonas Decembris, quintam quarto Nonas Novembris, sextam quarto Nonas Augusti, septimam tertio Nonas Martias, nasci dixerunt: solertissime quantum potuerunt curantes, ut cujuscunque ætatis luna in Calendas occurrisset, ipsa ejusdem mensis luna diceretur esse putanda. Quod tamen non usquequaque valuerunt obtinere propter præfixum paschalis lunæ cursum, cujus cum extrema nonnunquam in Calendas Maias incurrant, et secundum quocumque vel etiam tertium post Calendas diem teneant, non tantum Maii mensis, sed potius Aprilis lunæ, sicut semper esse dicenda est.

CAPUT XLVI.

DE OGDOADE ET HENDECADE.

EST et alia præfati circuli divisio, qua in ogdoadem et hendecadem id est in VIII et in XI distinguitur annos, eo quod octavo et undecimo anno luna paschalis supremas suæ nativitatis metas subeat, et utrumque eorum solito embolismis more unus communis præcedat annus: vel certe quia antiquis visum est VIII annos solares totidem lunaribus annis dierum numero æquari, quod ab eruditioribus ævo sequente doctoribus expertum est, nisi annis XI adjunctis, nequaquam fieri posse, ad indicium utriusque observationis ogdoadibus est et hendecadibus tota lunæ digesta conversio. Nam et Græci quondam, quos et antiquissimi Romanorum perhibentur imitati, cum ad lunæ cursum adhuc annos computarent, VIII annis communibus pari ratione confectis, embolismos trium mensium pariter intercalabant. Si enim octies undecim, et quartam partem volueris supputare, XC dies, hoc est, tres menses efficies. Verum etiam nunc

sunt qui solis octo annos totidem annis lunaribus, itemque solis XI totidem putant annis lunaribus dierum æqualitate componi. Ubi primo dicendum, quod absque ulla contradictione est: Si octoni anni utriusque sideris aliquando longitudine concordant, semper idem facere habebunt, neque ullum undenorum annorum æqualitas locum inveniet. Si autem vel semel XI anni amborum simul incipiunt, simulque terminantur, semper ipsum facturi sunt, nec erit quando octonorum concordia redire possit annorum. Deinde numerus ipse pulsandus, videndumque quia octo anni solares habent dies, exceptis bissextis, MMDCCCXX, octies enim trecenteni sexageni et quini, faciunt IIMDCCCXX. At lunares anni totidem vide quot habeant dies, octies trecenteni quinquageni et quaterni, faciunt MMDCCCXXII, adde XC trium mensium embolismorum dies, fiunt MMDCCCXXII. Sed duo qui minus habentur in ogdoade solari duorum bissextorum sperant adjectione supplenda. Videamus et hendecadem utriusque sideris, si forte ibi sol bissextile quærat auxilium. Utrumque enim tempus necesse est una regula complectatur, undecies treceni sexageni et quini, fiunt IIIMXXV. Item undecies trecenteni quinquageni et quaterni, fiunt MMMDCCCXCIII. Adde embolismorum mensium dies CXX, fiunt IIIMXIII. Tolle unum saltus diem, remanent IIIMXIII. Vide igitur si hic opus habeat hendecas solis subsidio bissextili, ut additis videlicet duobus vel tribus diebus, lunarem compensare sufficiat hendecadem. Non utique eget quadrantili juvamine ad æquiparandam lunæ hendecadem, quam duobus insuper diebus exuperare probatur, sed suis potius superabundat diebus, quod minus est in ogdoade solis adimplet. Liquidoque patet in horum concordatione temporum nihil præjudicare bissextos, sed quotquot in circulo decennovenali incurrerint, omnes utroque sideri, juxta quod

supra docuimus, æqualiter esse proficuos. Denique ut rei ipsius evisceremus interna, primo anno circuli decennovenalis nullæ sunt epactæ, quia in XI Calendas Apriles lunæ finitus est cursus. Item nono ejusdem circuli anno, id est, post dies, MMDCCCCXXII nono Calendarum Aprilium die trigesima est luna, quod etiam epactarum quæ tunc XXVIII sunt, ordo manifeste testatur. Quid ergo opus erit ad completionem lunaris ogdoadis duos solaris cursus superadjicere dies, id est decimum et nonum Calendarum Aprilium, si hoc duo bissextiles poterant perficere dies? Non ergo duos dies, qui in ogdoade solis a lunari ogdoade minus sunt, duorum intercalatione bissextorum, sed duorum magis qui in hendecade ejus a lunari plus sunt adjectione supplentur. Nec nocet quod saltum lunæ, quem quidam in ogdoadis initio ponunt, in hendecade ponendum memoravimus. Ubicunque enim interposueris, eodem proposita quæstio fine solvetur, et habet circulus decennovenalis menses solares CCXXVIII lunares CCXXXV dies exceptis bissextis VIMDCCCCXXXV, decies novies enim duodeni CCXXVIII, adde VII fiunt CCXXXV. Item decies novies trecenteni sexageni et quini VIMDCCCCXXXV: Decies novies trecenteni quinquageni et quaterni VIMDCCXXVI, adde embolismorum VII mensium dies CCX fiunt VIMDCCCCXXXVI, subtrahe unum saltus lunaris diem, et uno eodemque dierum numero solis et lunæ cursum decennovenalem cyclum includere probabis. Item ogdoas solis habet menses XCVI lunæ autem XCIX hendecas vero solis menses habet CXXXII, lunæ autem CXXXVI. De numero dierum supra dictum est.

CAPUT XLVII.

DE ANNIS DOMINICÆ INCARNATIONIS.

PRIMO decennovenalis circuli versu temporum ordo præfigitur, quem Greci calculatores a Diocletiani prin-

cipis annis observavere. Sed Dionysius venerabilis abbas Romanæ urbis, et utriusque linguæ, Græcæ videlicet ac Latinæ non ignobili præditus scientia paschales scribens circulos, noluit eis, sicut ipse testatur, memoriam impii et persecutoris innectere, sed magis elegit ab incarnatione Domini nostri Jesu Christi annorum tempora prænotare, quatenus exordium spei nostræ notius nobis existeret, et causa reparationis humanæ, id est, passio redemptoris nostri evidentius eluceret. Qui in primo suo circulo quingentesimum tricesimum secundum dominicæ incarnationis annum in capite ponendo, manifeste docuit secundum sui circuli annum ipsum esse, quo ejusdem sacrosanctæ incarnationis mysterium cœpit. Quia enim lunaris circulus decennovenalis est, solaris autem XX et VIII conficitur annis, multiplicatis per se invicem ambobus, summa DXXX et II colligitur annorum. Qua tandem replicata, totus solaris lunarisque recursus ordo in se sua per vestigia revolvitur, eandemque decennovenalis lunarisque cycli annum, easdem epactas lunæ, solis quoque dies concurrentes, eandem quartamdecimam lunam, eundem dominicæ Paschæ diem ac lunam ipsius ex ordine restituens. Quod etiam Victorius, quamvis alterius institutionis paschalem condens, descripto tot annorum circulo manifeste probavit. Quia ergo secundo anno circuli quem primum Dionysius scripsit, quingentesimus tricesimus tertius ab incarnatione Domini completus est annus, ipse est nimirum juxta concursus siderum ille, in quo incarnari dignatus est: quia hic secundus annus decennovenalis octavusdecimus est cycli lunaris, XI habens epactas, V concurrentes septimanæ dies, lunam paschæ decimamquartam VIII Calendas Apriles, omnia tunc fuere simillima, et si esset qui tunc Pascha more nunc ecclesiis usitato die dominica faceret, ipsa nimirum dies, quo modo hic adnotatum est, VI Calendas Apriles veniret, ac lunam haberet decimamsextam. Denique Dionysius ipse nobis quodammodo

tacite quæ dicimus in paschalibus quæ scripsit argumentis ostendit, ubi ad inveniendum quotus sit annus circuli decennovenalis, sumere annos Domini, et priusquam hos per X et IX partiamur unum præcipit adjicere, significans illo incarnato unum circuli decennovenalis annum jam fuisse completum. Item ad sciendum quotus sit annus cycli lunaris, sumere monet annos Domini, et subtrahere semper duo, ac sic per X et IX partiri, ut videlicet duobus, qui reliqui tunc erant, annis sublatis, cæteros calculatos per nonamdecimam partem dividens, quod reliquum foret teneret. Porro ad investigandum quot sint epactæ lunares, annos Domini tite sumere, dividere, multiplicare. Item dividere, sed nullo dempto vel addito jubet: quia nimirum secundo decennovenalis cycli anno, incipientes epactæ ad inveniendum suum statum, addi quid vel demi de annis Domini qui secum inchoaverant, minime poscebant. Item si velimus scire adjectiones solis, id est, concurrentes septimanæ dies, sumere annos Domini jubet, et addita quarta parte, IIII insuper regulares semper adjicere docet, ac sic tandem per VII partiri, quia nimirum V erant concurrentes anno quo natus est Dominus, ut et computandi fixa series procurrare posset, necesse habeat computator IIII quæ præcesserunt annectere. His igitur ita se habentibus, annum passionis dominicæ diligenter inquirere, nec ignota quærendi via est, si non computus errat alicubi. Habet enim, ni fallor, ecclesiæ fides, Dominum in carne paulo plus quam XXXIII annis usque ad sua tempora passionis vixisse, quia videlicet XXX annorum fuerit baptizatus, sicut evangelista Lucas testatur, et tres semis annos post baptismum prædicaverit, sicut Johannes in Evangelio suo non solum commemorato redeuntis Paschæ tempore perdocet, sed et idem in Apocalypsi sua. Daniel quoque in suis visionibus prophetice designat. Sancta siquidem Romana et Apostolica ecclesia hanc se fidem tenere et ipsis testatur indiculis, quæ suis in cereis annu-

atim scribere solet, ubi tempus dominicæ passionis in memoriam populis revocans, numerum annorum triginta semper et tribus annis minorem quam ab ejus incarnatione Dionysius ponat, adnotat. Denique anno ab ejus incarnatione juxta Dionysium septingentesimo primo, Indictione quartadecima, fratres nostri qui tunc fuere Romæ, hoc modo se in natali Domini in cereis sanctæ Mariæ scriptum vidisse, et inde descripsisse referebant: A passione Domini nostri Jesu Christi anni sunt DCLXVIII. Quoniam igitur, ut supra memoravimus, DXXXII annis circulus paschalis circumagitur; his adde XXXIII vel potius XXXIIII ut illum ipsum quo passus est Dominus attingere possis annum, fiunt DLXVI. Ipse est ergo annus dominicæ passionis et resurrectionis a mortuis. Quia sicut quingentesimus tricesimus tertius primo, ita quingentesimus sexagesimus sextus tricesimoquarto per universos solis et lunæ concordat discursus. Et ideo circulus beati Dionysii apertis, si quingentesimum sexagesimumsextum ab incarnatione Domini contingens annum, quartadecimam lunam in eo IX Calendarum Aprilium quinta feria repereris, et diem Paschæ dominicum VI Calendarum Aprilium luna decimaseptima, age Deo gratias, quia quod quærebas, sicuti ipse promisit, te invenire donavit. Nam quod Dominus XV luna feria sexta crucem ascenderit, et una sabbatorum, id est, die dominica resurrexerit a mortuis, nulli licet dubitare catholico, ne Legi, quæ per agnum Paschalem decimaquarta die primi mensis ad vesperam immolari præcipit, pariter et Evangelio, quod Dominum eadem vespera tentum a Judæis, et mane sexta feria crucifixum ac sepultum, prima sabbati resurrexisse perhibet, videatur incredulus. Quod autem VIII Calendarum Aprilium crucifixus, VI Calendarum earundem die resurrexerit, multorum late Doctorum ecclesiasticorum constat sententia vulgatum. Quamvis Theophilus Cæsariensis, antiquus videlicet vicinusque apostolicorum temporum Doctor,

in epistola synodica, quam adversus eos qui decima quarta luna cum Judæis Pascha celebrabant, una cum cæteris Palæstinæ episcopis scripsit, ita dicit. Et impium non est ut passio dominica tanti sacramenti mysterium foras limitem excludatur. Passus namque dominus ab XI Calendas Apriles, qua nocte a Judæis est traditus, et ab VIII Calendas Apriles resurrexit. Quomodo tres dies foras terminum excludentur? Constitutumque est in illa synodo, ut ab XI Calendas Apriles usque in VIII Calendas Maias Pascha debeat observari, ut in eodem libro supèrius scriptum est. Nam Galli quacunque die VIII Calendas Aprilis fuisset, quando Christi resurrectio fuisse tradebatur, pascha semper celebrabant. Sin vero annum qualem quærebas, in loco quem putabas invenire non poteris, vel Chronographorum incuriæ, vel tuæ potius tarditati culpam adscribe, tantum diligentissime cavens, ne Chronicorum scripta defensando intemerabile legis vel Evangelii testimonium videaris impugnare, dicendo dominum salvatorem vel XV vel XVI imperii Tiberii Cæsaris, vel XXIX aut XXX suæ ætatis anno sacrosanctum crucis subisse mysterium, cum Evangelia manifeste significant, XV anno Tiberii Præcursorem Domini prædicare cœpisse, ipsumque mox inter alios baptizasse Jesum, incipientem jam fieri quasi XXX annorum.

CAPUT XLVIII.

DE INDICTIONIBUS.

SECUNDUS ordo circuli decennovenalis complectitur Indictiones XV annorum circuitu in sua semper vestigia reduces, quas antiqua Romanorum industria comperimus ad cavendum errorem, qui de temporibus forte oboriri poterat, institutas. Dum enim, verbi gratia, quilibet Imperator medio anni tempore vita vel regno decederet, poterat evenire ut eundem annum unus historicus ejusdem regis adscriberet temporibus, eo quod ejus partem regnaret: alter vero historicus eundem

successori illius potius attitulandum putaret, eo quod et hic partem æque ejus haberet in regno. Verum ne per hujuscemodi dissonantiam error temporibus inoleret, statuerunt Indictiones, quibus uterque scriptor, imo etiam vulgus omne, temporum cursum facillime servaret, quas pro facilitate quoque calculandi XV esse voluerunt, ut planissimo numero, et ad multiplicandum promptissimo compendiosius transacti temporis status in memoriam possit reduci. Quidam autem putant, quia quondam in republica post censum quinto anno peractum. Urbs Roma lustrabatur, ad indicium ternæ lustrationis et census Indictiones esse conditas. Incipiunt autem Indictiones ab VIII Calendas Octobris, ibidemque terminantur.

CAPUT XLIX.

ARGUMENTUM INVENIENDI QUOTA SIT INDICTIO.

Hoc autem argumento quota sit anno quocunque computare volueris Indictio reperies: sume annos ab incarnatione Domini quotquot fuerint in præsentī: verbi gratia, DCCXXV, adde semper tria, quia quarta Indictione secundum Dionysium natus est Dominus, fiunt DCCXXVIII hæc partire per XV quindecies quadragenī, sexcenti, quindecies octoni centumvies, remanent octo: octava est Indictio. Si vero nihil remanserit, decima quinta est.

CAPUT L.

DE EPACTIS LUNARIBUS.

TERTIA præfati circuli linea continet epactas lunares, quæ ad cursum solis annuatim undenis diebus accrescere solent, inde epactæ Græco vocabulo, id est, adjectiones dictæ, quod per annos singulos XI dierum, ut diximus, accumuluntur augmento. Vel certe quia ad inveniendas quotæ sint lunas Calendarum XI per totum adjiciuntur annum, ut supra docuimus: epactæ jure, id est, adjectiones vocantur, et quidem per totum

anni vertentis orbem suos quæque dies habet adjectiones lunares, XI. Nam, verbi gratia, si hodie cum scribo quinta est luna, isto ipso die post annum decimasexta erit luna, post duos annos vigesimaseptima: post tres, octava: nec eadem huc quæ nunc est priusquam XXIX annorum peracto circulo redit. Sed proprie quæ in circulo decennoventali annotatæ sunt epactæ, lunam quota sit in XI Calendas Apriles, ubi paschalis est festi principium, signant: hanc præfixam sui cursus regulam semper observantes, ut quoties minorem XV numerum habent, paschalem lunam præferant: quoties autem majorem, in sequentem lunam pascha quærendum præmonstrent. Quia nimirum lunæ paschalis plenitudo non æquinotium præire, sed sicut in principio creaturarum ordinatum est, sequi potius debet, quando primum ortus est sol inchoatione diei vernum tenens æquinotium, deinde orta est luna in inchoatione noctis autumnalis æquinotii tenens ipsa particulam. Unde multum errare constat eos, qui lunæ paschalis initium a tertio Nonarum Martiarum die quærendum definiunt: quia videlicet ibi nata luna ante tempus æquinotii plenilunium ostendit. Ideoque solennitati paschali inhabilis est, in qua, sicut diximus, primum solem primitivæ creationis statum, ac deinde lunam necesse est conscendere, ut et hic per æquinotii transgressum longitudinem noctis superet, et illa per plenilunium totam ejus quantulacunque est longitudinem illustret. Quod ad Christi et ecclesiæ sacramentum respicere, nemo est fere qui ambigat: de quo et in primordiis hujusce opusculi aliqua perstrinximus, et nunc paucis replicemus. Quia sicut luna et stellæ non a seipsis, ut perhibent, sed a sole habent ut luceant, sic et ecclesia, sanctique omnes non suæ merito virtutis, sed gratia largitoris habent bonum quo vivunt. Et sicut non nostri vigore arbitrii fortitudinem nostram, sed illo nos suscipiente, illius misericordia præveniente custodimus, nec sufficientes sumus cogitare aliquid a nobis quasi

ex nobis, sed sufficientia nostra ex Deo est, ita etiam in tempore quo nostræ redemptionis insignia celebramus, solaris perfectio splendoris quæ illuminat, lunarem quæ illuminatur antecedere debet.

CAPUT LI.

QUOMODO ERRENT QUIDAM IN PRIMI MENSIS INITIO.

SED error eorum qui aliter sapiunt, vide an ipsis saltem qui hujusmodi condunt leges iniquas, et scribentes injustitiam scribunt, ratus ac veritate videatur esse suffultus. Victorius qui illorum circulos scripsit, dicit in prologo ejusdem operis inter alia sic: Latini namque a III Nonarum Martiarum usque ad IIII Nonas Aprilis, diebus scilicet XXIX observandum maxime censuerunt, ut quocumque eorum die luna fuerit nata efficiat primi mensis initium, cujus luna decimaquarta si feria sexta provenierit, subsequens dominicus, id est, luna decima-sexta festivitati paschali sine ambiguo deputetur. Sin autem die sabbati plenilunium esse contigerit, et consequenti dominico luna decimaquinta reperire, eadem hebdomada transmissa, in alterum diem dominicum, id est, lunam vigesimam secundam transferri debere Pascha dixerunt: ne minus ejusdem dominici peragendo mysterio destinarent quam sextamdecimam, nec amplius quam vigesimam secundam lunam aliquando reciperent, eligentes potius in lunam vigesimam secundum diem festi paschalis extendi, quam dominicam passionem ante lunam quartamdecimam ullatenus inchoari. Quartasdecimas porro lunas mensis ejusdem a XV Calendarum Aprilium, usque in XVI Calendas Maias asserunt esse servandas. Item in fine ejusdem prologi, Cum vero contigerit, inquit, lunam vicesimamseptimam sabbato, vel maxime die Calendarum Januariarum provenire absque bissexto, noverit Sanctitas vestra, quod Pascha XIII Calendas Aprilis secundum Latinos haud unquam celebrandum, etiamsi luna conveniat, penitus invenitur. Aut VIII Calendas Maias secundum Ægyptios, quod aliquoties

observandum est, reperiri non posse. Videamus ergo Latinos suos quomodo commendet Victorius. Dicit eos maxime censuisse a III Nonas Martias natam lunam efficere primi mensis initium, et decimasexta luna die dominico Pascha celebrandum. Et iterum dicit, nunquam XIII Calendas Apriles, etiamsi luna conveniat, Pascha celebrandum secundum Latinos, sed magis secundum Ægyptios VIII Calendas Maias. Constat autem lunam III Nonas Martias natam, XIII Calendas Apriles esse sextamdecimam. Obsecro te, sancte frater Victori, si III Nonas Martias nata luna facit primi mensis initium, quid rationis est, ut non in eo Pascha celebremus, sed potius alium differamus in mensem? cum lex toties imperet, ut omnes qui possint in primo mense Pascha faciant, Soli autem qui in via fuerint et immundi secundo hoc mense celebrent? Quid est, rogo, quod addis, absque bissexto? An forte quia quando Calendæ Januariæ sabbato sunt, tertiadecima Calendarum Aprilium dies in dominicum occurrit, si bissextilis annus non est, si autem bissextus intercesserit, eadem dies secunda feria provenit, docere vis cum secunda feria fuerit XIII Calendas Aprilis in luna decimasexta, sequenti dominica VII Calendas Aprilis luna vigesimasecunda Pascha rite celebrari? Cum vero eadem dies XIII Calendas Aprilis lunam decimamsextam dominica die habuerit, non posse in ea Pascha celebrari: quia necdum æquinoctium transierit? Sed nec in sequenti dominica, quia luna superadulta; hoc est, vigesimatertia illam incidat in diem, atque hac cogente necessitate in secundi tempora mensis Paschæ differenda solennia? Mirus calculandi præceptor, qui principaliter doceas, lunam III Nonas Martias natam efficere primi mensis initium. Et rursus ratione ipsa superatus compelleris fateri, nisi interveniente bissexto nullatenus lunam hac die natam, sed potius eam quæ post XXIX dies fuerit accensa, paschalibus festis congruam. Si vero adfuerit bissextus, tunc effici lunam sequentis anni primam, quæ absque illo fieri poterat ex-

trema transacti. Et quid est quod ais : etiamsi luna conveniat, XIII Calendas Aprilis nunquam Pascha celebrandum penitus inveniri? Quomodo enim potest luna convenire paschalibus solenniis, ubi nunquam paschalia sunt celebranda solennia? Et si nunquam XIII Calendarum Aprilium Pascha celebrandum, etiamsi sextadecima provenerit, errant profecto Latini qui lunam paschalem a III Nonas Martias inchoare decernunt : in qua decimosexto et decimoseptimo eo quod æquinotium non transierit, non licet Pascha fieri. Et merito illorum contempta observatione, cum Ægyptiis potius eo anno in octavo Calendas Maii Pascha differendum suades. Si autem magis observandum quod Ægyptiï docent autumas, quare non illorum per omnia scientiam sectaris? Verum quia hoc facere non vis, sed inter utrosque medius incedens, magis Latinorum quos vituperas, quam Ægyptiorum quos præfers, calculum tuis legendum sequendumque contradis, nos Ægyptiam calculandi disciplinam, quæ et tuo iudicio, et universalis ecclesiæ consensu verior apparet, omnibus sequendam novimus, initium videlicet primi mensis ab octavo Iduum Martiarum usque in Nonarum Aprilium diem. Quartasdecimas vero lunas Paschæ, a duodecimo Calendarum Aprilium usque in decimumquartum Calendas Maias. Porro diem Paschæ dominicum ab undecimo Calendarum Aprilium usque in septimum Calendarum Maiarum : et hoc in luna decimaquinta usque ad vigesimamprimam esse quærendum. Verum ne nos amatores Victorii temere illum aggressos esse lacerent, legant librum doctissimi et sanctissimi viri, Victoris videlicet Capuani Episcopi de Pascha, quod quindecimo Calendas Maias putabatur celebrari debere, Indictione autem decimatertia novies Proconsule Basilio, et quanti a prudentibus, et catholicis ecclesiæ Doctoribus æstimatus sit suus magister invenient, cujus principium libri est. Cum paschalis veneranda solennitas, quam die potissimum proveniret per anni præsentis Indictionem tertiamdecimam a nobis solícite

quæreretur, et juxta patrum venerabilium constituta octavo Calendarum Maiarum diceremus resurrectionem Domini procul dubio celebrandam, aliquibus minime rationabilis visa est nostra responsio, eo quod Victorius quidam in circulo Paschali quem edidit aliter diem dominicæ resurrectionis adfixerit, licet et hunc designaverit quem nos celebrandum pariter profiteamur. Et in processu operis. Sed nunc, inquam, ordo expetit, ut cyclorum quos Victorius edidit patefaciam evidenter errores, dum nescit legitimum diem definire Paschalem, ut cum in præteritis ostensus hoc modo fuerit deliquisse, in præsentibus ac futuris et auctoritate careat, et occasionem pravæ persuasionis amittat.

CAPUT LII.

ARGUMENTUM QUOT SINT EPACTÆ LUNARES.

Si autem vis cognoscere per annos singulos quot sint epactæ, sume annos Domini quot fuerint, utputa in præsentī octava Indictione DCCXXV hos partire per XIX: decies novies triceni, DLXX, decies novies octoni, cenquinquais dipondius, remanent III, hos item multiplica per XI, fiunt XXXIII, tolle XXX, remanent III. Tres sunt epactæ, id est, adjectiones lunares.

CAPUT LIII.

DE EPACTIS SOLIS.

QUARTO decennovenalis circuli tramite designantur epactæ solis, id est, concurrentes septimanæ dies unius semper ternos per annos, duorum autem per annum bissextilem usque ad septimum numerum adjectione crescentes, quarum circulus habet annos quater septenos, id est, XXVIII, quia nimirum non ante potest consummari, quam bissextus, qui quarto redire solet anno, cunctos septimanæ dies contingat, dominicam videlicet, sextam feriam, quartam feriam, secundam feriam, sabbatum, quintam feriam, tertiam feriam: hoc etenim illos ordine percurrit. Cumque

suas quæque anni dies habeat concurrentes, hæ quæ in circulo adfixæ concurrentes sunt, specialiter quæ sit nono Calendarum Aprilium feria designant, videlicet ut propius festivitatis Paschalis exordio positæ, facillime diem epactarum, vel decimæquartæ lunæ quota sit feria pandant, ac per hoc ad Paschalis inventionem diei dominici planum faciant iter. Contingit autem eadem concurrentium annua dies, quod calculatorem meminisse juvat, etiam II Calendas Aprilis, VII Idus Aprilis, XVIII Calendarum Maiarum, et XI Calendarum earundem. Cujus circuli talis est cursus, ut quæcunque bissexti anno sunt concurrentes, ipsæ et ante quinquennium fuerint, et post annos VI futuræ sint. Quæ primo post bissextum anno sunt, eadem et ante annos XI transierint, et post VI redeant. Quæ secundo post bissextum, eadem et ante annos VI transierint, et post XI remeent. Quæ tertio post bissextum, ipsæ et ante VI annos præterierint, et post V revertantur. Et hujus ordo discretionis cunctos annorum vertentium complectitur dies. Notandum sane quod hujus gyri solaris, qui XXVIII annis peragitur, causa facit decennovenales circulos XXVIII debere compleri, priusquam idem per omnia paschalis observantiæ cursus in seipsum redeat, ut omnis nimirum hujus circuli annus caput circuli decennovenalis instituat. Itemque annus quisque circuli decennovenalis hujus caput adsequatur, ac per hoc tota paschalis observantiæ series non minus quingentis trigintaduobus annis explicetur.

CAPUT LIV.

ARGUMENTUM QUOT SINT EPACTÆ SOLIS, ET QUANDO
BISSEXTI ANNUS.

QUONIAM vero communis atque indiscretus epactarum, id est, adjectionum solis, cum bissexto cursus est, amborum pariter qui sit status argumento condisce. Si ergo vis scire quando bissextus dies sit, sume annos domini DCCXXV, partire hos per IV, et si nil re-

manserit bissextus est: si vero unum, aut duo, vel tria remanent, primus, aut secundus, aut tertius est annus a bissexto, utputa quater centeni, CCCC, quater octogeni, CCCXX quater esse quarta, remanet unum, quia primus est annus a bissexto. Si vis nosse adjectiones solis, id est, concurrentes septimanæ dies, sume annos ab incarnatione domini quot fuerint, utputa DCCXXV per indictionem octavam, et annorum qui fuerint quartam partem semper adjice, id est, nunc CLXXXI, qui fiunt simul DCCCCVI, his adde IV, fiunt DCCCCX. Hos partire per VII septies centeni DCC septies triceni CCX et non remanet aliquid, quia VII sunt epactæ solis, id est, concurrentes septimanæ dies.

CAPUT LV.

DE REDITU ET COMPUTU ARTICULARI UTRARUMQUE
EFACTARUM.

VERUM quia facillime diem Paschæ, vel cæteros temporum recursus comprehendit, qui solis et lunæ circulum memoriter tenet, excepto eo quod eosdem circulos per decem et novem, et per viginti octo multiplicandos partiendosque novit, omnis calculator meminisse debet, easdem concurrentes solis tricesimo ab hinc anno, quas et proximo secuturas, easdem sexagesimo quas et quarto, easdem nonagesimo, quas et sexto, easdem centesimo vigesimo, quas et octavo, easdem centesimo quinquagesimo, quas et decimo: et cæteras in hunc modum esse redituras. Quocunque enim numero annorum transacto concurrentes scire desideras, eundem numerum vide quoties habeat XXX et tricesima parte geminata concordiam vertentium cognosces annorum. Verbi gratia, trecenti decies habent XXX et propterea eadem concurrentes CCC anno quæ XX sunt futuræ, si quid residui fuerit, et hoc adjicies. Eodem modo etiam in præterita tem-

pora concurrentium ordo respicit. Item quia circulus lunaris decennovenalis est, præsentis anni epactæ vicesimo anno redeunt, sequentis abhinc quadragesimo, tertii sexagesimo, quarti octuagesimo, quinti centesimo, sexti centesimo vigesimo, septimi centesimo quadragesimo, octavi centesimo sexagesimo, noni centesimo octuagesimo, decimi ducentesimo, et cæteræ similiter. Quod et de luna decimaquarta Paschæ, cæterisque quæ decennovenali circulo includuntur æque sentiendum est. Poterit diligens calculator hoc modo etiam prolixiores sibi temporum sequentium annotare recursus, quibus semper meminerit etiam præteriti ævi congruere statum. Memoratu autem dignum videtur, quia quidam ob compendium calculandi utriusque ordinem circuli, et solaris videlicet et lunaris transferunt in articulos: nam quia manus humana articulos habet adjunctis unguibus X et IX, singulis his singulos aptantes annos, lunarem cursum in læva manu, intrinsecus a radice pollicis incipiunt, et in ungue minimi digiti intrinsecus eundem consummant. Item quia manus binæ articulos, exceptis unguibus, habent XXVIII, iis singulos annos singulis aptant, inchoantes a minimo lævæ digito, et in dexteræ pollice complentes, non ut in lunari cyclo singulos ex ordine digitos expedientes ad numerum, sed ob rationem quadrantis per quaternos transversim digitos quadriennium omne signantes, ita ut minimorum bis terni articuli digitorum totidem bissextilis contineant annos. Item proximorum a minimis bis terni articuli digitorum proximos a bis ternis bissextilis annos totidem explicent, secundi similiter secundos, et tertii digiti tertios totidem annos æqua ratione complectantur. Porro septimus bissextilis cum tribus se sequentibus annis bis binos sibi pollicum vindicet articulos. Hoc sive alio quisque sibi calculator ordinare voluerit modo, nihominus circulum utriusque sideris libenter capient ma-

nus. Sed innumera hujusce disciplinæ, sicut et cæterarum artium, melius vivæ vocis alloquio quam stili signantis traduntur officio.

CAPUT LVI.

DE CYCLO LUNARI.

QUINTA circuli decennovenalis regione lunaris cyclus includitur, a quarto eas incipiens, et tertio completur in anno, qui proprie Romanorum est: et ad mensem Januarium pertinens: nam sicut annus quisque decennovenali circuli propter legalem Hebræorum observationem a paschali mense inchoat, ibidemque finitur: ita et hic Romanorum institutione a luna Januarii mensis inchoat, atque ibi desinit, sicut ille, sic et iste, primum et secundum communes annos, tertium habet embolismum, quartum et quintum communes, sextum embolismum, septimum communem, octavum embolismum. Hendecas quoque cycli lunaris instar decennovenalis circuli VII annos communes, et IV habet embolismos. Et habent communes anni menses lunares XII, id est, dies trecentos, quinquaginta tres. Embolismi autem menses tredecim, dies videlicet trecentos octuaginta quatuor, præter unum duntaxat septimumdecimum cycli hujus annum, qui est decennovenalis primus, in quo unus dies ratione saltus lunaris intercipitur. Quod ut manifestius fiat, singulorum ex ordine cursum videamus annorum, et quod Dionysius in mense paschali, nos in Januario facere curemus.

Anno lunari primo, decennovenali quarto, a Calendis Januariis, usque in 13 Calendas Januarias, quia communis est, fiunt dies 353.

Anno lunari 2, decennovenali 5, a 12 Calendas Januarias usque 5 Idus Decembris, quia communis est, fiunt dies 354.

Anno lunari 3, decennovenali 6, a 4 Idus Decembris,

usque in 5 Calendas Januarias, quia embolismus est, fiunt dies 184.

Anno lunari 4, decennovenali 7, a 4 Calendas Januarias, usque in 16 Calendas Januarias, quia communis est, fiunt dies 354.

Anno lunari 5, decennovenali 8, a 15 Calendas Januarias, usque in 8 Idus Decembris, quia communis est, fiunt dies 354.

Anno lunari 6, decennovenali 9, a 7 Idus Decembris, usque in 8 Calendas Januarias, quia embolismus est, fiunt dies 384.

Anno lunari 7, decennovenali 10, a 7 Calendas Januarias, usque in 19 Calendas Januarias, quia communis est, fiunt dies 354.

Anno lunari 8, decennovenali 11, a 18 Calendas Januarias, usque in 4 Nonas Januarias quia embolismus est, fiunt dies 384.

Anno lunari 9, decennovenali 12, a 3 Nonas Januarias, usque in 11 Calendas Januarias, quia communis est, fiunt dies 354.

Anno lunari 10, decennovenali 13, a 10 Calendas Januarias, usque in 3 Idus Decembris, quia communis est, fiunt dies 354.

Anno lunari 11, decennovenali 14, a 2 Idus Decembris, usque in 3 Calendas Januarias, quia embolismus est, fiunt dies 384.

Anno lunari 12, decennovenali 15, a 2 Calendas Januarias, usque in 14 Calendas Januarias, quia communis est, fiunt dies 354.

Anno lunari 13, decennovenali 16, a 13 Calendas Januarias, usque in 6 Idus Decembris, quia communis est, fiunt dies 354.

Anno lunari 14, decennovenali 17, a 5 Idus Decembris, usque in 6 Calendas Januarias, quia embolismus est, fiunt dies 384.

Anno lunari 15, decennovenali 18, a 5 Calendas

Januarias, usque in 17 Calendas Januarias, quia communis est, fiunt dies 354.

Anno lunari 16, decennovenali 19, a 16 Calendas Januarias, usque in Nonas Decembris, quia communis est, fiunt dies 354.

Anno lunari 17, decennovenali 1, a Nonis Decembris usque in 10 Calendas Januarias, quia embolismus est, fiunt dies 384.

Anno lunari 18, decennovenali 2, a 9 Calendas Januarias, usque in 2 Idus Decembris, quia communis est, fiunt dies 354.

Anno lunari 19, decennovenali 3, ab Idibus Decembris, usque in 2 Calendas Januarias, quia embolismus est, fiunt dies 384.

Idcirco autem septimidecimi lunaris anni computus ab ipso quo prior explicitus est annus die incipit, et non a sequente ut cæterorum, ne propter saltum lunæ quem dicunt, unus eidem anno dies deesse videatur. Quod ipsum Dionysius decennovenalem cyclum hujusmodi ordine percurrens edocuit, ab eodem die quo ultimi conclusit anni metas primi inchoando principium.

CAPUT LVII.

ARGUMENTUM DE EO, QUOTA SIT LUNA IN CALENDIS JANUARIIS.

POTEST qui vult a cyclo lunari facere argumentum, ad inveniendum quota sit luna Calendarum Januariarum. Sume enim cyclum lunæ quemlibet, ut puta quintum, multiplica per XI, fiunt LV, adde unum semper regularem, fiunt LVI, partire per XXX, remanent XXVI, vigesimasexta est luna in Cal. Jan. anno quinto cycli lunaris. Item sume octo, multiplica per XI, fiunt LXXXVIII, adde unum regularem et partire per XXX, remanent XXIX, vicesimanona est luna in Calendas suprascriptas anno cycli lunaris octavo. Tantum memor esto, septimodecimo, octavodecimo, et nonodecimo cycli

memorati anno non unum, ut in reliquis, sed duos adjicere regulares, et lunam Cal. Jan. sine errore reperies.

CAPUT LVIII.

ARGUMENTUM QUOTUS SIT ANNUS CYCLI LUNARIS, VEL
DECENNOVENALIS.

IPSE autem cyclus lunæ si vis nosse quotum agat annum, sume annos domini, ut puta DCCXXV, et subtrahe semper duo, remanet DCCXXIII, hos partire per X et LX remanet unum, primus annus est cycli lunaris. Quoties autem nihil remanet, nonusdecimus est. Et quia decennovenalis circulus communem cum lunari viam quamvis ocyor currit, si vis scire et ejus quotus sit annus, sume annos Domini, ut puta DCCXXV, et unum semper adjice, fiunt DCCXXVI, hos partire per X et IX, remanent IIII, quartus est annus cycli decennovenalis. Quod si nihil remanserit, ultimus est.

CAPUT LIX.

DE QUARTA DECIMA LUNA PASCHÆ.

SEXTUS sæpe dicti circuli locus amplectitur lunas XIII primis mensis, quæ paschalis dominicæ diem singulis annis absque omni ambiguitate demonstrant: nam quæ post XIII lunam dominica dies occurrit, ipsa est paschalis dominicæ resurrectionis dies. Quæ quidem decimaquarta luna primum in æquinoclio, id est, duodecimo Calendarum Aprilium, ultimum vicesimono abhinc die, id est, XIII Cal. Maiarum suum vespere processum terris ostendit, quibus terminis per annos denos et novenos legali tempore paschalis observantiæ discursus constat esse comprehensus: et si fieri posset, ut eadem omnibus anni sabbati die luna decimaquarta contigisset, nil nostræ paschalis observantiæ tempus a legali discreparet. Nam et ipsi juxta legis edicta semper decimaquarta luna primi mensis ad vesperam immolantes, et comedentes agni immaculati carnem, sanguinemque illius ad repellendum extermin-

natores nostris postibus aspergentes, id est, aquam baptismi, et paschaliū celebrantes solennia missarum, spiritualem superaremus Ægyptum, atque illucescente mane in luna decimaquinta ejusdem mensis primum azymorum diem intraremus, septemque dies ejusdem celebritatis legitimos a mane quintidecimi diei usque in vespere vicesimi primi mensis, ipsius, id est, a dominico paschæ usque in dominicum octavarum paschæ debita cum veneratione completeremus. Sed quomodo lunæ dies eadem diversas septimanæ devolvitur inferias, inde fit, ut qui propter resurrectionem nostri redemptoris in dominicum diem paschæ initium reservare docemur, aliquoties nostra festivitas septimo post legalium azymorum exordium die sumat ingressum: non tamen unquam contingat, ut non nostra solennitas paschalis aliquem legalium paschæ dierum, sæpe autem omnes intra se complectatur. At contra hi qui dominicum paschæ diem a decimasexta luna usque ad vigesimamsecundam celebrandum æstimant, duplici miseria laborant, quia et legitimum paschæ principium nunquam habent, et crebro evenit, ut nullum dierum, qui in lege præscripti sunt, in sua paschali observatione consequantur: dum et vespere quartidecimi diei, quo pascha initiari statutum est, et mane quintidecimi, quo septima azymorum dierum solennitas inchoari præcepta, a sua prorsus festivitate repudiant. Atque insuper in hujus poenam peccati vicesimumsecundum diem, qui in tota paschali institutione per Moysen nec semel appellatus invenitur, frequenter in sui paschæ principium sanciri præcipiunt. Sunt qui in alteram partem a viaveritatis, sed non minore labantur errore, cum scriptura præcipiat via regia gradiendum, et neque ad dexteram, neque ad sinistram ab ea divertendum. Qui a tertiadecima luna usque ad vigesimam dominicum paschæ observandum decernendo, præoccupant sæpius initium paschæ legalis, dum quod ipsa in decimaquarta luna fieri statuit, illi in decimamtertiam

convertunt: et quod de vigesima statuit, sanctam eam et celeberrimam consecrans, quasi hæc ad pascha minime pertineat, funditus contemnunt. Quos inter alios fidei et actionis catholicæ defensores, etiam beatus Theophilus Alexandrinæ antistes ecclesiæ manifesta ratione devincit, scribens imperatori Theodosio majori: Sed quia accidere, inquit, interdum solet, ut occasione decimæquartæ lunæ mensis primi nonnulli in errorem cadant, si decimaquarta ipsa luna in dominicum diem veniat: quo facto, necesse est jam jejunium solvi sabbati die, quando decimatertia luna venire monstratur, et incipimus legi contraria facere. Convenit itaque diligenter advertere, ut quoties decimaquarta luna in dominicum incurrit diem, in sequentem septimanam paschalem diem potius differamus, duplici hoc modo. Primum quidem, ne decimatertia luna inventa in sabbati die solvamus jejunium, quod consequens non est, quod nec ipsa lex præcipit, maxime cum et lumen ipsius lunæ imperfectum adhuc in proprio globo esse videatur. Deinde, ne dominica die luna decimaquarta constituta jejunare cogamur, indecentem rem illicitamque facientes: hoc enim Manichæorum sectæ consuetudo possedit. Quoniam igitur nec decimaquarta luna veniente in dominicum diem jejunare debemus, neque consequens est, ut si in sabbati die decimatertia eveniat solvamus jejunium, necessario asserimus hoc in septimanam sequentem deberi differri, sicuti paulo superius comprehendimus: non tamen ex hac dilatione prævaricatione aliqua circa paschalem calculum perpetrata: quemadmodum enim decimus numerus complectitur nonum, sic et quoties decimaquarta luna in dominicum incurrit diem, eo quod in eo jejunare non liceat, in proximam septimanam differri necesse est diem Paschæ: nulla enim ex hoc imminutio fieri paschæ videtur, quia ipsi sequentes dies complectuntur et reliquos.

CAPUT LX.

ARGUMENTUM INVENIENDI EAM.

OPORTET autem calculatorem quemque peritum decimasquartas lunas primi mensis, sicut et epactas lunæ annuas retinere memoriter. Sed et si quis has quoque argumento invenire desiderat, videat quot sint epactæ lunares anni cujuscunque computare voluerit, et siquidem XIII aut XV sunt, XI Calendarum Aprilium vel XII Calendarum earundem die decimamquartam lunam venire cognoscat : quia nimirum XI Calendarum superscriptarum, sicut sæpe dictum est, proprius est omnium locus epactarum. Sin autem pauciores sunt epactæ, dimittat eas crescere per dies usque dum quartumdecimum impleant numerum, et ibi se lunam paschæ decimamquartam habere non dubitet. Porro plures quindenario numero si habuerit epactas, et has usque ad tricesimum numerum, id est, ipsius terminum mensis per dies crescere sinat, et sic a nova luna inchoans, atque usque ad decimamquartam ex ordine percurrrens, diem votis paschalibus aptum rite reperiet. Sed et hoc notandum quia decimaquarta luna si communis est annus XI diebus prius : si vero embolismus, XIX tardius quam præcedente anno transierat semper redire consuevit, excepto uno duntaxat primo circuli decennovenalis anno, in quo propter rationem saltus lunaris XII diebus annotinum cursum præcurrere solet.

CAPUT LXI.

DE DIE DOMINICO PASCHÆ.

SEPTIMO decennovenalis circuli titulo dies Paschæ Dominicus comprehenditur, qui de Dominica nostri Salvatoris resurrectione a mortuis exordium cœpit : nam cum in veteri testamento tribus argumentorum indiciis paschale tempus sit observari præceptum, videlicet ut post æquinoctium, ut mense primo, ut tertia ejus septimana, id est, a vespera dicimæquartæ lunæ,

quod est initium decimæquintæ, usque in vesperum, id est, terminum vigesimæprimæ celebretur, quarta in ejusdem observatione regula est nobis a tempore dominicæ resurrectionis imposita, ut cum æquinotio transcenso lunam primi mensis decimamquartam vespere ortum facere viderimus, non statim ad faciendum Pascha prosiliamus, sed dominicum diem quo ipse Pascha, id est, transitum de morte ad vitam, de corruptione ad incorruptionem, de pœna ad gloriam resurgendo facere dignatus est, expectantes, in ipso tandem congrua Paschæ solennia celebremus. Quod si quis objecerit, non æquinotii memoriam, sed tantum primi mensis et tertiæ in eo septimanæ posuisse legiferum, sciat, quia etsi æquinotium nominatim non exprimit, hoc tamen ipso quod a plenilunio primi mensis Pascha faciendum præcipit, æquinotii transcensum plenaria ratione depromit: quoniam absque ulla dubietate constat, eam quæ prima transito æquinotio plenum suum globum ostenderit, primi mensis existere lunam. Quoties ergo diem dominicum mox adventante decimaquinta luna habemus, nil nostrum tempus paschale a legali dissonat, quamvis aliis sacramentorum generibus ejusdem paschæ solennia colimus. Quoties vero secundo, vel tertio, vel quarto, vel quinto, vel sexto, vel septimo ab hinc die idem dominicus occurrerit, ne sic quidem legem aut prophetas solvimus, sed evangelicæ potius gratiæ sacramentis adimplemus: quia enim et salvator noster, sicut Theophilus, cujus supra memini, venerabilis Alexandria episcopus scribit, decimaquarta quidem est traditus luna, hoc est, quinta post sabbatum: decimaquinta autem crucifixus die tertia resurrexit, hoc est, decima-septima luna, quæ tunc in dominica die videtur inventa, sicuti et ex evangeliorum observatione comperimus. Habemus ergo solatium quo recte facere Pascha possimus, etiam si dilatio fuerit consecuta propter incurrentem necessitatem, ut si decimaquarta primi mensis in sabbato evenerit luna, aut si in aliis ante sabbatum die-

bus septimanæ sequentis acciderit, sine dubitatione pascha celebremus. Si vero in dominicum inciderit, omni modo in septimanam sequentem, ut sæpius dictum est, differamus, propter eas quas præfati sumus causas. His ergo demonstratis atque patefactis, hoc etiam considerandum est, quod et lex frequenter causa necessitatis eos qui constrictione temporis quadam non potuerunt in primo mense pascha celebrare, secundo idem facere præcipit : melius enim est in necessitate positos superiora quam inferiora sectari : quoniam inferiora a superioribus continentur, superiora autem ab inferiori numero non includuntur. Illud iterum quod jam posuimus declarantes, quod decimus numerus nonum intra se contineat, nonus autem decimum continere non possit. Quod si lex ad secundum mensem transire nos præcipit, si non possimus sanctum pascha primo mense celebrare propter quasdam necessitates, non intelligo cur non si decimaquarta in dominicum diem incurrerit luna, in septimanam sequentem rationabiliter dilationem Paschæ facere debeamus, manente et primo mense et decimaquinta luna in qua Salvator crucifixus est, manente et septimadecima quando post triduum resurrexit. Ubi autem primum dominicus resurrectionis Christi dies fuerit, varie refertur : et quidem, ut supra memoravimus, quidam VIII Calendarum Aprilium, sed alii VI nonnulli V Calendarum earundem die fuisse asseverant. Ubi notandum, quia si octava Calendarum memoratarum, ut antiquiores scripsere, resurrectio domini facta est, quintus profecto circuli decennovenalis tunc agebatur annus, habens concurrentes VII et lunam decimamquartam, sicut semper XI Calendarum Aprilium. Si autem VI Calendarum Aprilium dominus resurrexit, tertiusdecimus circuli præfati annus extitit, V habens concurrentes, et lunam decimamquartam, ut semper nono Calendarum Aprilium. Porro si quinto Calendarum suprascriptarum resurrectio celebrata est Christi, secundus circuli decennovenalis existens annus

concurrentes habebat quartam et lunam decimamquartam : sicut semper octavo Calendarum Aprilium, quæ cunctæ decimæseptimæ lunæ, in qua die dominica prima sacrosanctæ resurrectionis sunt acta mysteria, cursu panduntur indubio : tantum diligentissime cavendum, ne hanc decimasexta luna, ut quidam, patratam confirmando, non solum inevitabile nostræ calculationis dispendium, sed et gravissimum catholicæ fidei incurramus periculum.

CAPUT LXII.

DE LUNA IPSIUS DIEI.

ULTIMA sæpe memorati circuli meta panduntur lunæ Dominici paschæ propter variantem ejusdem Dominici occursum septem dierum ambitu inclusæ, id est, a decimoquinto usque ad vigesimum primum : qui pro certo dies creberrima legis sunt adnotatione præfixi, dicente Domino : Primo mense decimaquarta die mensis comedetis azyma, usque ad diem vigesimum primum ejusdem mensis ad vesperam : septem diebus fermentatum non inveniatur in domibus vestris. Cujus primi mensis septemque ejus dierum azymorum nunc regula talis est, ut quæ post æquinoctium decimaquinta luna occurrerit, primi mensis intelligatur, et hæc quemcunque septem dierum usque ad vicesimum primum Dominicum acceperit, paschalis festi gaudiis aptum porrigat. Quod ideo toties repeto, quia fuere quidam qui Dominicum paschæ diem, verbi gratia, septimo Calendarum Aprilium die, luna vicesima notantes, dicerent : Et quid peccare nos ostenditis in constituendo tempore paschæ, cum nullus unquam calculator vetuerit septimo Calendas Apriles pascha celebrari ? omnibus æque confitentibus tunc æquinoctium esse transcendens, nullus negaverit lunam vigesimam Dominico paschali aptam ? Quibus respondendum, quia et septimo Calendas Apriles, ubi luna congruerit, et luna vigesima, ubi dies opportunus arriserit, Dominicum pascha rite actitabi-

tur. Sed quia luna, quæ septimo Calendas Apriles die XX est, plenilunium ante æquinoctium habuit, non licet luna existente vicesima septima Calendas Apriles Dominicum paschæ diem celebrari. Quæ vero in æquinoctio, vel post æquinoctium plena est, mox ubi Dominicus aderit dies, pascha legitimum dabit. Idem error, eadem est responsio, cum memorati calculatores undecimo Calendas Apriles, luna decimasexta : decimo Calendas Apriles, luna decimasextima : nono Calendas Apriles, luna decimaoctava : octavo Calendas Apriles, luna decimanona : septimo Calendas Apriles, luna vigesima : sexto Calendas Apriles, luna vigesima prima : quinto Calendas Apriles, luna vigesima secunda, pascha faciendum decernunt. Quod eo sæpius anno faciunt, cum in Calendas Januarias vigesimamquintam habuerint lunam. Cum vero hanc ibi vigesimamseptimam habuerint, tunc longius a veritate deviant : quia nimirum primo mensis deputant lunam, quæ tertio Nonas Martias nata, triduo fere ante æquinoctium plena existere monstratur. Et quia luna decimaquinta, decimasexta, et decimasextima diem paschæ Dominicum facere non valet, eo quod has ætates decimoquarto, decimotertio, et duodecimo Calendas Apriles die tenerit, profecto nec reliquas suas ætates quamvis æquinoctium sequentes, ejusdem Dominicæ resurrectionis convenientes, potest habere solenniis.

● CAPUT LXIII.

QUID INTER PASCHA ET AZYMA DISTET.

ET quoniam de paschæ observatione aliquanta perstrinximus, etiam hoc intimare placuit, quod juxta legis scripturam alia paschæ, alia solennitas est azymorum. Una quippe dies paschæ, id est, transitus est, quarta-decima videlicet primi mensis, in quo vesperascente agnus immolari jussus est : et mox sequenti nocte transivit Dominus Ægyptiorum primogenita percussus,

et signatas agni sanguine domus filiorum Israel liberans : sequentes vero dies septem, id est, a decimoquinto usque ad vigesimum primum mensis ejusdem, azymorum proprie vocantur : scriptum namque est in Exodo, ubi agnus immolari decimoquarto die primi mensis ad vesperam mandatur : Et comedetis festinantes, est enim pascha, id est, transitus Domini. Et : Transibo per terram Ægypti nocte illa, percutiamque omne primogenitum in terra Ægypti. Et paulo post : Et cum dixerint vobis filii vestri : Quæ est ista religio : dicetis : Victima transitus Domini est, quando transivit super domos filiorum Israel in Ægypto, percutiens Ægyptios, et domus nostras liberans. Item in Levitico : Mense primo, inquit, decimoquarto die mensis ad vesperam, phase Domini est, et decimoquinto die mensis hujus solennitas est azymorum Domini : septem diebus azyma comedetis, dies primus erit vobis celeberrimus sanctusque. Omne opus servile non facietis in eo, sed offeretis sacrificium in igne Domino septem diebus. Et ne nos quispiam verba legis aliter quam veritas habet, intellexisse autumet, videat doctissimus legalium literarum, et sacerdos, quid de iis sentiat Josephus. Scribit in libro Antiquitatum in hunc modum : Decimaquarta luna primi mensis agnus immolatur, decimaquinta autem succedit festivitas azymorum, quæ septem diebus celebratur. Secunda vero azymorum die, quæ est sextadecima, frugum primitias quas metunt, offerunt. Quem legalium morem sacrorum etiam nunc ecclesiæ consuetudo non ignobiliter imitatur, unam videlicet noctem transitus dominici, id est, resurrectionis ejus a mortuis, quam pios triumphando fideles salvare dignatus est, principaliter observans, in cujus exortum sanguis, ipsius videlicet agni immaculati, populum ejus fonte regenerationis ablutum mundat ab omni peccato : ac deinde alios septem dies in memoriam ejusdem dominicæ resurrectionis congrua festivitate subjungens. Verum quia ipsa quoque dies paschæ a fermento casti-

gari præcipitur, hanc evangelii scriptura aliquando primam azymorum cognominat. Et primo, inquiens, die azymorum quando pascha immolabant dicunt ei discipuli: Quo vis eamus et paremus tibi ut manduces Pascha? Item die XV mensis primi, a qua VII dies azymorum inchoant, propter viciniam paschæ nomine vocat illius cum dicit: Et ipsi non introierunt in prætorium, ut non contaminarentur, sed manducarent pascha: non quia legi contraria est evangelica scriptura, sed quia sacramentum quod decebat hac nobis societate vocabulorum vivacius inculcare curavit. Salva enim subtiliore discussione, possumus intelligere quod mystica paschæ solennia singuli nostrum in die baptismatis egerint: spiritualem videlicet exterminatorem signo preciosi sanguinis evadendo, spirituales transeundo tenebras, toto autem vitæ proficientes tempore, quod deinceps in hac peregrinatione gerimus, septem dies azymorum celebremus: quibus sicut Apostolus edocet, non in fermento malitiæ et nequitiae, sed in azymis sinceritatis et veritatis epulari debemus. Et quia nos in baptismo, ut de potestate Satanæ in partem sortis sanctorum transire queamus, sinceritatem ac veritatem necesse est tenere, itemque toto nostræ peregrinationis tempore, quod septenario dierum numero volvitur, quotidiano profectu ad meliora transire præcipimur, quasi et in paschæ azymis vesci, et in diebus azymorum pascha spiritualiter agere cognoscimur.

CAPUT LXIV.

TYPICA PASCHÆ INTERPRETATIO.

NAM sicut tota paschali observantia ceremoniarum, ita etiam tempus quo agi præcepta est totum mysterio sacro redolet. In primis namque æquinotium transgredi in dominicæ paschæ celebratione juxta legis decreta curamus, ut videlicet solennitas, in qua mediator Dei et hominum destructa potestate tene-

brarum mundo lucis iter aperuit, etiam temporis ordine foris quid intus habeat ostendat. Et quæ nobis æternæ beatitudinis lumen promittit, tunc maxime celebratur, cum solis lumen annuo proficiens incremento, primam sumit de noctis umbra victoriam. Deinde mensem primum anni qui et Novorum vocatur, in quo pascha celebremus attendimus. Ipse autem est mensis, in quo mundus iste formatus, et homo est primus in paradisi sede locatus. Quia per hujus mysteria solennitatis primam nos stolam recepturos, primum supernæ beatitudinis regnum, a quo in longinquam regionem discessimus, nos repetituros esse speramus. De cujus gloria regni beatus apostolus Petrus: Cælos autem novos, inquit, et terram novam, et promissa ipsius expectamus, in quibus justitia habitat. Sed et Johannes in Apocalypsi sua: Et dixit qui sedebat in throno: Ecce nova facio omnia. Deinde etiam tertiam mensis ejusdem septimanam in pascha observamus, quod resurrectionis dominicæ gaudiis aptissime congruit. Quia et eadem sacrosancta ejus resurrectio tertia die facta est, et tertio tempore seculi, id est, cum gratiæ coelestis adventu tota ejus in carne dispensatio, quæ per resurrectionis consummata est gloriam, mundo apparuit. Prima seculi namque tempora lege naturali per patres, media lege literali per prophetas, extrema charismate spirituali per seipsum veniens illustrare dignatus est. Sed et ipsa tunc lunæ conversio pulcherrimum nobis sacramenti coelestis spectaculum præbet: namque luna, quæ rotundi facta schematis, a sole lumen, ut supra diximus, accipit: ideoque semper ex dimidio orbe, quem ad solem habet, lucida est, ex altero autem dimidio semper obscura, a prima usque ad XV lucis crementum ad terras, defectum vero habet ad cælos. A XV autem usque ad novissimam crementum ejusdem suæ lucis a terrenis aversum, paulatim ad coelestia revertitur. Quia nimirum ejus conversio recte paschalis gaudii

mysteria signat, quibus omnem mentis nostræ gloriam a visibilibus avertere deliciis, caducisque favoribus, atque ad solam cœlestis gratiæ lucem suspendere contemplan-
do docemur. Vel si utramque ejus conversionem in bonum delectat interpretari, possumus intelligere, quod crescens ad oculos humanos lumen lunæ virtutum gratiam, quibus apparens in carne Dominus mundo illuxit, insinuet, de quibus dicitur: Et Jesus proficiebat sapientia et ætate, et gratia apud Deum et homines. Recrescens vero ad cœlos, resurrectionis ascensionisque illius gloriam designet, quæ in se quidem ipsa mox perfecta provenit, sed in animo fidelium quibusdam lucis suæ profectibus usque ad finem seculi crescere non desinit. Resurgens enim Dominus a mortuis primo singulis ac binis, ac deinde pluribus, modo septem, modo undecim, modo duodecim, modo plus quam quingentis fratribus simul, ad ultimum discipulis omnibus apparuit: quibus videntibus ascensus in cœlum, præcepit eos suæ dispensationis esse testes in Hierusalem, et in omni Judæa, et Samaria, et usque ad ultimum terræ. Et bene luna cum nostros crescit ad oculos, paulatim a sole recedit: cum vero ad cœlos, paribus ad eum spaciis redit. Hoc enim est quod ipse dixit: Exivi a patre, et veni in mundum, iterum relinquo mundum et vado ad patrem. Et quod de ipso psalmus: A summo cœlo egressio ejus, et occursum ejus usque ad summum ejus. Quia ergo luna eo suæ lucis incremento, quod exiens a sole ad nostros revolvit obtutus, domini salvatoris in carne, usque ad tempora passionis doctrinam virtutesque significat, eo autem quod ad solem rediens paulatim ad invisibilem nobis cœli faciem recolligit, resurrectionis illius ac posterioris gloriæ miracula demonstrat, merito a decimaquinta paschalis voti gaudiis apta prædicatur. His quidem paschalis temporis a legis observatione sumptis indiciis, hæredes novi testamenti etiam diem dominicam, quam scriptura unam sive

primam sabbati cognominat, adnectimus : nec immerito, quæ et conditione primitivæ lucis excellens, et triumpho dominicæ resurrectionis insignis, et nostra quoque nobis resurrectione manet semper exoptabilis. Septem quoque dies lunæ, id est, a XV usque ad XXI per quos eadem dominica naturali ordine discurrit, universitatem ecclesiæ, quæ per totum mundum paschalibus est redempta mysteriis, aperte denuntiant. Nam et septenario sæpe numero universitatem designare scriptura consuevit. Unde quod ait Propheta : Septies in die laudem dixi tibi : nil melius intelligitur, quam quod a Ibi ait : Semper laus ejus in ore meo. Et specialiter totam catholicæ ecclesiæ perfectionem eo figurari Johannes testatur, qui ad septem Asiæ scribens ecclesias, universalis per orbem ecclesiæ mysteria patefecit. Unde et per omnia quæ singulis septem scribit hortamenta, hunc versiculum intexere curavit : Qui habet aures audiat quid spiritus dicat ecclesiis : quod unicuique dixerat, hoc omnibus se dixisse palam probans ecclesiis. Nec minus etiam moralem nobis commendant paschalia tempora sensum. In nomine quidem paschæ, ut de vitiis ad virtutes transitum quotidie faciamus spiritualem. In mense autem novorum, in quo adulti fructus adventu suo pronunciant veterum cessationem, ut exuentes veterem hominem cum actibus ejus, renovemur spiritu mentis nostræ, et induamus novum hominem qui, et cætera. Et ut vegetati diversarum varietate virtutum, earumque foliis veluti amœnæ arboris adumbratione velati, tanquam lætæ atque fructiferæ segetes pullulemus in plenilunio, ut perfectum splendorem fidei et sensus gerentes, a peccati tenebris segregemur. In reversa eadem luce lunari ad cœlos, quod a quintadecima luna fieri incipit, ut quanto magni sumus humiliemur in omnibus, dicentes cum Apostolo singuli : Gratia autem Dei sum id quod sum. Quæ profecto gratia muneris superni, quia tertio tempore seculi manifestius effusa

est, pulcherrima figurarum consequentia tertia lunæ hebdomade, lumen ipsius quod eatenus ad terras creverat, ad cœlestia jam crescere inchoat, pulchre hanc in pascha observare præcipimur, ut gratiæ quam accipimus nunquam obliti, per singulos gradus spiritualis transitus largitori illius obediendo vicem rependere meminerimus: vel certe increscente ad homines luna, vitæ nobis activæ, in reversa vero ad cœlos speculativæ typus ostenditur. Vel in hac nobis conversione dilectio proximi, in illa nostri signatur auctoris. Aut huc conversus lucis ejus profectus, ut bona foris operemur admonet, porro illuc, ut eadem bona opera solo supernæ mercedis intuitu geramus. Huc, ut luceat lux nostra coram hominibus, et videant bona nostra opera, illuc, ut glorificent patrem nostrum qui in cœlis est. In una sabbati, quæ Novi Testamenti propria solennitas est, instruimur, ut spe futuræ nostræ in Christo resurrectionis patienter in præsentī omnia adversa pro Christo, et ipsam mortis toleremus injuriam, audientes ab Apostolo: Quia si spiritus ejus qui suscitavit Jesum a mortuis habitat in nobis, qui suscitavit Jesum a mortuis, vivificabit et mortalia corpora nostra, per inhabitantem spiritum ejus in nobis. Cujus spiritus quia septiformis est gratia, potest eadem VII dierum lunarium numero, quo præfata una sabbati, id est, dies dominica circumfertur intimata, non inconvenienter intelligi. Verum de mysterio temporis paschæ, si quis plenius scire vult, legat beati Aurelii Augustini ad Januarium epistolam de ratione paschali.

CAPUT LXV.

DE CIRCULO MAGNO PASCHÆ.

CIRCULUS paschæ magnus est, qui multiplicato per invicem solari ac lunari cyclo, DXXXII conficitur annis. Sive enim decies novies viceni et octoni, seu

vicies et octies deni ac noveni multiplicentur, DXXXII numerum complent. Unde fit, ut idem circulus magnus decennovenalis, lunæ circulos XXVIII. Solis autem, qui vicenis octonisque consummari solent annis, X et IX habeat circulos: bissextos decies novies septenos, id est, CXXXIII. Embolismos CXCIV menses solares, vicies octies, CCXXVIII, id est, VIM.CCCLXXXIII. Menses autem lunares, vicies octies CCXXXV, id est, VIM.DLXXX dies: exceptis bissextis, vicies octies VIM.DCCCCXXXV, id est, CXCIIM.CLXXX, appositis autem bissextis CXCIIM.CCCXIII. Qui ubi memoratam ex ordine mensium dierumque summam compleverit, mox in seipsum revolutus, cuncta quæ ad solis vel lunæ cursum pertinent, eodem quo præterierant semper tenore restaurat: tantum anni dominicæ incarnationis suo certo tramite proficiunt in majus, et Indictiones quoquo ferantur in ordine, nil siderum cursum, atque ideo nihil paschalis calculi ordinem movent. Quod ut apertius clarescat, placuit eundem plenario ordine circulum præsentis opusculo præponere, sumpto exordio a quingentesimo tricesimosecundo dominicæ incarnationis anno, ubi primum Dionysius circulum cœpit, et perducto opere usque ad millesimum sexagesimum tertium ejusdem sacrosanctæ incarnationis annum: quatenus legentes quique non solum præsentem vel futurum prospicere, sed et præteritum omnem paschalis statum temporis inenarrabili possent intuitu respicere, atque ad dilucidationem priscæ lectionis annos omnes, qui aliquando in quæstionem venerant, quando vel quales fuerint evidentius agnoscat.

CAPUT LXVI.

CHRONICON SIVE DE SEX HUIUS SECVLI ÆTATIBUS.

DE sex hujus mundi ætatis, ac septima vel octava quietis, vitæque cœlestis, et supra in comparatione

primæ hebdomadis, in qua mundus ornatus est, aliqua perstrinximus, et nunc in comparatione ævi unius hominis, qui *μικρόκοσμος* Græce a philosophis, hoc est, minor mundus solet nuncupari, de eisdem aliquanto latius exponemus.

Prima est ergo mundi hujus ætas, ab Adam usque ad Noe, continens annos juxta Hebraicam veritatem, M. DCLVI juxta Septuaginta interpretes MM. CCXLII generationes juxta utramque editionem numero X. Quæ universali est deleta diluvis: sicut primam cujusque hominis oblivio demergere consuevit ætatem: quotus enim quisque est qui suam recordetur infantiam.

Secunda ætas a Noe usque ad Abraham, generationes juxta Hebraicam auctoritatem complexa X, annos autem CCXCII. Porro juxta Septuaginta interpretes annos M. LXXII, generationes vero XI. Hæc quasi pueritia fuit generis populi Dei, et ideo in lingua inventa est, id est, Hebræa. A pueritia namque incipit homo nosse loqui post infantiam, quæ hinc appellata est, quod fari non potest.

Tertia ab Abraham usque ad David, generationes juxta utramque auctoritatem quatuordecim, annos vero DCCCXLII complectens. Hæc velut quædam adolescentia fuit populi Dei, a qua ætate quia incipit homo posse generare, propterea Matthæus evangelista generationum ex Abraham sumpsit exordium, qui etiam pater gentium constitutus est, quando mutatum nomen accepit.

Quarta a David usque ad transmigrationem Babylonis, annos habens juxta Hebraicam veritatem CCCCLXXIII, juxta Septuaginta translationem XII amplius, generationes juxta utrosque codices XVII. Quas tamen Evangelista Matthæus certi mysterii gratia quatuordecim ponit. A qua velut juvenili ætate in populo Dei regum tempora cœperunt. Hæc namque in hominibus ætas apta gubernando solet existere regno.

Quinta quasi senilis ætas, a transmigatione Babylonis, usque in adventum Domini salvatoris in carnem, generationibus et ipsa XIII. Porro annis DLXXXIX extenta, in qua ut gravi senectute fessa, malis crebrioribus plebs Hebræa quassatur.

Sexta, quæ nunc agitur ætas, nulla generationum vel temporum serie certa est, sed ut ætas decrepita ipsa totius seculi morte consummanda. Has ærumnosas, plenasque laboribus mundi ætates quicumque felici morte vicerunt, septima jam sabbati perennis ætate suscepti, octavam beatæ resurrectionis ætatem, in qua semper cum Domino regnent, expectant.

Prima Ætas.

PRIMA igitur ætate seculi nascentis, prima hujus die, fecit Deus lucem quam appellavit diem. Secunda firmamentum cœli in medio libravit aquarum, ipsis aquis ac terra, cum cœlo superiore, ac virtutibus quæ in eo conditorem laudarent, ante horum sex dierum exordium creatis. Tertia die congregatis in suum locum aquis, quæ cuncta contexerant, aridam jussit apparere. Quarta sidera in firmamento cœli posuit, quæ nunc, quantum æquinoctii conjectura colligimus, duodecimus Calendarum Aprilium vocatur. Quinta, natatilia et volatilia creavit animantia. Sexta animalia terrestria, et ipsum hominem formavit Adam, de cujus latere dormientis, matrem omnium viventium produxit Evam, quæ nunc quantum mihi videtur esse credibile, decima Calendarum Aprilium dies appellatur. Unde merito creditur, si non verior sententia vincit, quod beatus Theophilus cum cæteris, non solum Palæstinæ, sed et permultis aliarum regionum episcopis de pascha disputans scripsit, eodem decimo Calend. April. die Dominum fuisse crucifixum. Decebat enim una eademque non solum hebdomadis, sed et mensis die, secundum Adam pro generis humani salute vivifica morte

sopitum, de productis e latere suo sacramentis cœlestibus sponsam sibi sanctificare ecclesiam: qua videlicet die primum Adam, patrem videlicet humani generis ipse creaverat, eique de latere costam tollens ædificavit mulierem, cujus adjutorio genus propagaret humanum.

A. M. 130, [Sept. 230.] Adam annorum centum et triginta, genuit Seth, cui supervixit annis DCCC. Verum Septuaginta interpretes ante natum Seth posuere annos CCXXX, postea DCC. Seth interpretatur resurrectio, significans resurrectionem Christi a mortuis, cujus mortem illatam a Judæis significat Abel, qui dicitur luctus, a fratre Cain occisus.

A. M. 235, [Sept. 435.] Seth annorum CV genuit Enos, cui supervixit annis DCCCVII. Porro Septuaginta ante natum Enos annos CCV, postea posuere DCCVII. Enos interpretatur homo, de quo bene dicitur: Iste cœpit invocare nomen Domini: quia hominum est proprium, ut suæ fragilitatis memores invocent conditoris auxilium, eorum duntaxat qui in fide Christi viventes filii resurrectionis esse lætantur.

A. M. 325, [Sept. 625.] Enos annorum XC genuit Cainan, cui supervixit annis DCCCXV. Sed LXX ante natum Cainan CXC annos, postea DCCXV posuere.

A. M. 395, [Sept. 795.] Cainan annorum LXX genuit Malaleel, post cujus ortum vixit annis DCCCXL. LXX ante natum Malaleel CLXX, postea dixere DCCXL.

A. M. 460, [Sept. 960.] Malaleel annorum LXV, genuit Jareth, cui supervixit annis DCCCXXX. LXX ante natum Jareth CLXV, postea posuere DCCCXXX.

A. M. 622, [Sept. 1122.] Jareth annorum CLXII genuit Enoch, cui supervixit annis DCCC. In hac generatione nusquam utrique codices discrepant. Hunc Enoch nonnulla divine scripsisse, Juda Apostolo attestante comperimus. Sed ut beatus Augustinus dicit:

Non frustra non sunt in eo canone scripturarum, qui servabatur in templo Hebræi populi succedentium diligentia sacerdotum, nisi quia ob antiquitatem suspectæ fidei iudicata sunt, nec utrum hæc essent quæ ille scripsisset poterat inveniri. Unde illa quæ sub ejus nomine proferuntur, et continent illas de gigantibus fabulas, quod non habuerint homines patres, recte a prudentibus iudicantur non ipsius esse credenda.

A. M. 687, [Sept. 1287.] Enoch annorum LXV genuit Mathusalam, post cujus ortum vixit trecentis annis et ambulavit cum Deo. Septuaginta ante natum Mathusalam posuere CLXV annos, postea CC. Et bene in septima generatione Enoch, qui interpretatur dedicatio, tulit a mortalibus Deus, quia civitas electorum in sex hujus seculi pro Deo laborans ætatibus, in septima sabbati futuri gloriam dedicationis expectat. At quia reprobi sola præsentis sunt felicitate contenti, Cain civitatem quam statuit non in septima generatione, sed in primogenito Enoch filio consecrat.

A. M. 874, [Sept. 1454.] Mathusalam annorum CLXXXVII, genuit Lamech, cui supervixit annis DCCLXXXII, id est, usque ad diluvium. LXX ante natum Lamech CLXVII ponunt annos, postea DCCC et II. Qui numerus, ut lector facillime videbit, juxta Hebraicam veritatem XX annis, juxta ipsorum vero auctoritatem XIV annis diluvii tempora transit. De qua famosissima quæstione doctissimi patres, Hieronymus in libro quæstionum Hebraicarum, Augustinus in libro de civitate Dei quintodecimo plenissime disputant.

A. M. 1056, [Sept. 1642.] Lamech annorum CLXXXII genuit Noe, cui supervixit annis DXCV. LXX ante natum Noe ponunt annos CLXXXVIII et postea DLXV. In hac sola generatione summa universitatis discrepat, quia XXIV annis plus vixisse Lamech in Hebræis, quam in LXX translatorum codicibus invenitur.

A. M. 1656, [Sept. 2242.] Noë anno DC venit dilu-
vium mense secundo, XVII die mensis. Sane de diffe-
rentia annorum inter Hebræam et LXX interpretum auc-
toritatem, ne quis nos laceret novas movisse quæstiones,
legat præfatorum patrum memorata opuscula, et intelli-
get hanc jam olim notissimam fuisse distantiam, cujus
originem distantiæ cum beatus Augustinus solertissime
quæsisset, dixit in libri suprascripti capitulo XIII
inter alia sic: Credibilius ergo quis dixerit, cum primo
de bibliotheca Ptolemæi describi ista cœperunt, tunc
aliquid tale fieri potuisse in codice uno, sed primitus
inde descripto, unde jam latius emanaret, ubi potuit
quidem accidere etiam scriptoris error. Et hoc in illa
quæstione de vita Mathusalæ non absurdum est suspi-
cari. Et post aliquanta: Recte fieri, inquit, nullo
modo dubitaverim, ut cum diversum aliquid in utris-
que codicibus invenitur, quando quidem ad fidem
rerum gestarum utrumque esse non potest verum, ei
linguæ potius credatur, unde est in aliam per inter-
pretes facta translatio.

Secunda Ætas.

Secunda seculi ætate, prima hujus die, quæ est
vicesima septima mensis secundi, egressus est Noe
de arca, in qua pauci, id est, octo animæ salvæ factæ
sunt per aquam. Quod commemorans in epistola
beatus apostolus Petrus [1 Pet. iii, 21.] mirifice statim
exponere curavit, cum subjunxit, quod et nos nunc
similis formæ salvos fecit baptisma, non carnis de-
positio sordium, sed conscientiæ bonæ interrogatio in
Deum, per resurrectionem Jesu Christi, qui est in
dextera Dei. In aqua diluvii baptismum, in arca et
iis quæ continebat, ecclesiam et fideles illius, in octo-
nario animarum numero, mysterium dominicæ resur-
rectionis, in cujus fide baptizamur, docens esse figu-
ratum.

A. M. 1658, [Sept. 2244.] Sem C annorum genuit Ar-
phaxad biennium post diluvium. Ab Arphaxad Chal-

dæos originem duxisse Hieronymus scribit. Supervixit autem Sem nato Arphaxad D annis, id est, usque ad quinquagesimum annum nativitatis Jacob.

A. M. 1693, [Sept. 2379.] Arphaxad annorum XXXV genuit Sale. Hic LXX interpretes unam generationem plus quam Hebraica veritas posuere, dicentes quod Arphaxad cum esset annorum CXXXV genuerit Cainan. Qui cum CXXX annorum fuerit, ipse genuerit Sale. Quorum translationem evangelista Lucas hoc in loco videtur esse secutus. Verum Chronographi Græcorum cum generationum seriem ad auctoritatem Hebraicam castigassent, ablata una generatione Cainan, nec tamen numerum annorum in generationibus, quas cum eis habuere communes, ad eorum auctoritatem castigare curassent, propriam secuti auctoritatem dederunt huic ætati annorum summam minorem quidem LXX translatorum editione annis CXXX, sed Hebraica veritate annis DC et L majorem, id est, annis DCCCC et XLII. Vixit autem Arphaxad post natum Sale annos CCC et III, cui tamen LXX post natum Cainan scribunt annos CCCCXXX, et Cainan post natum Sale CCCCXXXVIII.

A. M. 1723, [Sept. 2639.] Sale annorum XXX genuit Heber, cui supervixit annis CCCIII. LXX ante natum Heber posuere annos CXXX postea trecentos et triginta. Ab hoc Heber Hebræorum nomen et genus oritur.

A. M. 1757, [Sept. 2773.] Heber annorum XXXIV genuit Phalech, cui supervixit annis CCCCXXX. LXX ante natum Phalech annos posuere CXXXIV, postea CCLX. Phalech interpretatur divisio, cui propterea tale nomen imposuere parentes, quia tempore nativitatis ipsius terra per linguarum confusionem divisa est. Cujus divisionis Arnobius rhetor in expositione Psalmi CIV ita meminit: Sem primogenito Noë pars facta est a Perside et Bactris usque in Indiam longe et usque Rhinocoruras. Quæ spacia terrarum habent

linguas sermone barbarico XX et VII. In quibus linguis Gentes sunt patriarum CCCC et VI non diversarum linguarum, sed ut dixi, diversarum patriarum. Verbi gratia, cum una lingua Latina sit, sub una lingua diversæ sunt patriæ Brutiorum, Lucanorum, Apulorum, Calabrorum, Picentum, Tuscorum, et iis atque hujusmodi similia si dicamus.

Cham vero secundus filius Noæ a Rhinocoruris usque Gadira habens linguas sermone Punico a parte Garamantum, Latino a parte Boreæ, Barbarico a parte Meridiana Æthiopum et Ægyptiorum, ac barbaris interioribus vario sermone XX duabus linguis in patriis CCCXC et IV. Japheth autem tertius, a Media usque Gadira ad Boream. Habet autem Japheth flumen Tigridem, qui dividit Mediam et Babyloniam in patriis ducentis, sermone vario, in linguis XX et III. Fiunt ergo omnes simul linguæ LXXII, patriæ autem generationum M quæ in tripartito seculo hoc ordine sitæ sunt. Habet, ut diximus, Japheth flumen Tigridem, qui dividit Mediam et Babyloniam, Sem autem Euphratem, Cham vero Geon, qui vocatur Nilus.

A. M. 1787, [Sept. 2903.] Phalech annorum XXX genuit Reu, cui supervixit annis CCIX. LXX ante natum Reu CXXX annos ponunt, postea CCIX. His temporibus primum templa constructa, et quidam principes gentium tanquam dii sunt adorati.

A. M. 1819, [Sept. 3035.] Reu annorum XXXII genuit Seruch, cui supervixit annis CCVII. LXX ante natum Seruch CXXXII annos ponunt, postea CCVII. Scytharum regnum dicitur exortum, ubi primus regnavit Tanaus.

A. M. 1849, [Sept. 3165.] Seruch annorum XXX genuit Nachor, cui supervixit annis CC. LXX ante natum Nachor ponunt annos centumtriginta, postea CC. Ægyptiorum imperium dicitur inchoare, primo eis regnante Zoves.

A. M. 1878, [Sept. 3244.] Nachor annorum XXIX genuit Thare, cui supervixit annis CXIX. LXX ante natum Thare ponunt annos LXXIX, postea CXXIX. Assyriorum Sicyoniorumque regnum nascitur : his primum Belo, illis Ægialeo regnante.

A.M. 1948, [Sept. 3314.] Thare annorum LXX genuit Abraham, cui supervixit annis CXXXV. Hactenus secunda seculi ætas protenditur, cujus tota serie recensita beatus Augustinus in libro de civitate Dei XVI, capitulo decimo, hoc modo conclusit. Fiunt itaque anni a diluvio usque ad Abraham MLXXII secundum vulgatam editionem, hoc est, interpretum LXX. In Hebræis autem codicibus longe pauciores annos perhibent inveniri, de quibus rationem aut nullam aut difficillimam reddunt.

Tertia Ætas.

A. M. 2023, [Sept. 3389.] Tertia mundi ætas a natiuitate cœpit Abraham patriarchæ, qui LXXV annorum cum esset, relicta gente patria, ad imperium Dei venit in terram Chanaan, accipiens promissionem nascituri de suo semine Salvatoris, in quo benedicerentur omnes gentes, simul et seipsum in gentem magnam esse futurum, quarum una spiritualis, altera est promissio carnalis. His temporibus Ninus et Semiramis Assyriis regnant.

A. M. 2034, [Sept. 3400.] Abraham annorum LXXXVI genuit Ismael, a quo Ismaelitæ : genuit autem Ismael XII duces, et vixit annos CXXXVII.

A.M. 2048, [Sept. 3414.] Idem Abraham annorum C genuit Isaac, qui primus et solus in tota testamenti veteris serie legitur octava die circumcisus. Quod non sine magno mysterio privilegium est filio promissionis donatum.

A. M. 2108, [Sept. 3474.] Isaac annorum LX genuit Esau et Jacob Patriarchas Idumææ et Israeliticæ gentis, post quorum ortum vixit annos CXX. His temporibus primus apud Argos regnavit Inachus annis

L, cujus filia Io, quam Ægyptii mutato nomine Isidem colunt.

A.M. 2238, [Sept. 3604.] Jacob annorum CXXX descendit in Ægyptum in animabus LXX. Hujus temporibus Memphis in Ægypto ab Ape Argivorum rege condita. Sparta quoque a Sparto filio Phoronei regis Argivorum conditur.

A.M. 2453, [Sept. 3819.] Habitatio filiorum Israel qua manserunt in Ægypto fuit CCCCXXX annorum, quibus expletis eadem die egressus est omnis exercitus domini de terra Ægypti, ut scriptura testatur Exodi: [Exodus xii.] quorum tamen summam annorum chronographi a septuagesimoquinto anno nativitatis Abraham, quando terram repromissionis intravit computant, sequentes editionem LXX interpretum, quæ dicit: Habitatio autem filiorum Israel qua habitaverunt in Ægypto et in terra Chanaan, ipsi et patres eorum, anni CCCCXXX. Quam necessario sequendam et ipsa Hebraica veritas ostendit, quæ narrat Chaath filium Levi, quem natum esse constat in terra Chanaan, vixisse annos CXXXIII et filium ejus Amram patrem Mosis annos CXXXVII et ipsum Mosen octuaginta fuisse annorum, tempore egressionis de Ægypto. Quia nimirum horum summam annorum constat CCCC et XXX implere non posse. Annuit autem horum translationi et Apostolus cum ait: Abrahæ dictæ sunt promissiones et semini ejus; non dicit, et seminibus, quasi in multis, sed quasi in uno, et semini tuo qui est Christus. Hoc autem dico, testamentum confirmatum a Deo, quæ post CCCC et XXX annos facta est lex, non irritum facit ad evacuandas promissiones patrum.

A.M. 2493, [Sept. 3859.] Moses annis XL eductum ex Ægypto regit populum Israel in deserto, quorum primo anno tabernaculum domino construit, et VII mensibus opus perficiens, mense primo anni secundi, prima die mensis erexit. Hucusque, ut Eusebius commemorat, quinque

libri Mosis continent gesta annorum IIMDCCXXX secundum LXX Seniorum interpretationem. Quot vero annos hujus temporis Hebraica veritas contineat, Josephus in primo contra Appionem grammaticum libro ita commemorat: Neque igitur innumera apud nos habentur volumina inter se invicem discordantia, sed II tantum et XX sunt libri, qui omnium temporum seriem continent, qui et juste creduntur divinitus inspirati. Ex quibus quinque sunt Mosi, continentes leges vitæ, et successionis humanæ prosapiam, usque ad ipsius Mosi terminum pertendentes. Qui paulo minus ad tria millia annorum continentiam gerunt.

A. M. 2519, [Sept. 3885.] Josue annis XXVI regit populum Israel, ut Josephus docet: nam scriptura sancta quot fuerint anni ducatus illius tacet. Quare vero Eusebius in Chronicis XXVII posuerit, infra dicemus. Primo autem sui ducatus anno, Josue primo mense, decima die mensis populum patefacto Jordanis alveo in terram repromissionis induxit, quo videlicet anno, ut in Chronicis præfati Eusebii reperimus, principium erat quinquagesimi primi Jubilei secundum Hebræos, id est, IIMD anni erant ab initio mundi completi, singulis Jubileorum ordinibus per quinquagenos annos deputatis. At vero hanc temporis hujus esse summam nostra inquisitio nequaquam invenire valuit, constat enim quia MDCLVI ad diluvium usque fuere anni. Inde ad Abraham CCXCII qui LXXV erat annorum quando promissionem Dei accepit. Promissionis anni CCCCXXX ducatus Mosi anni XL qui profecto numerus non IIMD sed VII minus, id est, IIMCCCCXCIII, ut prænotavimus, annos implet.

A. M. 2559, [Sept. 3925.] Othoniel annis XL de tribu Juda primus Israeli Judex Domino jubente constituitur. Hujus temporibus primis filii Israel serviere Chusan Rasathaim regi Mesopotamiæ VIII annis.

A. M. 2639, [Sept. 4005.] Aoth annis LXXX filius Gera, filii Gemini, qui utraque manu utebatur pro dex-

tera, cujus in principiis servivit Israel Eglon regi Moab annis XVIII donec eum ipse percusso Eglon liberavit. Hoc tempore Cyrene civitas condita est in Libya.

A. M. 2679, [Sept. 4045.] Debbora annis XL prophetissa de tribu Ephraim, cum Barach de tribu Nephtalim, cujus in initio ducatus oppressit filios Israel Jabin rex Chanaan XX annis, qui regnavit in Asor. Sed occiso ab Israel principe militiæ ejus Sisara, humiliatus tandem ac deletus est. Hoc tempore Miletus condita.

A. M. 2719, [Sept. 4085.] Gedeon annis XL ex tribu Manasse. Sub quo servivit Israel Madianitis et Amalechitis VII annis, sed Gedeon pugnante liberatus est. Tyrus condita est ante templum Hierosolymorum annis CCXL ut scribit Josephus.

A. M. 2722, [Sept. 4088.] Abimelech annis tribus, filius Gedeonis, qui regnabat in Sichem. Hercules Ilium vastat.

A. M. 2745, [Sept. 4111.] Thola annis XXIII, filius Phoa patrum Abimelech, vir de Issachar, qui habitabat in Sanir montis Ephraim. Bellum Lapitharum et Centaurorum, quos scribit Palæphatus primo de incredibilibus libro nobiles fuisse equites Thessalorum. In Troja post Laomedontem regnavit Priamus.

A. M. 2767, [Sept. 4133.] Jair annis XXII ex tribu Manasse. Hercules agonem olympiacum constituit, a quo usque ad primam Olympiadem supputantur anni CCCCXXX.

A. M. 2773, [Sept. 4139.] Jepte Galaadites annis sex. Philistini et Ammonitæ deprimunt Israel, ex quibus Ammonitæ debellantur a Jepte, qui in libro Judicum ab ætate Mosis usque ad semetipsum ait supputari annos trecentos.

A. M. 2780, [Sept. 4146.] Abesan de Bethleem annis septem. Agamemnon imperat Mycenis annis XXXV cujus anno XV Troja capitur.

A. M. 2790.] Achialon Zabulonites annis X. Hic cum annis decem suis in LXX Interpretibus non

habetur, pro quorum damno supplendo Eusebius Josue filio Nun, Samueli et Sauli, quorum annos scriptura non dicit, plures annos quam in Josepho legebat adnotavit, quatenus ab egressu Israel ex Ægypto usque ad ædificationem templi CCCLXXX annorum summam quam Scriptura prædicat haberet.

A.M. 2798, [Sept. 4154.] Labdon de tribu Ephraim annis VIII. Hujus anno tertio Troja capta est, completis a primo anno Cecropis, qui primus apud Atticam regnavit, annis CCCLXXV. A quadragesimo autem et tertio regni Nini Assyriorum regis annis DCCCXXXV. Mortuo Labdon servivit Israel Philistæis annis XL.

A.M. 2818, [Sept. 4174.] Samson de tribu Dan annis XX. Hactenus Liber Judicum tempora signat, habens annos CCXCIX, Judices autem XII. Latinis, qui postea Romani nuncupati sunt, post tertium annum captivitatis Trojæ, sive ut quidam volunt octavum, regnavit Æneas annis tribus, post quem Ascanius annis XXXVIII. Ante Æneam Janus, Saturnus, Picus, Faunus, Latinus in Italia regnarunt annis circiter CL. Ascanius Æneæ filius Albam urbem condidit.

A.M. 2858, [Sept. 4194.] Heli sacerdos annis quadraginta. In Hebræorum libro quadraginta anni inveniuntur. In Septuaginta autem interpretatione viginti. Hectoris filii Ilium receperunt, expulsis Antenoris posteris, Heleno sibi subsidium ferente. Latinorum tertius Silvius Æneæ filius, regnat annis viginti novem: qui quod post mortem patris editus, ruri fuerat educatus, et Sylvii et Posthumi nomen accepit: a quo omnes Albanorum reges Sylvii vocati sunt. Reges Sicyoniis defecerunt, qui ab Ægialeo usque ad Zeuxippum regnaverunt annis noningentis sexaginta duobus. Post quos sacerdotes Carni constituti sunt.

A.M. 2870, [Sept. 4206.] Samuel annis duodecim, ut docet Josephus. In scriptura enim sacra quam diu præfuerit, minime patet. Ab hoc tempora Propheta-

rum incipiunt. Latinorum quartus Æneas Sylvius, regnavit annis XXXI.

A.M. 2890, [Sept. 4226.] Saul primus Hebræorum rex annis XX. Et hujus quia in Canonica scriptura non habetur, de libro antiquitatum Josephi tempus regni notavimus. In Lacedæmone regnavit primus Eurys-theus annis XLII. Corinthi primus Alethis annis XXXV.

Quarta Ætas.

Quarta mundi ætas non solum cum inchoato Judææ gentis imperio, sed et cum innovata promissione, quæ patribus olim data est, imperii Christiani sumit exordium, jurante domino David veritate, de fructu ventris ejus sedere super sedem ejus.

A. M. 2930, [Sept. 4266.] David primus ex tribu Juda rex, annis XL. Latinorum quintus Latinus Sylvius annis L. Ephesus condita ab Andronico. Carthago condita est, ut quidam volunt, a Charcedone Tyrio: ut vero alii, a Didone filia ejus anno CXLIII post Trojanum excidium.

A.M. 2970, [Sept. 4306.] Solomon filius David annis quadraginta. Qui quarto regni sui anno, mense secundo templum Domino ædificare cœpit in Hierusalem, collectis ab egressu Israelis ex Ægypto annis CCCCLXXX, ut Regum quoque liber testimonio est: quod in figuram universi temporis, quo in hoc seculo Christi ædificatur ecclesia, quæ in futuro perficitur, septem annis perfecit, et septimo octavi anni mense dedicavit. Latinorum sextus Alba Sylvius, Sylvii Æneæ filius, regnavit annis triginta novem. Regina Saba venit audire sapientiam Solomonis.

A.M. 2987, [Sept. 4323.] Roboam filius Solomonis annis XVII. Hieroboam de tribu Ephraim, separavit decem tribus a domo David et a Domino, in figuram hæreticorum, qui suos sequaces a Christo et ecclesia segregant. Hujus quinto anno Sesac rex Ægypti ve-

niens Hierosolymam, templum spoliavit. Latinorum septimus Ægyptus Sylvius, Albæ superioris regis filius regnavit annis XXIII. Samos condita, et Smyrna in urbis modum ampliata.

A.M. 2990, [Sept. 4326.] Abia filius Roboam annis III. Hic pugnantem contra se Hieroboam superavit, occisis de exercitu ejus millibus quingentis, eo quod sperasset in Domino.

A. M. 3031, [Sept. 4367.] Asa filius Abia annis XLI. Ab hoc conductus Benedab rex Syriæ Damasci contra Israel, percussit omnem terram Neptalim. Latinorum octavus Capys Sylvius Ægypti superioris regis filius, regnat annis XXVIII. Asa idola destruit, templum mundat, egredientem contra se Zara Æthiopem cum suo sternit exercitu. Ambri rex Israel emit montes Samariæ a Somer duobus talentis argenti, et ædificat eam. Ahiel de Bethel Hiericho instaurat.

A.M. 3056, [Sept. 4392.] Josaphat filius Asa annis XXV. Helias Thesbites tres semis annos pluviam continuit propter peccata Achab et populi Israel, et inter cætera magnalia Helisæum filium Saphath, qui erat de Abelmaula, pro se unxit prophetam. Latinorum nonus Carpentus Sylvius, superioris regis Capys filius, regnavit annis XIII. Post quem filius ejus Tiberinus Sylvius annis VIII a quo et fluvius appellatus est Tiberis, qui prius Albula dicebatur. Post quem Agrippa Sylvius filius ejus annis XL. Josaphat fecit rectum coram Domino.

A.M. 3064, [Sept. 4400.] Joram filius Josaphat annis octo. Helias curru igneo rapitur quasi usque in cælum, et Helisæus hæres prophetiæ derelictus, primo miraculo aquas Hiericho sanat. In diebus Joram recessit Edom ne esset sub Juda, et constituit sibi regem. Ambulavit autem Joram in viis domus Achab, filia quippe Achab erat uxor ejus.

A.M. 3065, [Sept. 4401.] Azarias filius Joram anno uno. Jonadab filius Rechab clarus habetur. Azariam

cum filio suo Joas et nepote Amasia ob enormitatem scelerum, et quia nec patrem filiumve quispiam eorum bonum habebat, Evangelista Matthæus a domini Salvatoris genealogia secludit.

A. M. 3071, [Sept. 4408.] Athalia mater Azariæ annis VI quæ videns interfectum ab Hieu rege Israel filium suum Azariam, interfecit omnem stirpem regiam domus Joram, præter solum Joas filium Azariæ, quem Josabeth soror Azariæ uxor Joadæ Pontificis furata est de medio filiorum regis, cum interficerentur. In LXX interpretibus VII annis regnasse Athalia narratur.

A. M. 3111, [Sept. 4448.] Joas filius Azariæ annis XL. Iste bono principio, et fine usus pessimo, in principiis sui regni templum innovat, in extremis inter cætera facinora Zachariam quoque filium Joadæ, tutoris quondam ac regnificatoris sui, inter templum et altare lapidari præcepit. Quem ob meritorum gratiam Dominus in Evangelio filium Barachizæ, id est, benedicti Domini cognominat. Latinorum XII, Aremulus Sylvius Agrippæ superioris regis filius regnavit annis XIX qui præsidium Albanorum inter montes, ubi nunc Roma est, posuit. Hujus filius fuit Julius, proavus Julii Proculi, qui cum Romulo Romam commigrans fundavit Juliam gentem.

A. M. 3140, [Sept. 4477.] Amasias filius Joas annis XXIX. Helisæus Propheta defunctus sepelitur in Samaria. Azahel rex Syriæ adfixit Israel. Latinorum XIII, Aventinus Sylvius Aremuli superioris regis major filius, regnavit annis XXXVII atque in eo monte qui nunc pars urbis est mortuus et sepultus, æternum loco vocabulum dedit.

A. M. 3192, [Sept. 4529.] Azarias qui et Ozias, filius Amasiæ annis LII. Assyriorum XXXVI, Thonos concoleros, qui vocatur Græce Sardanapalus, Tharsum atque Anchialem condidit, et in prælio victus ab Arbace Medo semet incendio concremavit. Usque ad id tempus reges fuisse Assyriorum historia refert, et fiunt

simul anni MCXCVII. Omnes autem anni Assyriorum a primo anno Nini supputantur MCCXL. Latinorum XIII, Procas Sylvius Aventini superioris regis filius regnavit annis XXIII. Post quem XV, Amulius Sylvius annis XLIII. Arbaces Medus Assyriorum imperio destructo regnum in Medos transtulit, ubi primus ipse regnavit annis XXVIII. Macedonum regnum inchoat, primum habens regem Caranum annis vigintiocto. Lacedæmoniorum reges deficiunt, Lydorum incipiunt.

A. M. 3208, [Sept. 4545.] Joatham filius Ozias annis XVI. Olympias prima ab Eliensibus constituitur post annos Trojanæ captivitatis CCCCV. Remus et Romulus generantur Marte et Ilia. Joatham inter cætera virtutum bonarum opera, portam domus Domini sublimissimam ædificavit, quæ in Actibus Apostolorum Speciosa vocatur. Omnes siquidem portæ templi in terra fuerunt, excepta Speciosa quæ pendebat, quæ ab Hebræis porta vocabatur Joatham.

A. M. 3224, [Sept. 4561.] Achaz filius Joatham annis XVI. Ab hoc conductus Theglath Phalasar rex Assyriorum Rasin regem Syriæ interfecit, et habitatores Damasci transtulit Cyrenen. Roma condita in monte Palatino XI Calendas Maii a geminis Remo et Romulo filiis Rheæ Sylvie, quæ erat filia Numitoris fratris regis Amulii, virgo vestalis, sed constuprata. Consualibus ludis Sabinæ raptæ anno ab urbe condita tertio. Remus rastro pastorali a Fabio Romuli duce occisus est.

A. M. 3253, [Sept. 4590.] Ezechias filius Achaz annis XXIX. Hujus anno VI, Salmanasar rex Assyriorum capta Samaria transtulit Israel in Assyrios, cujus regnum a primo Hieroboam steterat annis CCLX. Mortuo Romulo, qui XXXVIII regnavit annis, per quinos dies Senatores rempublicam rexerunt, atque ita unus expletus est annus. Post quos Numa Pompilius annis XLI qui Capitolium a fundamentis ædificavit.

A.M. 3308, [Sept. 4645.] Manasses filius Ezechiae annis LV. Hic ob scelera sua catenatus, et comeditus in Babyloniam ducitur, sed ob poenitentiam et preces restituitur in regnum. Romanorum tertius Tullus Hostilius regnavit annis XXXII. Qui primus regum Romanorum purpura et fascibus usus est, et adjecto monte Caelio urbem ampliavit.

A. M. 3310, [Sept. 4657.] Amon filius Manasse annis II. In Hebraica veritate II annis: in LXX legitur regnasse XII. Histrus civitas in Ponto condita. Amon a servis suis interficitur.

A.M. 3341. [Sept. 4689.] Josias filius Amon annis XXXI. Hic mundata Judæa et Hierusalem, templo etiam innovato, post abjectas idololatriæ sordes Pascha Domino celeberrimum facit XVIII anno regni sui, et cum Nechaone Ægyptiorum rege congressus occiditur in campo Mageddo, quæ nunc Maximianopolis vocatur. Romanorum quartus Ancus Martius Numæ ex filia nepos, regnavit annis XXIII. Qui Aventinum montem et Janiculum Urbi addidit, et supra mare sextodecimo ab urbe milliario Ostiam condidit. Post quem Tarquinius Priscus annis XXXVII. Qui circum Romæ ædificavit, numerum Senatorum auxit, Romanos ludos instituit, muros et cloacas ædificavit, Capitolium extruxit. In Hebræo XXXI annis regnasse Josias legitur. In LXX Interpretibus XXXII. Sed et Eusebius inter regnum ejus et Joachim alium de suo adjecit annum, propter menses bis ternos, quibus Joachaz, vel Joachim regnaverat. Verum quid veritas habeat Hieremias pandit, qui se a decimo tertio anno Josiæ usque ad annum quartum Joachim XXIII annis prophetasse perhibet, et Nabuchodonosor quarto anno Joachim regnare cœpisse. Nono decimo autem regni ejus anno Hierosolymam fuisse destructam.

A. M. 3352, [Sept. 4700.] Joachim filius Josiæ annis XI. Post Josiam regnavit Joachaz filius ejus

tribus mensibus: quem Nechao vinctum ducens in Ægyptum, Joachim constituit regem. Hujus anno tertio Nabuchodonosor capta Hierusalem, et plurimis captivatis, in quibus erant Daniel, Ananias, Azarias, et Misael, partem vasorum templi Babyloniam transfert. A quarto Joachim anno scriptura Regnum Nabuchodonosor computat, quia ex eo non solum Chaldæis et Judæis, sed et Assyriis, Ægyptiis, Moabitibus, aliisque innumeris gentibus incipit regnare. Joachim qui et Jechonias filius Joachim mensibus tribus, et diebus X. Hic circumdata a Chaldæis Hierusalem exiit ad regem Babylonis et mater ejus, et ductus est in Babylonem cum populo suo anno VIII regni Nabuchodonosor.

A.M. 3363, [Sept. 4711.] Sedechias qui et Mathias filius Josiæ annis XI. Hujus anno XI, Regis autem Babylonis XIX, Judæa captivata in Babyloniam, et templum domini incensum est, anno ex quo fundari cœpit CCCCXXX. Qui autem reliqui fuerant Judæi transfugerunt in Ægyptum, qua post annos V percussa a Chaldæis, in Babyloniam sunt et ipsi transmigrati.

Quinta Ætas.

Quinta mundi ætas ab exterminio cœpit regni Judaici. Quod juxta prophetam Hieremiæ LXX annis permansit.

A.M. 3377, [Sept. 4725.] Anno XIV postquam percussa est civitas, qui est vicesimus quintus annus transmigrationis regis Joachim, cum quo et Ezechiel captivatus est, ipse Ezechiel in visionibus Dei adductus in terram Israel, vidit renovationem civitatis ac templi, ceremoniarumque ejus. Romanorum sextus Servius regnavit annis XXXIV qui tres montes Urbi addidit, Quirinalem, Esquilinum, Viminalem. Fossas circum muros duxit. Census Romanorum civium primus instituit.

A.M. 3389, [Sept. 4737.] Anno XXVI post ever-

sionem Hierosolymorum, qui est annus XXXVII transmigrationis regis Joachim, sublevavit Evilmerodach rex Babylonis anno quo regnare cœperat caput Joachim regis Judæ de carcere, et posuit thronum ejus super thronum regum qui erat cum eo in Babylone. Meminit hujus temporis adhuc futuri propheta Hieremias ita scribens: Ecce ego mittam et adsumam universas cognationes Aquilonis, ait Dominus, et ad Nabuchodonosor regem Babylonis servum meum, et adducam eos super terram istam, et super habitatores ejus, et super omnes nationes, quæ in circuitu illius sunt, et interficiam eos, et ponam eos in stuporem, et in sibilum, et in solitudines sempiternas, et servient omnes gentes istæ regi Babylonis LXX annis. Cumque impleti fuerint anni LXX, visitabo super regem Babylonis, et super gentem illam, dicit Dominus, iniquitatem eorum, et super terram Chaldæorum, et ponam illam in solitudines sempiternas. Et alibi scribens ad transmigrationem, quam transduxerat Nabuchodonosor de Hierusalem in Babylonem cum Jechonia rege: Cum cœperint, inquit, impleri in Babylone LXX anni, visitabo vos, et suscitabo super vos verbum meum bonum, et reducam vos ad locum istum, ait Dominus. Rursus ejusdem temporis jam præteriti verba dierum ita recordantur: Si quis evaserat gladium, ductus in Babylonem servivit regi et filiis ejus donec imperaret rex Persarum, et completeretur sermo Domini ex ore Hieremiæ, et celebraret terra sabbata sua. Cunctis enim diebus desolationis egit sabbatum, usque dum completerentur LXX anni. Anno autem primo Cyri regis Persarum, ad complendum sermonem Domini, quem locutus fuerat per os Hieremiæ, suscitavit Dominus spiritum Cyri regis Persarum, et cætera. Quibus verbis ostenditur, quia vastata Chaldæi Judæa, non ut Assyrii in Samariam alios misere colonos, sed desertam reliquere terram, donec ipsi post annos

LXX in eam rediere Judæi. Consentit his Josephus in decimo Antiquitatum libro, scribens templum et Hierusalem, et omnem Judæam LXX annis perman-
sisse desolatam: qui rursus enumerando reges Baby-
lonis (si tamen ipse sic scripsit, et non codex fallit
mendosus) C fere annos ab eversa Hierusalem usque
ad eversionem regni Chaldæorum facit colligi. Scribit
enim, post Nabuchodonosor, qui teste scriptura sacra,
XXV post eversam Hierusalem vixit annis, Evilmero-
dach filium ejus regnasse annis XVIII. Post quem
Egesar filium ejus XL, cui successisse filium ejus La-
bosordoch mensibus IX. Hoc defuncto ad Balthasar,
qui Naboan nuncupatur, transisse imperium. Qui
cum jam XVIII regnaverit annis, captam a Cyro
Persarum, et Dario Medorum rege Babyloniam exe-
quitur. Darius autem Astyagis filius, qui Babylo-
niorum destruxit imperium cum Cyro cognato suo,
agebat annum sexagesimum et secundum, cum Baby-
lon fuisset invasa, qui tamen alio nomine vocabatur
a Græcis, quique Danielem Prophetam sumens ad se in
Mediam duxit, et omni eum honore celebravit. Hujus
Darii Daniel ipse ita meminit: In anno primo Darii
filii Asueri de semine Medorum, qui imperavit super
regnum Chaldæorum. Ego Daniel intellexi in libris
numerum annorum, de quo factus est sermo Domini
ad Hieremiam prophetam, ut complerentur desolationis
Hierusalem LXX anni. EUSEBIUS in temporum
libro, XXX annos ab eversione Hierusalem usque
ad initium Cyri regis Persarum, Julius autem Afri-
canus LXX computat. Porro Hieronymus in ex-
positione Prophetæ Danielis ita dicit: Tradunt He-
bræi hujuscemodi fabulam usque ad septuagesimum
annum, quo Hieremias captivitatem populi Judæorum
dixerat esse solvendam. De quo et Zacharias in prin-
cipio voluminis sui loquitur: Irritam putans Dei polli-
citationem Balthasar, falsumque promissum, versus in

gaudium fecit grande convivium, insultans quadammodo spei Judæorum, et vasis templi Dei. Sed statim ultio consecuta est.

A.M. 3423. [Sept. 4471.] Persarum primus Cyrus regnavit annis XXX. Hic, ut impleretur verbum Domini ex ore Hieremiæ, primo sui regni anno laxata Hebræorum captivitate, quinquaginta ferme hominum millia regredi fecit in Judæam, restituens eis vasa templi Domini aurea et argentea VMCCCC. Qui congregati in Hierusalem mense septima ædificaverunt altare, et a primo die mensis ejusdem cœperunt offerre holocaustum Domino. Anno autem secundo adventus sui mense secundo templi fundamenta jecerunt, anno incensionis ejus juxta Africanum LXXII, juxta autem Chronica EUSEBII XXXII. Sed impredientibus Samaritis, intermissum est opus usque ad annum Darii secundum, qui etiam in regno Asueri et Artaxerxis scripserunt accusationem adversum Judæos. Et rescripsit Artaxerxes ne ædificaretur Hierusalem. Romanorum septimus Tarquinius regnavit annis trigintaquinque, qui causa Tarquini junioris filii sui, qui Lucretiam corruerat, a regno expulsus est.

A. M. 3431. [Sept. 4779.] Cambyses Cyri filius annis VIII. Hic devicta Ægypto cunctam ejus religionem abominatus, ceremonias ejus et templa deposuit. Babylonem in Ægypto ædificavit. Hunc aiunt ab Hebræis Secundum Nabuchodonosor vocari, sub quo Judith historia conscribitur.

A.M. 3432. [Sept. 4780.] Fratres Magi mensibus septem, Jesus sacerdos magnus, et princeps gentis, Zorobabel, Aggeus, Zacharias, et Malachias prophetæ clarescunt. Pythagoras physicus philosophus clarus habetur.

A.M. 3468. [Sept. 4816.] Darius annis XXXVI. Inter Darium et Cambysen regnasse duos fratres Magos in libris Chronicorum Eusebii reperimus. Verum Hieronymus in expositione Danielis scribit post

Cambysen Smerden Magum regnasse, qui Pantapthen, inquit, filiam Cambysis duxit uxorem, qui cum a septem Magis fuisset occisus, et in locum ejus Darius suscepisset imperium, eadem Pantapthes nupsit Dario, et ex ea Xerxen filium genuit. Secundo anno Darii septuagesimus captivitatis Hierusalem annus impletur, ut vult Eusebius, testem adhibens Zachariam prophetam, apud quem secundo Darii anno loquitur angelus: Domine exercituum, usque quo tu non misereberis Hierusalem et urbium Judæ quibus iratus es? Iste septuagesimus annus est. Item quarto Darii regis anno dicit idem Propheta: Cum jejunaretis et plangeretis per hos LXX annos: numquid jejunium jejunastis mihi? Sexto Darii anno templi ædificatio completur, die tertia mensis Adar, qui est quadragesimus sextus annus, ex quo ejus sub Cyro fundamenta sunt jacta. Unde in evangelio dicunt Judæi: Quadraginta et sex annis ædificatum est templum hoc. Cœperunt autem ædificare anno secundo Darii, mense sexto, die vicesimaquarta: et anno sexto, ut dictum est, mense duodecimo, die tertia compleverunt. Ex quo apparet opus templi et antea non parva ex parte peractum: annos autem LXX a destructione illius usque ad perfectam restaurandi licentiam esse computandos. Pulsis urbe regibus, qui imperaverunt annis CCXLIII vix usque ad decimumquintum lapidem Roma tenebat imperium. Romæ post exactos Reges primum consules a Bruto esse cœperunt. Deinde Tribuni plebis ac Dictatores: et rursum Consules rempublicam obtinuerunt per annos ferme CCCCLXIV usque ad Julium Cæsarem, qui primus singulare arripuit imperium Olympiade CLXXXIII.

A.M. 3488, [Sept. 4636.] Xerxes filius Darii annis XX. Hic Ægyptum quæ a Dario discesserat capit, et adversus Græciam pugnaturus, septingenta millia armatorum de regno, et trecenta de auxiliis, rostratas

etiam naves mille ducentas, onerarias autem tria millia numero habuisse narratur. Attamen victus patriam refugit. Herodotus historiarum scriptor, Zeuxis pictor agnoscitur.

A.M. 3489. [Sept. 4837.] Artabanus mensibus VII. Socrates nascitur.

A.M. 3529, [Sept. 4877.] Artaxerxes, qui et Longimanus, id est, *μακρόχειρ*, annis XL. Hujus anno VII prima die mensis primi Esdras sacerdos et Scriba legis Dei ascendit de Babylone cum epistolis regis, et in prima mensis quinti venit in Hierusalem cum viris MDCC. Et inter alia strenue gesta castigavit filios transmigrationis ab uxoribus alienigenis. Ejusdem anno vicesimo Neemias pincerna de Susis castro adveniens, murum Hierusalem LII diebus restituit, et ducatum genti XII annis præbuit. Huc usque divina scriptura temporum seriem continet. Quæ autem post hæc apud Judæos sunt digesta, de libro Machabæorum et Josephi atque Africani scriptis exhibentur, qui deinceps universam historiam usque ad Romana tempora prosecuti sunt. Et quidem Africanus in quinto temporum volumine hujus temporis ita meminit: Mansit itaque imperfectum opus usque ad Neemiam et vicesimum annum regis Artaxerxis, quo tempore regni Persarum C et XV anni fuerunt evoluti. Captivitatis autem Hierusalem centesimus octogesimus, et quintus annus erat. Et tunc primum Artaxerxes jussit muros extrui Hierusalem, cui operi præfuit Neemias, et ædificata est platea, et muri circumdati. Et ex illo tempore si numerare velis, LXX annorum hebdomadas usque ad Christum poteris invenire. Xerxes menses II. Post quem Sogdianus menses VII. Plato nascitur. Hippocrates medicus insignis habetur.

A.M. 3548, [Sept. 4896.] Darius cognomento Notus annis XIX. Ægyptus recessit a Persis. Reversis de captivitate Judæis, non reges, sed Pontifices præfuerunt usque ad Aristobulum, qui cum digni-

tate Pontificis etiam regale sibi cœpit usurpare vocabulum.

A.M. 3588, [Sept. 4936.] Artaxerxes, qui cognominatus est Mnemon, Darii et Parysatidis filius, annis XL. Sub hoc rege videtur Hester historia completa. Ipse quippe est qui ab Hebræis Asuerus, et a LXX Interpretibus Artaxerxes vocatur. Athenienses XXIV literis uti cœperunt, cum antea XVI tantum literas haberent. Carthaginensium bellum famosum. Galli Senones duce Brenno Romam invaserunt, excepto Capitolio, et incensam VI mensibus vastaverunt. Tribuni militares pro Consulibus esse cœperunt. Aristoteles auditor est Platonis, octavumdecimum ætatis annum gerens.

A.M. 3614, [Sept. 4962.] Artaxerxes, qui et Ochus, annis XXVI. Iste Ægyptum suo junxit imperio, Nectanabo rege in Æthiopiam pulso, in quo Ægyptiorum regnum destructum est. Demosthenes orator omnium rumore celebratur. Romani Gallos superant. Plato moritur. Post quem academiam Speusippus tenuit.

A.M. 3618, [Sept. 4966.] Arses Ochi filius annis IV. Judæorum Pontifex maximus Jaddus clarus habetur, cujus frater Manasses templum in monte Garizi construit. Speusippus moritur: cui succedit Xenocrates. Quarto Ochi anno Alexander Philippi et Olympiadis filius, vicesimum ætatis annum gerens Macedonibus regnare incipit.

A.M. 3624, [Sept. 4972.] Darius Arsami filius annis VI. Alexander adversum Illyricos et Thraces feliciter dimicans, subversis Thebis in Persas arma corripuit, et apud Granicum flumen regiûs ducibus oppressis, urbem Sardes capit. Idem capta Tyro Judæam invadit, a qua favorabiliter exceptus Deo victimas immolat, et pontificem templi Jaddum honoribus plurimis prosequitur, Andromacho locorum custode dimisso. Septimo regni sui anno Alexandriam in Ægypto condidit. Nec mora Babylonem obtinuit,

interfecto Dario, in quo Persarum regnum destructum est, quod steterat annis CCXXXI. Quo tempore etiam Latini a Romanis perdomiti sunt.

A.M. 3629, [Sept. 4977.] Alexander post mortem Darii annis V regnavit: nam antea VII. Alexander Hyrcanos et Mardos capit, revertensque in Hammone condidit Paretonium. Idem Indicum usque Oceanum victoriis potius quam bellis pervenit, ac Babylonem reversus XXXII vitæ, regni autem sui XII anno veneni haustu periit. Post quem translato in multos imperio, Ægyptum Ptolemæus Lagi filius tenuit. Macedonas Philippus, qui et Aridæus, frater Alexandri. Syriam et Babylonem, et omnia regna orientis Seleucus Nicanor. Asiæ regnavit Antigonus. Qui apud Daniele per quatuor hirci, qui Arietem contereret, cornua designantur.

A.M. 3669, [Sept. 5017.] Ægypto primus regnavit Ptolemæus Lagi filius annis XL. Appius Claudius Cæcus Romæ clarus habetur, qui aquam Claudiam induxit, et viam Appiam stravit. Ptolemæus Hierosolymis et Judæa in ditionem suam dolo redactis, plurimos captivorum in Ægyptum transtulit. Judæorum pontifex maximus Onias Jaddi filius clarus habetur. Tertiodecimo Ptolemæi anno Syriæ et Babylonis, et superioribus locis regnare incipit Seleucus Nicanor, a quo tempore Machabæorum Hebræa historia Græcorum supputat regnum, a quo et Edesseni sua tempora computant. Seleucus Seleuciam, Laodiciam, Antiochiam, Apamiam, Edessam, Berceam et Pellam urbes condidit. Judæorum pontifex maximus religiosissimus ac piissimus Simon Oniæ filius clarus habetur. Post quem Eleazarus frater ejus suscepit templi ministerium, filio ejus Onia parvo admodum derelicto. Seleucus in eas urbes quas extruxerat Judæos transfert, ejus civium, et municipalem ordinem cum Græcis æquali honore concedens.

A.M. 3707, [Sept. 5055.] Ptolemæus Philadelphus

annis XXXVIII. Sostratus Cnidus Pharum in Alexandria construxit. Ptolemæus Judæos qui in Ægypto erant liberos esse permisit, et Eleazaro pontifici multa Hierosolymam et in templi donaria vasa transmittens, LXX Interpretes petit, qui scripturam sanctam in Græcum verterent eloquium. Aratus agnoscitur. Judæorum pontificatum post Eleazarum avunculus ejus Manasses accepit. Tantæ autem potentiæ fuisse narratur Ptolemæus iste Philadelphus, ut Ptolemæum patrem vinceret. Narrant autem historiæ, habuisse eum peditum CC millia, equitum XX millia, curruum duo millia, elephantos, quos primus adduxit ex Æthiopia, quadringentos, et cætera his similia.

A.M. 3733, [Sept. 5081.] Ptolemæus Evergetes frater superioris regis annis XXVI. Qui inde Evergetes ab Ægyptiis est vocatus, quia capta Syria et Cilicia, et propemodum universa Asia, inter innumera argenti pondera ac vasa preciosa quæ cepit, etiam Deos eorum quos Cambyses capta Ægypto in Persas portaverat, retulit. Judæorum pontifex Onias Simonis Justi filius clarus habetur, cujus item filius Simon non minore gloria fulget, sub quo Jesus filius Sirach sapientiæ librum componens, quem vocant Panareton, etiam Simonis in eo fecit mentionem.

A. M. 3750, [Sept. 5098.] Ptolemæus Philopator filius Evergetis annis XVII. Antiochus rex Syriæ victo Philopatore Judæam sibi sociat. Judæorum pontifex maximus Onias filius Simonis insignis habetur, ad quem Lacedæmoniorum rex Arius legatos mittit.

A.M. 3774, [Sept. 5122.] Ptolemæus Epiphanes filius Philopatoris, annis XXVI. Secundus liber Machabæorum apud Judæos hujus temporis gesta continet. Onias sacerdos adsumptis Judæorum plurimis fugit in Ægyptum, et a Ptolemæo honorifice susceptus, accepit eam regionem quæ Heliopoleos vocabatur, et concedente rege templum extruxit in Ægypto simile

templi Judæorum, quod permansit usque ad imperium Vespasiani annis CCL. Sub occasione igitur Oniæ pontificis infinita examina Judæorum in Ægyptum confugerunt, quæ eo tempore et Cyreneorum multitudine repleta est. Hæc autem vel Oniæ vel cæteris fuit causa Ægyptum petendi, quia pugnantibus contra se magno Antiocho et ducibus Ptolemæi, posita in medio Judæa in contraria studia scindebatur, aliis Antiocho, aliis Ptolemæo faventibus.

A.M. 3809, [Sept. 5157.] Ptolemæus Philometor annis XXXV. Aristobulus natione Judæus, Peripateticus philosophus agnoscitur, qui ad Philometorem Ptolemæum explanationum in Mosen commentarios scripsit. Antiochus Epiphanes, qui post Seleucum cognomento Philopatorem annis XI regnavit in Syria, Judæorum legem impugnans, omniaque sordibus idolorum complens, in templo Jovis olympii simulacrum ponit. Sed et Samaria super verticem montis Garizi Jovis Peregrini delubrum ædificat, ipsis Samaritanis ut id faceret precantibus. Verum Mattathias sacerdos leges patrias vindicat, adversus Antiochi duces arma corripuens, quo mortuo ducatum Judæorum suscepit filius ejus Judas Machabæus, anno CLXVI regni Græcorum: vicesimo autem Ptolemæi, Olympiade CLV. Qui mox Antiochi duces de Judæa expellens, et templum ab idolorum imaginibus emundans, patrias leges post triennium suis civibus reddidit. Unde post secessum Oniæ sacerdotis in Ægyptum, de quo supra diximus, et mortem Alchimi, qui effugato Onia Pontificatum indignus invadere tentabat, omnium favore Judæorum Machabæo sacerdotium decernitur, quod post mortem ejus frater Jonathas sortitus, XIX annos summa ministravit industria.

A.M. 3838, [Sept. 5186.] Ptolemæus Evergetes annis XXIX. Jonathas dux Judæorum et pontifex cum Romanis et Spartiatis amicitias facit: quo a Tryphone interfecto, in sacerdotium frater Simon assu-

mitur, anno regni Evergetis VII quod VIII annis strenue gerens filio Johanni reliquit. Hic adversus Hyrcanos bellum gerens Hyrcani nomen accepit, et a Romanis jus amicitiae postulans, decreto senatus inter amicos relatus est. Samariam, quae nostro tempore Sebaste vocatur, obsidione captam solo coaequavit, quam postea Herodes instaurans Sebasten in honorem Augusti appellari voluit.

A.M. 3855, [Sept. 5203.] Ptolemæus Physcon, qui et Soter, annis XVII. Cicero Arpini nascitur matre Helvia, patre equestri ordinis ex regio Volscorum genere, Hyrcano in pontificatum quem ipse XXVI annis tenuit, Aristobulus annum unum succedit, qui rex pariter et pontifex primus apud Judæos diadematis sumpsit insigne post 484 annos Babylonicæ captivitatis, post quem regnavit Jannæus, cognomento Alexander, annis XXVII qui pontificatum quoque administrans, crudelissime civibus præfuit.

A.M. 3865, [Sept. 5213.] Ptolemæus qui et Alexander, annis X. Hujus anno VII Syria in Romanam ditionem cessit, capto Philippo et Gabino. Expulsus de regno Ptolemæus Physcon per matrem Cleopatram in Cyprum secedit.

A.M. 3873, [Sept. 5221.] Ptolemæus, qui a matre fuerat ejectus annis VIII regressus de fuga regnum obtinuit, quia Alexandrum qui ante eum fuerat, ob interfectionem matris cives pepulerant. Sylla Athenienses vastat.

A.M. 3903, [Sept. 5251.] Ptolemæus Dionysius annis XXX. Ab hujus anno quinto Alexandra uxor Alexandri pontificis post mortem ejus regnavit Judæis annis IX ex quo tempore Judæos rerum confusio et variæ clades oppresserunt. Post cujus mortem Aristobulus et Hyrcanus filii ejus contra se de imperio dimicantes, occasionem præbuere Romanis ut Judæam invaderent. Itaque Pompeius Hierosolymam veniens, capta urbe, et templo reserato usque ad sancta sanc-

torum accedit, Aristobulum vinctum secum abducit, pontificatum confirmat Hyrcano, deinde Antipatrum Herodis Ascalonitæ filium procuratorem Palæstinæ facit, mansitque in Pontificatu Hyrcanus annis XXXIV. Virgilius Maro in paga qui Andes dicitur, haud procul a Mantua nascitur, Pompeio et Crasso Consulibus. Pompeius captis Hierosolymis tributarios Judæos facit. Virgilius Cremonæ studiis eruditur. Cæsar Germanos et Gallos capit, et Britannos quoque, quibus ante eum ne nomen quidem Romanorum cognitum fuerat, victos obsidibus acceptis stipendarios fecit.

A.M. 3925, [Sept. 5273.] Cleopatra soror Ptolemæi annis XXII. Orto enim bello civili inter Cæsarem et Pompeium, victus Pompeius Alexandriam petit, ibique ab ipso a quo sperabat auxilia Ptolemæo percussus interiit: mox Cæsari ubi Alexandriam venit, ipse quoque Ptolemæus parare voluit insidias, unde bello ei inlato, victus in illo periit. Cæsar Alexandria potitus regnum Cleopatræ dedit, cum qua consuetudinem stupri habuerat: cujus tertio regni anno ipse primus Romanorum singulare obtinuit imperium, a quo Cæsares Romanorum principes appellati. Cleopatra regio comitatu urbem ingressa.

A.M. 3910, [Sept. 5258.] Cæsar ab insolentiam morum conjurantibus in eum LX vel amplius Senatoribus equitibusque Romanis in curia confossus interiit, post annos V et VI menses quam regnare cœperat. Cassius Judæa capta templum spoliat.

A.M. 3966, [Sept. 5314.] Octavianus Cæsar Augustus Romanorum secundus, regnavit annis LVI et mensibus VI a quo Augusti appellati reges Romanorum, quorum XV vivente Cleopatra, XL et unum postea vixit annos. Undecimo Augusti anno deficiente in Judæa pontificatum principatu, Herodes nil ad eum pertinens, utpote Antipatri Ascalonitæ et matris Cypridis Arabicæ filius, a Romanis Judæorum suscepit principatum, quem te-

nuit annos XXXVI, qui ne ignobilis forte et a Judæorum semine argueretur extraneus, combussit libros omnes: quibus nobilitas gentis Judææ in templo servabatur adscripta, ut deficientibus probamentis, et ipse ad hanc pertinere putaretur. Insuper etiam ut suam sobolem regio illorum generi commiseret, projecta Doside fœmina Hierosolymitana, quam privatus acceperat uxorem, et nato ex ea filio Antipatro, sociat sibi Mariamnem filiam Alexandri, neptem Aristobuli fratris Hyrcani, qui ante eum rex erat Judæorum. Hæc quinque ei genuit filios, quorum duos Alexandrum et Aristobulum ipse necavit in Samaria: nec mora, post etiam matrem illorum, qua nil charius noverat, simili scelere peremit. E quibus Aristobulus Herodem ex Berenice susceperat filium, quem in Actibus Apostolorum ab Angelo percussum legimus. Tertio inter Augustum et Antonium orto bello, quod Antonius, qui Asiam et Orientem tenebat, repudiata sorore Augusti, Cleopatram duxisset uxorem. Antonius et Cleopatra victi, semet interficiunt. A quo tempore quidam primum annum Augusti monarchiæ supputant. Hactenus qui vocabantur Lagidæ in Ægypto regnaverunt annis CCXCV.

Sexta Ætas.

A.M. 3952, [A.D. 1.] Anno Cæsaris Augusti XLII, a morte vero Cleopatræ et Antonii, quando et Ægyptus in provinciam versa est, anno XXVII, Olympiadis CXCIII anno tertio: ab urbe autem condita anno DCCLII, id est, eo anno, quo compressis cunctarum per orbem terræ gentium motibus, firmissimam verissimamque pacem ordinatione Dei Cæsar composuit, Jesus Christus filius Dei sextam mundi ætatem suo consecravat adventu. Anno imperii Augusti XLVII Herodes, morbo intercutis aquæ, et scatentibus toto corpore vermibus, miserabiliter et digne moritur, pro quo substitutus ab Augusto filius ejus Archelaus regnavit annis IX, id est, usque ad ipsius Augusti finem. Tunc enim non ferentibus ultra, sed accusantibus apud Augustum ferocita-

tem ejus Judæis, in Viennam urbem Galliæ relegatur, et ad minuendam Judaici regni potentiam, insolentiamque domandam, quatuor fratres ejus pro eo sunt Tetrarchæ creati, Herodes, Antipater, Lysias et Philippus: quorum Philippus et Herodes, qui Antipas prius nuncupabatur, etiam vivente Archelao Tetrarchæ fuerant ordinati.

A. M. 3979, [A. D. 28.] Tiberius privignus Augusti, hoc est Liviæ uxoris ejus filius, ex superiore genitus conjuge, regnavit annis XXIII. Hujus anno XII, Pilatus Judææ procurator ab eodem dirigitur. Herodes Tetrarcha, qui Judæorum principatum tenet annis XXIII, in honorem Tiberii et matris ejus Liviæ Tiberiadem condidit et Libiadem.

A. M. 3981, [A. D. 30.] Anno XV imperii Tiberii, Dominus post baptismum, quod prædicavit Joannes, mundo regnum cælorum annunciat, peractis principio mundi secundum Hebræos annis, ut Eusebius in Chronicis suis signat, quatuor millibus: adnotando quod XVI. Tiberii anno principium fuerit octuagesimi primi Jubilei, secundum Hebræos. Quare autem nostra supputatio undeviginti minus ponendos æstimaverit annos, facile qui superiora libelli hujus legerit, inveniet. Juxta vero Chronica eadem quæ ipse Eusebius de utraque æditione, ut sibi videbatur, composuit, anni sunt VMCCXXVIII.

A. M. 3984, [A. D. 33.] Anno XVIII imperii Tiberii, Deus sua passione mundum redemit, et prædicaturi per Judææ regiones, Apostoli Jacobum fratrem Domini Hierosolymis ordinant episcopum, ordinant et septem diaconos, et lapidato Stephano, ecclesia per regiones Judææ et Samariæ dispergitur. Agrippa cognomento Herodes, filius Aristobuli filii Herodes, accusator Herodis Tetrarchæ Romam profectus, a Tiberio in vincula conjicitur, ubi plurimos sibi adscivit ad amicitiam, et maxime Germanici filium Caium.

A. M. 3993, [A. D. 42.] Caius, cognomento Cali-

gula, regnavit annos IV et menses X dies VIII. Hic Herodem Agrippam amicum suum vinculis liberatum, regem Judææ facit, qui permanet in regno annis VII, id est, usque ad quartum Claudii annum: quo ab angelo percusso, successit in regnum filius ejus Agrippa, et usque ad exterminium Judæorum XXVI annis perseverat. Herodes Tetrarcha et ipse Caii amicitiam petens, cogente Herodiade, Romam venit, sed accusatus ab Agrippa, etiam Tetrarchiam perdidit, fugiensque in Hispaniam cum Herodiade, mœrore periiit. Pilatus qui sententiam damnationis in Christum dixerat, tantis irrogante Caio angoribus coarctatus est, ut sua se manu peremerit. Caius in deos se referens, Judæorum loca sancta sordibus idolorum prophanat. Matthæus in Judea prædicans Evangelium scripsit.

A. M. 4007, [A. D. 56.] Claudius annos XIV, menses VII, dies XXVIII. Petrus apostolus cum primus Antiochenam fundasset ecclesiam, Romam pergit, ibique XXV annis cathedram tenet episcopalem, id est, usque ad ultimum Neronis annum. Marcus Evangelium quod Romæ scripserat, Ægypto, Petro mittente, prædicat. Quarto Claudii anno fames gravissima, cujus Lucas meminit, [Act. xi. 28] facta est. Eodem anno ipse Britanniam adiens, quam neque ante Julium Cæsarem, neque post eum quisquam attingere ausus fuerat, sine ullo prælio ac sanguine intra paucissimos dies plurimam insulæ partem in ditionem recepit. Orcadas etiam insulas Romano adjecit imperio, ac sexto quam profectus erat mense, Romam rediit. Nono regni sui anno Judæos tumultuantes Roma expulit, quod et Lucas refert. Sequenti anno fames maxima Romam corripit.

A.M. 4021, [A.D. 70.] Nero annos XIII menses VII dies XXVII. Hujus secundo anno Festus Judææ [Acts xviii. 2] procurator successit Felici, a quo Paulus Romam vinctus mittitur, et biennium in libera manens custodia: post hæc ad prædicandum mittitur, necdum

Nerone in tanta erumpente scelera, quanta de eo narrant historiæ. Jacobus frater Domini cum XXX annis Hierosolymorum rexisset ecclesiam, septimo Neronis anno lapidatur a Judæis vindicantibus in illo, quod Paulum interficere nequiverunt. Festo in magistratu Judææ succedit Albinus, Albino Florus. Cujus luxuriam et avaritiam cæteraque flagitia non ferentes Judæi, contra Romanos rebellaverunt, adversum quos Vespasianus magister militiæ transmissus, plurimas urbes Judææ cepit. Primus Nero super omnia scelera sua etiam Christianos persequitur, quorum eximios Romæ, Petrum cruce, Paulum occidit gladio. Hic in re militari nihil omnino ausus, Britanniam pene amisit: nam duo sub eo nobilissima oppida illic capta atque eversa sunt.

A. M. 4031, [A. D. 80.] Vespasianus annos IX menses XI dies XXII. Hic apud Judæam imperator ab exercitu appellatus, et bellum Tito filio commendans, Romam per Alexandriam proficiscitur: qui Titus secundo anno Judææ regnum subvertit, templumque solo stravit, post annos primæ ædificationis ejus MLXXXIX. Consummatum est hoc bellum annis IIII duobus quidem Nerone vivente, et duobus aliis postea. Vespasianus inter alia magnorum operum in privata adhuc vita in Germaniam, ac deinde in Britanniam a Claudio missus, tricies et bis cum hoste confixit. Duas validissimas gentes, XX oppida, insulam Vectam Britanniae proximam, imperio Romano adjecit. Colossus erigitur, habens altitudinis pedes CVII.

A. M. 4033, [A. D. 82.] Titus annos II menses II, vir omnium virtutum genere mirabilis, adeo ut amor et delitiæ humani generis diceretur: hic amphitheatrum Romæ ædificat, et in dedicatione ejus V ferarum millia occidit.

A. M. 4049, [A. D. 96.] Domitianus frater Titi junior annos XVI menses V. Hic secundus post Neronem Christianos persequitur: sub quo Apostolus Johannes in Pathmum insulam relegatus est. Et Flavia Domicilla, Flaviæ Clementis consulis ex sorore neptis,

in insulam Pontianam ob fidei testimonium exiliatur. Qui et ipsum Joannem fertur in ferventis olei dolium misisse, sed Joannem tam immunem redisse a pœnis, quam a corruptione carnis manebat semper immunis.

A. M. 4050, [A. D. 99.] Nerva annum I menses IIII dies VIII. Hic primo edicto suo cunctos exules revocavit, unde et Joannes Apostolus hac generali indulgentia liberatus, Ephesum rediit. Et quia concussam se absente per hæreticos vidit ecclesiæ fidem, confestim hanc descripta in Evangelio suo verbi Dei æternitate stabilivit.

A. M. 4069, [A. D. 118.] Trajanus annos XIX menses VI dies XV. Joannes apostolus sexagesimo octavo anno post passionem Domini, ætatis autem suæ nonagesimo octavo Ephesi placida morte quievit. Trajano adversum Christianos persecutionem movente, Simeon qui et Simon filius Cleophæ, Hierosolymorum episcopus crucifigitur: et Ignatius Antiochiæ episcopus Romam perductus, bestiis traditur. Alexander quoque Romanæ urbis episcopus martyrio coronatur, et septimo ab urbe miliario via Nomentana ubi decollatus est, sepelitur. Plinius Secundus Novocomensis orator et historicus insignis habetur, cujus plurima ingenii opera extant. Pantheum Romæ quod Domitianus fecerat, fulmine concrematum: cui nomen inde datum est, quod omnium deorum sit ipsa domus habitaculum. Judæi per diversas terrarum partes seditionem moventes, digna cæde sternuntur. Trajanus Romani imperii, quod post Augustum defensum magis fuerat quam nobiliter ampliatum, fines longe lateque diffudit.

A. M. 4090, [A. D. 139.] Adrianus consobrinæ Trajani filius annos XXI. Hic per Quadratum discipulum Apostolorum, et Aristidem Atheniensem, virum fide sapientiaque plenum, et per Serenum Granium legatum, libris de Christiana religione compositis instructus, præcepit per epistolam Christianos sine obiectu criminum non damnari. Idem Judæos secundo

rebelles ultima cæde perdomuit, etiam introeundi eis Hierosolymam licentia ablata, quam ipse in optimum statum murorum extructione reparavit, et Æliam vocari de nomine suo præcepit. Idem eruditissimus in utraque lingua bibliothecam Athenis, miri operis extruxit. Hierosolymæ primus ex gentibus constituitur Episcopus Marcus, cessantibus his qui fuerant ex Judæis, qui sunt numero XV, et præfuerunt a passione Domini per annos fere C et VII.

A.M. 4112, [A.D. 161.] Antoninus cognomento Pius, cum filiis suis Aurelio et Lucio annos XXII menses III. Justinus philosophus librum pro Christiana religione compositum Antonino tradidit, benignumque eum erga Christianos homines fecit. Qui non longe post suscitante persecutionem Crescente Cynico pro Christo sanguinem fudit sub Pio Romæ Episcopo. Hermes scripsit librum qui dicitur Pastoris, in quo præceptum angeli continetur, ut Pascha die dominico celebraretur. Polycarpus Romam veniens, multos ab hæretica labe castigavit, qui Valentini et Cerdonis fuerant nuper doctrina corrupti.

A.M. 4131, [A.D. 180.] M. Antoninus Verus cum fratre Lucio Aurelio Commodo annos XIX mensem unum. Hi primum æquo jure imperium administraverunt, cum usque ad hoc tempus singuli Augusti fuerint: bellum deinde contra Parthos admirabili virtute et felicitate gesserunt. Persecutione orta in Asia Polycarpus et Pionius fecere martyrium: in Gallia quoque plurimi gloriose pro Christo sanguinem fudere. Nec multo post vindex scelerum lues multas late provincias, Italiam maxime Romamque vastavit. Defuncto Commodo fratre, Antoninus Commodum filium suum consortem regni facit. Antonino Imperatori Melito Asianus Sardensis Episcopus Apologeticum pro Christianis tradidit. Lucius Britannæ rex missa ad Eleutherium Romæ Episcopum epistola, ut Chris-

tianus efficiatur impetrat : Apollinaris Asianus Hierapoli, et Dionysius Corinthi clari habentur Episcopi.

A.M. 4131, [A.D. 180.] L. Antoninus Commodus post mortem patris regnavit annos XIII. Hic adversum Germanos bellum feliciter gessit, cæterum ipse per omnia luxuriæ et obscœnitati mancipatus nihil paternæ virtutis et pietatis simile gessit. Irenæus Episcopus Lugdunensis insignis habetur. Commodus Imperator Colossi capite sublato suæ imaginis caput ei jussit imponi.

A.M. 4144, [A.D. 193.] Ælius Pertinax menses VI. Hic Juliani jurisperiti scelere occiditur in palatio, quem mense septimo postquam cœperat imperare Severus apud pontem Milvium bello victum interfecit. Victor decimustertius Romæ Episcopus datis late libellis constituit Pascha die dominico celebrari, sicut et prædecessor ejus Eleutherius, a XV luna primi mensis, usque in XXI. Cujus decretis favens Theophilus Cæsareæ Palæstinæ Episcopus, scripsit adversus eos qui decimaquarta luna cum Judæis Pascha celebrant, cum cæteris qui in eodem Concilio aderant Episcopis, Synodicam et valde utilem epistolam.

A.M. 4145, [A.D. 194.] Severus Pertinax annos XVIII. Clemens Alexandrinæ ecclesiæ Presbyter, et Panthenus Stoicus philosophus in disputatione dogmatis nostri disertissimi habentur. Narcissus Hierosolymorum Episcopus, et Theophilus Cæsariensis, Polycarpus quoque et Bachylus Asianæ provinciæ Episcopi insignes habentur. Persecutione in Christianos facta plurimi per divisas provincias, inter quos et Leonides pater Origenis, martyrio coronati sunt. Clodio Albino, qui se in Gallia Cæsarem fecerat, apud Lugdunum interfecto, Severus in Britannias bellum transfert, ubi ut receptas provincias ab incursione barbarica faceret securiores, magnam fossam firmissimumque vallum crebris insuper turribus communitum per

CXXXII millia passuum a mari usque ad mare duxit, et Eboraci obiit. Perpetua et Felicitas apud Carthaginem Africæ in castris bestiis deputatæ pro Christo Nonis Martiis.

A.M. 4163, [A. D. 212.] Antoninus cognomento Caracalla Severi filius annos VII. Alexander Episcopus Cappadociæ, cum desiderio locorum sanctorum Hierosolymam venisset, vivente adhuc Narcisso ejusdem urbis Episcopo, persenilis ætatis viro, et ipse ibi ordinatur Episcopus, Domino ut id fieri deberet per revelationem monente. Tertullianus Afer Centurionis Proconsularis filius omnium ecclesiarum sermone celebratur.

A.M. 4170, [A.D. 219.] Macrinus annum unum. Abgarus vir sanctus regnavit Edessæ, ut vult Africanus. Macrinus cum filio Diadumeno, cum quo imperium invasit, apud Archilaidem militari tumultu occiditur.

A. M. 4171, [A.D. 220.] M. Aurelius Antoninus annos IV. In Palæstina Nicopolis quæ prius Emmaus vocabatur urbs condita est, legationis industriam pro ea suscipiente Julio Africano scriptore temporum. Hæc est Emmaus, quam dominus post resurrectionem suo ingressu, sicut Lucas narrat, sanctificare dignatus est. Hippolytus episcopus multorum conditor opusculorum temporum canonem quem scripsit hucusque perduxit: qui etiam sedecennem Paschæ circulum reperiens, Eusebio, qui super eodem pascha decemvenalem circulum composuit, occasionem dedit.

A.M. 4175, [A.D. 224.] Aurelius Alexander annis XIII. Hic in Mammeam matrem suam unice pius fuit et ob id omnibus amabilis. Urbanus Romæ episcopus multos nobilium ad fidem Christi et martyrium perduxit. Origines Alexandriæ, imo toto orbe clarus habetur. Denique Mammea mater Alexandri eum audire curavit, et Antiochiam accitum summo honore habuit.

A. M. 4191, [A. D. 240.] Maximinus annis III.

Hic adversus ecclesiarum sacerdotes et clericos, id est doctores, persecutionem exercet, maxime propter Christianam Alexandri cui successerat, et Mammæ matris ejus familiam: vel præcipue propter Originem Presbyterum. Pontianus et Antherus Romanæ urbis episcopi martyrio coronati, et in cœmiterio Calixti sunt sepulti.

A. M. 4197, [A. D. 246.] Gordianus annis VI. Julius Africanus inter scriptores ecclesiasticos nobilis habetur: qui in Chronicis quæ conscripsit, refert se Alexandriam properare, Heracliæ opinione celeberrima provocatum, quem et in divinis, et in philosophicis studiis, atque omni Græcorum doctrina instructissimum fama loqueretur. Origenes in Cæsarea Palestinæ Theodorum cognomento Gregorium, et Athenodorum adolescentulos fratres, Ponti postea nobilissimos episcopos, divina philosophia imbuunt.

A. M. 4204, [A. D. 253.] Philippus cum Philippo filio annis VII. Hic primus imperatorum omnium Christianus fuit, ac post tertium imperii ejus annum millesimus a conditione Romæ annus expletus est, ita magnificis ludis augustissimus omnium præteritorum, hic natalis annus a Christiano imperatore celebratus est. Origenes adversus quendam Celsum Epicureum philosophum, qui contra nos libros conscripserat, octo voluminibus respondit: qui ut breviter dicam, tam scribendi sedulus fuit, ut Hieronymus quodam loco, V librorum ejus millia se legisse meminerit.

A. M. 4205, [A. D. 254.] Decius anno I mensibus III. Hic cum Philippos patrem et filium interfecisset, ob odium eorum in Christianos persecutionem movet, in qua Fabianus in urbe Roma martyrio coronatus, sedem sui episcopatus Cornelio dereliquit, qui et ipse martyrio coronatus est. Alexander Hierosolymorum episcopus apud Cæsaream Palestinæ et Antiochiæ Babylas interficiuntur. Hæc persecutio, ut Dionysius

Alexandriæ episcopus refert, non ex præcepto imperatoris sumpsit exordium, sed anno, inquit, integro principalia prævenit edicta minister dæmonum, qui dicebatur in civitate nostra divinus, superstitiosum contra nos exagitans vulgus.

A. M. 4207, [A. D. 256.] Gallus cum Volusiano filio annis II mensibus IV. Hujus imperii Dionysius Alexandriæ Antistes ita meminit: At ne Gallus quidem malum Decii aut videre potuit, aut cavere, sed in eundem lapidem offensionis impexit: cujus cum regnum floreret initio, et cuncta ei ex sententia cederent, sanctos viros qui pro pace regni ejus Deo summo supplicabant persecutus est, cum quibus et prosperitatem suam fugavit et pacem. Origenes LXX ætatis anno non ad integrum impleto defunctus, et in urbe Tyri sepultus est. Cornelius Romæ episcopus rogatus a quadam matrona Lucina, corpora apostolorum de catacumbis levavit noctu, et posuit Pauli quidem via Ostiensi, ubi decollatus est: Petri autem juxta locum ubi crucifixus est, inter corpora sanctorum episcoporum in templum Apollinis, in monte Aurelio, in Vaticano Palatii Neronianii, III Cal. Jul.

A. M. 4222, [A. D. 271.] Valerianus cum filio Gallieno annis XV. Hic in Christianos persecutione commota statim a Sapore Persarum rege capitur, ibique luminibus orbatus servitute miserabili consenescit. Unde Gallienus tam claro Dei judicio territus pacem nostris reddidit, sed ob meritum tamen vel propriæ libidinis, vel paternæ theomachiæ innumera a Barbaris adsurgentibus Romani regni detrimenta sustinuit. Hac persecutione Cyprianus Carthaginensis episcopus, cujus doctissima extant opuscula, martyrio coronatur: cujus vitæ et passionis volumen egregium reliquit Pontius Diaconus ejus, qui usque ad diem passionis ejus cum ipso exilium sustinuit. Theodorus, cujus supra meminimus, cognomento Gregorius, Neocæsariæ Ponti episcopus, magna virtutum gloria claret. E quibus

unum est, quod ut ecclesiæ faciendæ locus sufficeret, montem precibus movit. Stephanus et Xistus Romæ episcopus martyrium passi.

A. M. 4224, [A. D. 271.] Claudius anno I mensibus IX. Iste Gothos jam per annos XV Illyricum Macedoniamque vastantes, superat: ob quæ in curia clypeus ei aureus, et in Capitolio statua aurea collocata est. Marcion disertissimus Antiochenæ presbyter ecclesiæ, quippe qui in eadem urbe rhetoricam docuerat, adversus Paulum de Samosata, qui Antiochiæ episcopus, dogmatizabat Christum communis naturæ hominem tantum fuisse, accipientibus notariis disputavit, qui dialogus usque hodie extat.

A. M. 4229, [A. D. 278.] Aurelianus annos V menses VI. Hic cum adversum nos persecutionem movisset, fulmen ante eum magno pavore circumstantium ruit: ac non multo post a militibus occisus est itineris medio, quod inter Constantinopolim et Heracliam est, stratæ veteris locus Cenofrurium appellatur. Euty-chianus Romæ episcopus martyrio coronatus, in cœmeterio Calisti sepelitur, qui et ipse CCCXIII martyres manu sua sepelivit.

A. M. 4230, [A. D. 279.] Tacitus menses sex. Quo apud Pontum occiso, obtinuit Florianus imperium diebus LXXXVIII et sic apud Tharsum interficitur. Anatolius natione Alexandrinus, Laodiceæ Syriæ episcopus, philosophorum disciplinis eruditus, plurimo sermone celebratur. Cujus ingenii magnitudo de libro quem super pascha composuit, et de decem libris arithmeticæ institutionis potest apertissime cognosci. Insana Manichæorum hæresis his temporibus oritur.

A. M. 4236, [A. D. 285.] Probus annos sex, menses IV. Hic Gallias jamdudum a barbaris occupatas, per multa et gravia prælia, deletis tandem hostibus ad perfectum liberavit. Secundo hujus anno, ut in Chronicis Eusebii legimus, juxta Antiochenos CCCXXV annus fuit: juxta Tyrios CCCII, juxta Laodicenos

CCCXXIV, juxta Edessenos DLXXXVIII, juxta Ascalonitas CCCLXXX, secundum Hebræos initium LXXXVI Jubilei, quod significat annos IIIIMCCL. Archelaus Mesopotamiæ episcopus, librum disputationis suæ quam habuit adversus Manichæum exeuntem de Perside, Syro sermone composuit, qui translatus a Græcis habetur a multis.

A.M. 4236, [A.D. 285.] Carus cum filiis Carino et Numeriano annis II. Caius Romanæ ecclesiæ fulget episcopus, qui a Diocletiano martyrium passus est. Pterius presbyter Alexandriæ, sub Theone episcopo florentissime populos docuit, et tantam sermonis diversorumque tractatum, qui usque hodie extant, invenit elegantiam, ut Origines junior vocaretur: vir miræ parsimonie, et voluntariæ paupertatis appetitor, qui post persecutionem omni tempore vitæ Romæ versatus est.

A.M. 4238, [A.D. 287.] Diocletianus cum Herculo Maximiano annis XX. Carausius sumpta purpura Britannias occupavit. Narseus rex Persarum Orienti bellum intulit. Quinquegentiani Africam vastaverunt. Ægyptum Achilleus obtinuit. Ob quod Constantius et Galerius Maximinus Cæsares assumuntur in regnum. Constantius privignam Herculi Theodoram accepit, ex qua postea VI liberos Constantini fratres habuit, Galerius filiam Diocletiani Valeriam. Post X annos per Asclepiodotum Præfectum prætorio Britannie receptæ, XIX anno Diocletiani ipse in oriente Maximianus, Hercules in occidente vastari ecclesias, affligi, interficique Christianos præcipiunt. Secundo autem persecutionis anno Diocletianus Nicomediæ, Maximianus Mediolani purpuram deposuerunt. Attamen cœpta semel persecutio usque ad septimum Constantini annum fervere non cessat. Constantius XVI imperii anno, summæ mansuetudinis et civilitatis vir, in Britannia diem obiit Eboraci. Hæc persecutio tam crudelis et crebra flagrabat ut intra unum mensem XVII millia martyrum pro Christo passa inveniantur. Nam et oceani limbum

transgressa, Albanum, Aaron, et Julium Britanniae, cum aliis pluribus viris ac foeminis felici cruore damnavit. Passus est hac Pamphilus presbyter, Eusebii Caesariensis episcopi necessarius, cujus vitam ipse tribus libris comprehendit.

A.M. 4258, [A.D. 307.] Tertio anno persecutionis, quo et Constantius obiit, Maximinus et Severus a Galerio Maximiano Caesares facti, e quibus Maximinus maleficia et stupra sua Christianorum persecutionibus accumulavit. Passus est ea tempestate Petrus Alexandriae episcopus, cum pluribus Aegypti episcopis. Lucianus quoque vir moribus, et continentia, et eruditione praecipuus, Antiochenus presbyter, passus est, et Timotheus Romae X Calendas Julias.

A.M. 4259, [A.D. 308.] Constantinus Constantii ex concubina Helena filius, in Britannia creatus imperator regnavit annis XXX et mensibus X. Ab anno persecutionis quarto Maxentius Herculi Maximiani filius Romae Augustus appellatur. Licinius Constantiae sororis Constantini vir, Carnunti Imperator creatur. Constantinus de persecutore Christianus efficitur. In Nicæno Concilio fides catholica exponitur, anno post Alexandrum DCXXXVI die mensis secundum Græcos Decii nonodecimo, quod est X Calendarum Juliarum, Consulatu Paulini et Juliani VV.CC. Constantinus fecit Romae, ubi baptizatus est, basilicam beati Joannis Baptistae, quae appellata est Constantiniana. Item basilicam beato Petro in templo Apollinis, necnon et beato Paulo, corpus utriusque aere Cyprio circumdans quinque pedes grosso. Item basilicam in palatio Sessoriano, vel potius Sessoriano, quae cognominatur Hierusalem, ubi de ligno crucis domini posuit. Item basilicam sanctae martyris Agnes, ex rogatu filiae suae: et baptisterium in eodem loco, ubi et baptizata est soror ejus Constantia cum filia Augusta. Item basilicam beato Laurentio martyri, via Tiburtina in agro Verano. Item basilicam via Labicana inter duas lauros beato

Petro et Marcellino martyribus: et Mausoleum, ubi matrem suam posuit in sarcophago purpureo. Item basilicam in civitate Ostia juxta portum urbis Romæ, beatorum apostolorum Petri et Pauli, et Joannis Baptistæ. Item basilicam in civitate Albanensi sancti Joannis Baptistæ. Item basilicam in urbe Neapoli. Idem Constantinus Depranam Bithyniæ civitatem in honorem martyris Luciani ibi conditi instaurans, ex vocabulo matris suæ Helenopolim nuncupavit. Idem urbem nominis sui statuens in Thracia sedem Romani imperii, et totius caput orientis esse voluit. Idem statuit citra ullam hominum cædem Paganorum templa claudi.

A.M. 4289, [A.D. 338.] Constantius cum Constantino et Constante fratribus, annos XXIII menses V dies XIII. Jacobus Nisibenus episcopus cognoscitur, ad cujus preces sæpe urbs discrimine liberata est. Impietas Arianorum Constantii regis fulta præsidio, exiliis, carceribus, et variis afflictionum modis primum Athanasium, deinde omnes non suæ partis episcopos persecuta est. Maximinus Trevirorum episcopus clarus habetur, a quo Athanasius Alexandriæ episcopus, cum a Constantio quæreretur ad pœnam, honorifice susceptus est. Antonius monachus CV ætatis anno in eremo moritur. Reliquiæ apostoli Timothei Constantinopolim invectæ. Constantio Romam ingresso, ossa Andreæ apostoli et Lucæ Evangelistæ, a Constantinopolitanis miro favore suscepta. Hilarius Pictaviensis episcopus, qui pulsus ab Arrianis in Phrygia exulaverat, cum apud Constantinopolim librum pro se Constantio porrexisset, ad Gallias redit.

A.M. 4313, [A.D. 362.] Julianus annos II menses VIII. Julianus ad idolorum cultum conversus, Christianos prosequitur. Pagani apud Sebasten Palæstinæ urbem sepulchrum Joannis Baptistæ invadunt, ossa dispergunt, eadem rursus collecta et cremata, latius dispergunt. Sed Dei providentia affuere quidam ex Hierosolymis monachi, qui mixti colligentibus quæcunque

ipsi poterant ablata, ad patrem suum Philippum pertulere. Ille confestim hæc (supra se enim ducebat tantum thesaurum propriis servare vigiliis) ad pontificem maximum, tunc Athanasium per Julianum diaconum suum mittit. Quæ ille suscepta paucis arbitris, sub cavato sacrarii pariete inclusa prophetico spiritu profutura generationi posteræ conservavit: cujus præsigium sub Theodosio principe per Theophilum ejusdem urbis episcopum completur, qui destructo Serapis sepulchro, sancti Joannis ibidem consecravit ecclesiam.

A.M. 4316, [A.D. 365.] Jovianus mensibus VIII. Synodus Antiochiæ a Meletio et suis facta, in qua *ὁμοουσίῳ καὶ ὁμοουσίῳ* rejecto, medium inter hæc *ὁμοιούσιον* Macedonianum dogma vindicaverunt. Jovianus lapsu Constantii prædecessoris admonitus, honorificis et officiosissimis literis Athanasium requirit, ab ipso formam fidei et ecclesiarum disponendarum suscepit modum. Sed ejus pia lætaque principia mors immatura corrumpit.

A.M. 4317, [A.D. 366.] Valentinianus cum fratre Valente annis XI. Apollinaris Laodicensis episcopus multimoda nostræ religionis scripta componit, qui postea a fide devians hæresim sui nominis instituit. Damasus Romæ episcopus fecit Basilicam juxta theatrum sancto Laurentio, et aliam in Catacumbas, ubi jacuerunt corpora sancta Apostolorum Petri et Pauli. In quo loco platoniam ipsam ubi jacuerunt corpora sancta, versibus adornavit. Valens ab Eudoxio Arianorum episcopo baptizatus, nostros persequitur. Gratianus Valentiniani filius tertio ejus anno Ambianis imperator factus est. Constantinopoli apostolorum martyrium dedicatur. Post Auxentii seram mortem Mediolani Ambrosio episcopo constituto, omnis ad fidem rectam Italia convertitur. Hilarius episcopus Pictavis moritur.

A.M. 4332, [A.D. 381.] Valens cum Gratiano et Valentiniano, Valentiniani fratris sui filiis, annis IIII. Valens lege data, ut monachi militarent, nolentes fus-

tibus jussit interfici. Gens Hunorum diu inaccessis reclusa montibus, repentina rabie percita, exarsit in Gothos, eosque sparsim conturbatos ab antiquis sedibus expulit. Gothi transito Danubio, fugientes a Valente sine armorum depositione suscepti mox per avaritiam Maximi ducis fame ad rebellandum coacti sunt, victoque Valentis exercitu per Thraciam sese miscentes simul omnia cædibus, incendiis, rapinisque fuderunt.

A.M. 4337, [A.D. 386.] Gratianus cum fratre Valentiniano annis VI. Theodosius a Gratiano imperator creatus, maximas illas Scythicas gentes, hoc est, Alanos, Hunos et Gothos magnis multisque præliis vincit: cujus concordiam non ferentes Ariani, post XL annos ecclesias, quas vi tenuere, reliquerunt. Synodus CL Patrum congregatur urbe Augusta adversus Macedonium sub Damaso Romæ episcopo. Theodosius Arcadium filium suum consortem facit imperii. A secundo Gratiani anno ipso sexies et Theodosio COSS. Theophilus paschalem computum scribit. Maximus, vir quidem strenuus et probus, atque Augusto dignus, nisi contra sacramenti fidem per tyrannidem emersisset, in Britannia invitus propemodum ab exercitu imperator creatus, in Galliam transiit, ibique Gratianum Augustum dolis circumventum apud Lugdunum occidit, fratremque ejus Valentinianum Italia expulit: qui tamen justissimam cum matre sua Justina poenam luit exilii, quia et ipsum Ariana polluit hæresis, et eminentissimam catholicæ fidei arcem Ambrosium perfida obsidione vexavit, nec prius quam prolatis beatorum Gervasii et Protasii martyrum Deo revelante reliquiis incorruptis, nefanda cœpta deseruit.

A.M. 4348, [A.D. 397.] Theodosius, qui Gratiano vivente VI annis jam orientem regebat, post mortem ejus regnat annis XI. Ipse et Valentinianus, quem Italia expulsum benigne susceperat, Maximum tyrannum tertio ab Aquileia lapide interficiunt: qui quoniam Britanniam omni pene armata juventute, copiisque milita-

ribus spoliaverat, quæ tyrannidis ejus vestigia secutæ in Gallias, nunquam ultra domum rediere. Videntes transmarinæ gentes sævissimæ, Scotorum a Circio, Pictorum ab Aquilone destitutam milite ac defensore insulam, adveniunt, et vastatam direptamque eam multos per annos opprimunt. Hieronymus sacræ interpretes historiæ librum, quem de illustribus ecclesiæ viris scribit, usque ad decimumquartum totius imperii Theodosii annum perduxit.

A.M. 4361, [A.D. 410.] Arcadius filius Theodosii cum fratre Honorio annis XIII. Corpora sanctorum Abacuc et Michææ prophetarum divina revelatione produntur. Gothi Italiam, Vandali atque Alani Gallias aggrediuntur. Innocentius Romæ episcopus dedicavit basilicam Gervasii et Protasii martyrum beatissimorum, ex devotione testamenti cujusdam illustris femine Vestinæ. Pelagius Brito Dei gratiam impugnat.

A.M. 4376, [A.D. 425.] Honorius cum Theodosio minore, fratris sui filio, annis XV. Alaricus rex Gothorum Romam invasit, partemque ejus cremavit incendio, IX Cal. Septembres, anno conditionis ejus millesimo centesimo sexagesimoquarto, ac sexto die quam ingressus fuerat, deprædata urbe egressus est. Lucianus presbyter, cui revelat Deus septimo Honorii principis anno, locum sepulchri et reliquiarum beati protomartyris Stephani, et Gamalielis ac Nicodemi, qui in evangelio et in Actibus apostolorum leguntur, scripsit ipsam revelationem Græco sermone ad omnium ecclesiarum personam. Quam revelationem Avitus presbyter, homo Hispanus genere, in Latinum vertit eloquium, et adjecta epistola sua per Orosium presbyterum occidentalibus dedit. Qui etiam Orosius ad loca sancta perveniens, quo eum Augustinus ad Hieronymum pro discenda animæ ratione miserat, reliquias beati Stephani accepit, et patriam reversus primus intulit occidenti. Britanni Scotorum Pictorumque infestationem non ferentes Romam mittunt, et sui subjec-

tione promissa contra hostem auxilia flagitant, quibus statim missa legio magnam barbarorum multitudinem sternit, cæteros Britannæ finibus pellit, ac domum reversura præcepit sociis ad arcendos hostes murum trans insulam inter duo maria statuere, qui absque artifice magistro magis cespite quam lapide factus nil operantibus profuit. Nam mox ut discessere Romani, adventus navibus prior hostis, quasi maturam segetem obvia quæque sibi cædit, calcat, devorat. Iterum petiti auxilia Romani advolant, et cæsum hostem trans maria fugant, conjunctisque sibi Britannis murum, non terra ut ante pulvereum, sed saxo solidum inter civitates, quæ ibidem ob metum hostium fuerant factæ, a mari usque ad mare collocant. Sed et in litore meridiano maris, quia et inde hostis timebatur, turres per intervalla ad prospectum maris statuunt, sic valedicunt sociis tanquam ultra non reversuri. Bonifacius Romæ episcopus, fecit oratorium in cœmeterio sanctæ Felicitatis, et ornavit sepulchrum ejus, et sancti Sylvani. Hieronymus presbyter obiit duodecimo Honorii anno, pridie Calend. Octob. anno ætatis suæ 91.

A.M. 4376, [A.D. 425.] Theodosius minor Arcadii filius annis viginti et sex. Valentinianus junior Constantii filius Ravennæ imperator creatur. Placidia mater ejus Augusta nuncupatur. Effera gens Vandalorum, Alanorum, et Gothorum, ab Hispanis ad Africam transiens, omnia ferro, flamma, rapinis, simul et Ariana impietate fœdavit. Sed beatus Augustinus Hipponensis episcopus, et omnium doctor eximius ecclesiarum, ne civitatis suæ ruinam videret, tertio obsidionis ejus mense migravit ad Dominum, quinto Calendas Septembres, cum vixisset annis septuaginta sex: in clericatu autem vel episcopatu annos ferme quadraginta compleisset, quo tempore Vandali, capta Carthagine, Siciliam quoque deleverunt. Cujus captivitatis Paschasinus Lilybitanus antistes in epistola, quam de ratione paschali papæ Leoni scripsit, meminit. Ad

Scotos in Christum credentes, ordinatus a papa Celestino, Palladius primus episcopus mittitur. Anno Theodosii octavo, recedente a Britannia Romano exercitu, cognita Scoti et Picti reditus denegatione, redeunt ipsi, et totam ab Aquilone insulam pro indigenis muro tenus capessunt. Nec mora, cæsis, captis, fugatis custodibus muri, et ipso interrupto, etiam intra illum crudelis prædo grassatur. Mittitur epistola lachrymis ærumnisque referta ad Romanæ potestatis virum, Ætium ter consulem, vicesimotertio Theodosii principis anno, petens auxilium, nec impetrat. Interea fames dira ac famosissima profugos infestat: qua coacti quidam hostibus dedere manus. Alii de montibus, speluncis ac saltibus strenue repugnabant, ac strages hostibus dabant. Revertuntur Scoti domum, post non multum tempus reversuri. Picti extremam insulæ partem tum primum et deinceps inhabitaturi detinent. Famem præfatam magna frugum opulentia, opulentiam luxuria et negligentia, negligentiam lues acerrima, et acrior mox hostium novorum, id est, Anglorum, plaga secuta est: quos illi unanimo consilio cum rege suo Vortigerno quasi defensores patriæ ad se invitandos elegerunt: sed exceptos mox impugnatōres atque expugnatōres senserunt. Xistus Romæ episcopus, fecit basilicam sanctæ Mariæ matris Domini, quæ ab antiquis Liberi cognominabatur. Eudoxia uxor Theodosii principis ab Hierosolymis remeavit, beatissimi Stephani primi martyris reliquias, quæ in basilica sancti Laurentii positæ venerantur, secum deferens. Bleda et Attila fratres, multarumque gentium reges Illyricum Thraciamque depopulati sunt.

A.M. 4402, [A.D. 452.] Martianus et Valentinianus annis septem. Gens Anglorum sive Saxonum Britanniam tribus longis navibus advehitur, quibus dum iter prosperatum domi fama referret, mittitur exercitus fortior, qui junctus prioribus, primo hostes quos petebat, abegit: deinde in socios arma vertens, totam

prope insulam ab orientali ejus plaga, usque ad occidentalem igni vel ense subegit, conficta occasione, quod pro se militantibus, Britones minus sufficienter stipendia darent. Joannes Baptista caput suum duobus monachis orientalibus, qui ob orationem venerant Hierosolimam, juxta Herodis quondam regis habitaculum revelat, quod deinceps Emisam Phœnicis urbem perlatum, et digno honore cultum est. Hæresis Pelagiana Britannorum turbat fidem, qui a Gallicanis episcopis auxilium quærentes, Germanum Altiodorensis ecclesiæ episcopum, et Lupum, Trekasenum æque Apostolicæ gratiæ antistitem, fidei defensores accipiunt: confirmant antistites fidem verbo veritatis simul et miraculorum signis. Sed et bellum Saxonum Pictorumque adversus Britones eo tempore junctis viribus susceptum divina virtute retundunt. Cum Germanus ipse dux belli factus, non tubæ clangore, alleluia totius exercitus voce ad sidera levato, hostes in fugam vertit immanes: qui deinceps ad Ravennam perveniens, et summa reverentia a Valentiniano et Placida susceptus, migravit ad Christum: corpus honorifico agmine comitantibus virtutum operibus Altiodorum defertur. Ætius Patricius, magna occidentalis reipublicæ salus, et regi quondam Attilæ terror, a Valentiniano occiditur, cum quo Hesperium occidit regnum, neque hactenus valuit relevari.

A.M. 4409, [A.D. 458.] Leo annos decem et septem. Hic pro Tomo Chalcedonense per universum orbem singulis orthodoxorum episcopis singulas consonantesque misit epistolas, quid de eodem Tomo sentirent rescribi sibi postulans. Quorum adeo consonantia de vera Christi incarnatione suscepit omnium rescripta, ac si uno tempore unoque dictante fuissent universa conscripta. Theodoretus episcopus civitatis, quæ a Cyro Persarum rege condita, Cyriæ nomen habuit, scribit de vera incarnatione domini salvatoris

adversus Eutychen et Dioscorum Alexandriæ episcopum, qui humanam in Christo carnem negant. Scripsit et historiam ecclesiasticam a fine librorum Eusebii usque ad suum tempus, id est, usque ad imperium Leonis hujus, sub quo et mortuus est. Victorius jubente papa Hilario scripsit paschalem circulum DXXXII annorum.

A. M. 4426, [A. D. 475.] Zenon annos XVII. Corpus Barnabæ apostoli, et evangelium Matthæi ejus stylo scriptum ipso revelante repetitur. Odoacer rex Gothorum Romam obtinuit, quam ex eo tempore diutius eorum reges tenuere. Mortuo Theodorico Triarii filio alius Theodoricus cognomento Valamer Gothorum suscepit regnum, qui utramque Macedoniam Thessaliamque depopulatus est, et plurima regiæ civitatis loca igne succendens, Italiam quoque infestus occupavit. Honoricus rex Vandalorum Arianus in Africa exulatis diffugatisque, plus quam CCCXXXIV Episcopis catholicis ecclesias eorum clausit, plebem variis affectis suppliciiis, et quidem innumeris manus abscindens linguas præcidit, nec tamen loquelam catholicæ confessionis eripere potuit. Britones duce Ambrosio Aureliano viro modesto, qui solus forte Romanæ gentis Saxonum cædi superfuerat, occisis in eadem parentibus purpura indutis, victricem eorum gentem provocantes ad prælium, vincunt, et ex eo tempore nunc hi, nunc illi palmam habuere, donec advena potentior tota per longum potiretur insula.

A. M. 4471, [A. D. 520.] Anastasius annos XXVIII. Thrasamundus Vandalorum rex catholicas ecclesias clausit, et CCXX Episcopos exilio Sardiniam misit. Symmachus papa inter multa ecclesiarum opera, quæ vel a fundamentis creavit, vel prisca renovavit, ad beatum Petrum, et beatum Paulum, et beatum Laurentium pauperibus habitacula construxit, et omni anno per Africam vel Sardiniam episcopis qui in exilio

erant, pecunias et vestes ministrabat. Anastasius, quia hæresi favens Eutychetis catholicos insecutus est, divino fulmine periit.

A. M. 4480, [A. D. 529.] Justinus senior annos IX. Joannes Romanæ ecclesiæ pontifex Constantino-polim veniens, ad portam quæ vocatur Aurea, populorum turbis ei occurrentibus, in conspectu omnium roganti cæco lumen reddidit, qui dum rediens Ravennam venisset, Theodoricus eum cum comitibus carceris afflictione peremit, invidia ductus, quia catholicæ pietatis defensor Justinus eum honorifice suscepisset, quo anno, id est Consulatu Probi junioris, et Symmachum Patritium Ravennæ occiderat, et ipse anno sequente ibidem subita morte periit, succedente in regnum Athalarico nepote ejus. Hildericus Vandalorum rex, Episcopus ab exilio reverti, et ecclesias instaurare præcepit, post annos LXXIV hæreticæ prophanationis. Benedictus abbas virtutum gloria claruit, quas beatus papa Gregorius in libro dialogorum scripsit.

A. M. 4518, [A. D. 567.] Justinianus Justini ex sorore nepos, annos XXXVIII. Belisarius Patritius a Justiniano in Africam missus, Vandalorum gentem delevit. Carthago quoque anno excessionis suæ XCVI recepta est, pulsus devictisque Vandalis et Gelismero rege eorum capto Constantinopolim misso. Corpus sancti Antonii monachi divina revelatione repertum Alexandriam defertur, et in ecclesia beati Baptistæ Johannis humatur. Dionysius paschales scribit circulos, incipiens ab anno dominicæ incarnationis DXXXII qui est annus Diocletiani CCXLVIII post Consulatum Lampadii et Orestis, quo anno Codex Justinianus orbi promulgatus est. Victor quoque Capuanus episcopus librum de pascha scribens, Victorii arguit errores.

A. M. 4529, [A. D. 578.] Justinus minor, annos XI. Narses Patritius Totilam Gothorum regem in Italia superavit et occidit, qui deinde per invidiam

Romanorum, pro quibus multa contra Gothos laboraverat, accusatus apud Justinum et conjugem ejus Sophiam, quod servitio premeret Italiam, secessit Neapolim Campaniæ, et scripsit genti Longobardorum, ut venirent et possiderent Italiam. Johannes Romanæ ecclesiæ Pontifex, ecclesiam apostolorum Philippi et Jacobi, quam prædecessor ejus Pelagius cœperat, fecit et dedicavit.

A.M. 4529, [A.D. 578.] Tiberius Constantinus annos VII. Gregorius tunc Apocrisiarius in Constantinopoli, post Romanus episcopus, libros expositionis in Job condidit, et Eutygium ejusdem urbis episcopum in fide nostræ resurrectionis errasse Tiberio præsentate convicit: ita ut ipse Augustus librum ejus quem de resurrectione scripsit, suis quoque catholicis allegationibus destruens, deliberaret flammis cremari debuisse. Docebat enim idem Eutygius corpus nostrum in illa resurrectionis gloria impalpabile, et ventis subtilius esse futurum, contra illud dominicum, *Palpate et videte, quia spiritus carnem et ossa non habet, sicut me videtis habere.* Gens Longobardorum comitante fame et mortalitate omnem invadit Italiam, ipsamque Romanam vastatrix obsidet urbem, quibus tempore illo rex præerat Albuinus.

A.M. 4536, [A.D. 593.] Mauritius annos XXI. Herminigildus Levigildi Gothorum regis filius, ob fidei catholicæ confessionem inexpugnabilem, a patre Ariano regni privatus infulis, et in carcerem ac vincula projectus, ad extremum nocte sancta dominicæ resurrectionis securi in capite percussus, regnum cœleste pro terreno rex et martyr intravit. Cujus frater Ricardus mox ut regnum post patrem accepit, omnem Gothorum cui præerat gentem instante Leandro Hispalitano episcopo, qui et Hirminigildum docuerat, catholicam convertit ad fidem. Gregorius Romanæ ecclesiæ pontifex et doctor eximius, anno Mauricii imperii decimotertio, indictione decimatertia, Synodum

episcoporum XXIII ad corpus beati apostoli Petri congregans, de necessariis ecclesiæ decernit. Idem missis Britanniam Mellito, Augustino, et Johanne, et aliis pluribus cum eis monachis timentibus Deum, ad Christum Anglos convertit. Et quidem Ethelbertus mox ad Christi gratiam conversus cum gente Cantuariorum cui præerat, proximisque provinciis, etiam episcopum doctoremque suum Augustinum, sed et cæteros sacros antistites episcopali sede donabat. Porro gentes Anglorum ab aquilone Humbri fluminis sub regibus Elle et Ethelfrido sitæ necdum verbum vitæ audierant. Gregorius XVIII anno Mauricii, indictione IIII scribens Augustino, Londini quoque et Eboraci episcopos, accepto a sede apostolica pallio Metropolitanos esse debere decernit.

A.M. 4565, [A.D. 614.] Phocas annos VIII. Hujus secundo anno, Indictione VIII. Gregorius papa migravit ad dominum. Hic rogante papa Bonifacio statuit sedem Romanæ et apostolicæ ecclesiæ caput esse omnium ecclesiarum, quia ecclesia Constantinopolitana primam se omnium ecclesiarum scribebat. Idem alio papa Bonifacio petente, jussit in veteri Fano quod Pantheum vocabatur, ablatis idololatriæ sordibus ecclesiam beatæ semper virginis Mariæ et omnium martyrum fieri: ut ubi quondam omnium non deorum, sed dæmoniorum cultus agebatur, ibi deinceps omnium fieret memoria sanctorum. Persæ adversus rempublicam gravissima bella gerentes, multas Romanorum provincias et ipsam Hierosolymam auferunt, et destruentes ecclesias, sancta quæque prophanantes, inter ornamenta locorum vel sanctorum vel communium quæ abstulere, etiam vexillum dominicæ crucis abducunt.

A.M. 4591, [A.D. 640.] Heraclius annos XXV. Anastasius Persa monachus nobile pro Christo martyrium patitur, qui natus in Perside magicas a patre puer artes discibat, sed ubi a captivis Christianis Christi nomen ac-

ceperat, in eum mox animo toto conversus, relicta Perside, Chalcedoniam Hierapolimque Christum quærens, ac deinde Hierosolimam petit, ubi accepta baptismatis gratia, quarto ab eadem urbe milliaro monasterium abbatis Anastasii intravit, ubi VII annos regulariter vivens, dum Cæsaream Palæstinæ orationis gratia venisset, captus a Persis, et multa diu verbera inter carceres et vincula Marzabana iudice perpressus est: tandem mittitur Persidem ad regem eorum Chosroem, a quo tertio per intervalla temporis verberatus, ad extremum una suspensus manu per tres horas diei, sic decollatus cum aliis LXX martyrium complevit. Mox tunica ejus indutus quidam dæmoniacus, curatus est. Interea superveniens cum exercitu Heraclius princeps, superatis Persis, Christianos qui erant captivati reduxit gaudentes. Reliquiæ beati martyris Anastasii primo monasterium suum, deinde Romam advectæ, venerantur in monasterio beati Pauli apostoli, quod dicitur ad aquas Salvias. Anno Heraclii regni XVI, Indictione XV Edwinus excellentissimus rex Anglorum in Britannia transumbranæ gentis ad aquilonem, prædicante Paulino episcopo, quem miserat de Cantia venerabilis archiepiscopus Justus, verbum salutis cum sua gente suscepit, anno regni sui XI, adventus autem Anglorum in Britanniam plus minus anno CLXXX eique Paulino sedem episcopatus Eboraci donavit, cui profecto rei in auspitiis venturæ fidei et regni cælestis, potestas quoque terreni creverat regni, ita ut universos Britanniæ fines, quod nemo Anglorum ante eum, qua vel ipsorum vel Britonum gentes habitabant sub ditone acciperet. Eo tempore exortum apud Scotos in observatione paschæ errorem quartadecimanorum Honorius papa per epistolam redarguit, sed et Johannes qui successori ejus Severino successit, cum adhuc esset electus in Pontificatum, pro eodem pascha eis simul et pro Pelagiana hæresi, quæ apud eos reviviscebatur, scripsit.

A.M. 4593, [A.D. 642.] Heraclonas cum matre sua

Martina annis II. Cyrus Alexandriae, Sergius et Pyrrhus regiae urbis episcopi, Acephalorum haeresim instaurantes, unam operationem in Christo divinitatis et humanitatis, unam voluntatem dogmatizant. E quibus Pyrrhus iis temporibus, id est, sub Theodoro papa Romam veniens ex Africa, ficta, ut post apparuit, poenitentia obtulit eidem papae, praesente cuncto clero et populo, libellum cum sua subscriptione, in quo condemnarentur omnia quae a se vel a praedecessoribus suis scripta vel acta sunt adversus catholicam fidem. Unde et benigne susceptus est ab eo quasi regiae Pontifex civitatis. Sed quia reversus domum petiit errorem domesticum, memoratus papa Theodorus advocatis cunctis sacerdotibus et clero in ecclesiam beati Petri apostolorum principis, condemnavit eum sub vinculo anathematis.

A.M. 4594, [A.D. 643.] Constantinus filius Heraclii mensibus VI. Pyrrhi successor Paulus non tantum vesana doctrina, sicut praedecessores ejus, sed et aperta persecutione catholicos cruciat, Apocrisianos sanctae ecclesiae Romanae, qui ad ejus correctionem missi fuerant, partim carceribus, partim exiliis, partim verberibus afficiens. Sed et altare eorum in domo Placidiae sacratum, in venerabili oraculo subvertens diripuit, prohibens eos ibidem missas celebrare. Unde et ipse sicut praedecessores illius ab apostolica sede justa depositionis ultione damnatus est.

A.M. 4622, [A.D. 671.] Constantinus filius Constantini annis viginti et octo. Hic deceptus a Paulo, sicut Heraclius avus ejus a Sergio ejusdem regiae civitatis episcopo, exposuit typum adversus catholicam fidem, nec unam nec duas voluntates aut operationes in Christo definiens esse confitendas, quasi nihil velle vel operari credendus sit Christus. Unde Martinus Papa congregata Romae Synodo centum et quinque episcoporum, damnavit sub anathemate praefatos Cyrum, Sergium, Pyrrhum et Paulum haereticos. Et post haec missus ab imperatore Theodorus Exarchus, tulit Mar-

tinum Papam de ecclesia Constantiniana, perduxitque Constantinopolim, qui post hæc relegatus Chersonam ibidem vitam finivit, multis in eodem loco virtutum signis usque hodie refulgens. Facta est autem Synodus præfata anno IX imperii Constantini, mense Octobri, Indictione VIII. Constantinus princeps Vitaliano Papa nuper ordinato, misit beato Petro apostolo evangelia aurea gemmis albis miræ magnitudinis in circuitu ornata, ipse post aliquot annos, id est, per indictionem sextam veniens Romam, obtulit super altare ipsius pallium auro textile, toto exercitu cum cæreis ecclesiam intrante. Sequenti anno facta est eclipsis solis quam nostra ætas meminit, quasi decima hora diei, V Nonas Maias. Theodorus Archiepiscopus, et Hadrianus abbas, vir æque doctissimus, a Vitaliano missi Britanniam plurimas ecclesias Anglorum doctrinæ ecclesiasticæ fruge fecundaverunt. Constantinus post plurimas et inauditas deprædationes provinciis factas occisus in balneo periit, indictione XII. Nec longo post tempore etiam Vitalianus Papa cœlestia regna petiit.

A. M. 4639, [A. D. 688.] Constantinus filius Constantini superioris regis annis XVII. Saraceni Siciliam invadunt, et præda nimia secum ablata, mox Alexandriam redeunt. Agatho Papa ex rogatu Constantini Heraclii et Tiberii principum piissimorum, misit in regiam urbem legatos suos, in quibus erat Johannes Romanæ ecclesiæ tunc Diaconus, non longe post episcopus, pro adunatione facienda sanctarum Dei ecclesiarum. Qui benignissime suscepti a reverentissimo fidei catholicæ defensore Constantino, jussi sunt remissis disputationibus philosophicis pacifico colloquio de fide vera perquirere, datis eis de bibliotheca Constantinopolitana cunctis antiquorum patrum quos petebant libellis. Adfuerunt autem et Episcopi CL præside Georgio Patriarcha regis urbis, et Antiochiæ Macario. Et convicti sunt, qui unam voluntatem et operationem

astruebant in Christo falsasse patrum catholicorum dicta perplurima. Finito autem conflictu Georgius correctus est. Macarius vero cum suis sequacibus, simul et prædecessoribus Cyro, Sergio, Honorio, Pyrho, Paulo et Petro anathematizatus, et in locum ejus Theophanius abbas de Sicilia Antiochiæ episcopus factus. Tantaque gratia legatos catholicæ pacis comitata est, ut Johannes Portuensis episcopus, qui erat unus ex ipsis, dominica octavarum Paschæ missas publice in ecclesia sanctæ Sophiæ coram principe et patriarcha Latine celebraret. Hæc est sexta Synodus universalis Constantinopoli celebrata, et Græco sermone conscripta, temporibus papæ Agathonis, exequente ac residente piissimo principe Constantino intra palatium suum, simulque legatis apostolicæ sedis et episcopis CL residentibus. Prima enim universalis Synodus in Nicæa congregata est contra Arium, CCCXVIII patrum, temporibus Julii papæ sub Constantino principe. Secunda in Constantinopoli CL patrum, contra Macedonium et Eudoxium, temporibus Damasi Papæ et Gratiani principis, quando Nectarius eidem urbi est ordinatus episcopus. Tertia in Epheso CC patrum contra Nestorium Augustæ urbis episcopum, sub Theodosio magno principe et Papa Cœlestino. Quarta in Chalcedone, patrum DCXXX sub Leone Papa, temporibus Martiani principis, contra Eutychem nefandissimorum præsulem monachorum. Quinta item Constantinopoli, temporibus Vigili Papæ, sub Justiniano principe, contra Theodorum et omnes hæreticos. Sexta hæc de qua in præsentibus diximus. Sancta et perpetua virgo Christi Etheldrida filia Annæ regis Anglorum, et primo alteri viro permagnifico, et post Ecfrido regi conjux data post quam duodecim annos thorum incorrupta servavit maritalem, post reginam sumpto velamine sacro virgo sanctimonialis efficitur. Nec mora etiam virginum mater et nutrix pia sanctarum, accepto in con-

struendum monasterium loco, quem Elge vocant, cujus merita vivacia testatur etiam mortua caro, quæ post XVI annos sepulturæ cum veste qua involuta est, incorrupta reperitur.

A.M. 4649, [A.D. 698.] Justinianus minor filius Constantini annos X. Hic constituit pacem cum Saracenis decennio terra marique. Sed et provincia Africa subjugata est Romano imperio, quæ fuerat tenta a Saracenis, ipsa quoque Carthagine ab eis capta et destructa. Hic beatæ memoriæ Pontificem Romanæ ecclesiæ Sergium, quia erraticæ suæ Synodo, quam Constantinopoli fecerat, favere et subscribere nolisset, misso et Zacharia Protospathario suo jussit Constantinopolim deportari. Sed prævenit militia Ravennatæ urbis, vicinarumque partium jussa principis nefanda, et eundem Zachariam contumeliis et injuriis ab urbe Roma repulit. Idem Papa Sergius ordinavit venerabilem virum Willibrordum cognomine Clementem Fresonum genti Episcopum, in qua usque hodie pro æterna patria peregrinus (est enim de Britannia gentis Anglorum) innumera quotidie diabolo detrimenta et Christianæ fidei facit augmenta. Justinianus ob culpam perfidiæ regni gloria privatus exul in Pontum secedit.

A.M. 4652, [A.D. 701.] Leo annos III. Papa Sergius in sacrario beati Petri apostoli capsam argenteam, quæ in angulo obscurissimo diutissime jacuerat, et in ea crucem diversis ac preciosis lapidibus adornatam, domino revelante reperit, de qua tractis IIII petalis, quibus gemmæ inclusæ erant, miræ magnitudinis portionem ligni salutiferi dominicæ crucis interius repositam inspexit, quæ ex tempore illo annis omnibus in Basilica Salvatoris, quæ appellatur Constantiniana, die exaltationis ejus ab omni osculatur atque adoratur populo. Reverendissimus ecclesiæ Lindisfarnensis in Britannia, ex anachorita antistes Cuthbertus, totam ab infantia usque ad senium vitam

miraculorum signis inclytam duxit: cujus dum XI annos maneret corpus humatum incorruptum, post hæc quasi eadem hora defuncti simul cum veste qua tegebatur inventum est, sicut in libro de ejus vita ac virtutibus, et prosa nuper et hexametris versibus scripto, ante aliquot annos ipsi signavimus.

A. M. 4659, [A. D. 708.] Tiberius annos VII. Synodus Aquileiæ facta ob imperitiam fidei, quintum universale Concilium suscipere diffidit, donec salutaribus beati Papæ Sergii monitis instructa, et ipsa huic cum cæteris Christi ecclesiis adnuere consentit. Gisulphus dux gentis Longobardorum Beneventi Campaniam igne, gladio et captivitate vastavit, cumque non esset qui ejus impetui resisteret, apostolicus Papa Johannes qui Sergio successerat missis ad eum sacerdotibus, ac donariis perplurimis, universos redemit captivos, atque hostes domum redire fecit. Cui successit alius Johannes, qui inter multa operum illustrium fecit Oratorium sanctæ Dei genitrici, opere pulcherrimo, intra ecclesiam beati apostoli Petri. Herbertus rex Longobardorum multas cortes et patrimonia Alpium Cottiarum, quæ quondam ad jus pertinebant Apostolicæ sedis, sed a Longobardis multo tempore fuerant ablata, restituit juri ejusdem sedis, et hanc donationem aureis scriptam literis Romam direxit.

A. M. 4665, [A. D. 714.] Justinianus secundo cum Tiberio filio annos VI. Hic auxilio Trebelli regis Bulgarorum regnum recipiens, occidit eos qui se expulerant Patritios, et Leonem qui locum ejus usurpaverat, necnon et successorem ejus Tiberium, qui eum de regno ejectum, toto quo ipse regnabat tempore in eadem civitate in custodia tenuerat. Callnicum vero Patriarcham, erutis oculis misit Romam, et dedit episcopatum Cyro, qui erat abbas in Ponto, eumque alebat exulem. Hic Constantinum Papam ad se venire jubens, honorifice suscepit, ac remisit, ita ut eum die Dominica missas

sibi facere iubens, communionem de manu ejus accepit: quem prostratus in terra pro suis peccatis intercedere rogans, cuncta ecclesie privilegia renovavit. Qui cum exercitum mitteret in Pontum, multum prohibente Papa Apostolico, ad comprehendendum Philippicum, quem ibi relegaverat, conversus omnis exercitus ad partem Philippici, fecit eum ibidem imperatorem, reversusque cum eo Constantinopolim, pugnavit contra Justinianum, ad duodecimum ab urbe miliarium, et victo atque occiso Justiniano, regnum suscepit Philippicus.

A.M. 4667, [A.D. 716.] Philippicus anno uno, mensibus sex. Hic ejecit Cyrum de pontificatu, eumque ad gubernandum abbatis jure monasterium suum Pontum redire præcepit. Idem Constantino Papæ misit literas pravi dogmatis, quas ille cum Apostolicæ sedis consilio respuit: et hujus rei causa fecit picturas in portico sancti Petri, quæ acta sex sanctarum Synodorum universalium continerent. Nam et hujusmodi picturas cum haberentur in urbe regia, Philippicus jusserrat auferri, statuitque populus Romanus, ne hæretici imperatoris nomen, aut chartas, aut figuram solidi susciperent: unde nec ejus effigies in ecclesiam introducta est, nec nomen ad missarum solennia prolatum.

A.M. 4670, [A.D. 719.] Anastasius annis III. Hic Philippicum captum oculis privavit, nec occidit. Idem literas Constantino papæ Romam per Scholasticum patritium et Exarchum Italiæ direxit, quibus se fautorem catholicæ fidei, et sancti Sexti Concilii prædicatorum esse docuit. Luitprandus rex Longobardorum donationem patrimonii Alpium Cottiarum, quam Herbertus rex fecerat, et ille repetierat, admonitione venerabilis Papæ Gregorii confirmavit. Ecbertus vir sanctus de gente Anglorum, et sacerdotium monachica vita etiam pro cœlesti patria peregrinus exornans, plurimas Scoticæ gentis provincias ad canonicam paschalis temporis observantiam, a qua diutius aberraverant, pia

prædicatione convertit, anno ab incarnatione Domini DCCXVI.

A. M. 4671, [A.D. 720.] Theodosius anno uno. Hic electus in imperatorem, Anastasium apud Nicæam civitatem gravi prælio vicit, datoque sibi sacramento, clericum fieri ac presbyterum fecit ordinari. Ipse vero ut regnum accepit, cum esset Catholicus, mox in regia urbe imaginem illam venerandam, in qua sanctæ sex Synodi erant depictæ, et a Philippico fuerant dejectæ, pristino in loco erexit. Tiberis fluvius alveum suum egressus, multa Romanæ fecit exitia civitati: ita ut in via lata ad unam et semis staturam excresceret, atque a porta sancti Petri usque ad pontem Molvium aquæ descendentes conjungerent. Mansit autem diebus septem, donec agentibus litanias crebras civibus, octavo demum die revertit. His temporibus multi Anglorum gentis nobiles et ignobiles, viri et fœminæ, duces et privati, divini amoris instinctu de Britannia Romam venire consueverant: inter quos etiam reverendissimus abbas meus Ceolfridus annos natus septuaginta quatuor, cum esset presbyter annis quadraginta septem, abbas autem XXXV. Ubi Lingonas pervenit, ibi defunctus, atque in ecclesia beatorum geminorum martyrum sepultus est, qui inter alia donaria, quæ adferre disposuerat misit ecclesiæ sancti Petri Pandecten, a beato Hieronymo in Latinum ex Hebræo vel Græco fonte translatum.

A.M. 4680, [A.D. 729.] Leo annis novem. Saraceni cum immenso exercitu Constantinopolim venientes, triennio civitatem obsident, donec civibus multa instantia ad Deum clamantibus, plurimi eorum fame, frigore, pestilentia perirent, ac sic pertæsi obsidionis abscederent, qui inde regressi Bulgarorum gentem, quæ est super Danubium bello aggrediuntur: et ab hac quoque victi refugiunt, ac naves repetunt suas. Quibus cum altum peterent, ingruente subita tempestate, plurimi etiam mersis sive con fractis per littora navibus sunt

necati. Luitprandus audiens quod Saraceni depopulata Sardinia etiam loca fœdarent illa, ubi ossa sancti Augustini episcopi propter vastationem Barbarorum olim translata, et honorifice fuerant condita, misit, et dato magno precio accepit, et transtulit ea in Ticinis, ibique cum debito tanto patri honore recondidit.

CAPUT LXVII.

DE RELIQUIIS SEXTÆ ÆTATIS.

HÆC de cursu præteriti seculi ex Hebraica veritate prout potuimus elucubrare curavimus, æquum rati ut sicut Græci LXX translatorum editione utentes de ea sibi suisque temporum libros condidere, ita et nos qui per beati interpretis Hieronymi industriam puro Hebraicæ veritatis fonte potamur, temporum quoque rationem juxta hanc scire queamus. Quod si qui laborem hunc nostrum culpaverint esse superfluum, accipiant hi quicumque sunt justum salva charitate responsum, quod præfatus Hieronymus priscae cosmographiæ calumniatoribus reddit, ut si displicet non legant. Cæterum cunctis in commune suademus, ut sive quis ex Hebraica veritate, quæ ad nos per memoratum interpretem pura pervenisse etiam hostibus Judæis in professo est: sive ex LXX Interpretum translatione quæ vel minus sollicitè primo edita est, ut multi adstruunt, vel post a Gentilibus corrupta ut beato Augustino videtur: seu certe ex utrisque commixto opere codicibus, ut sibi visum fuerit temporum cursum notaverit: et sive prolixiora, seu breviora transacti seculi tempora signaverit, aut signata repererit, nullatenus tamen ex hoc longiora vel breviora quæ restant seculi tempora putet, memor semper dominicæ sententiæ: Quia de die ultima et hora nemo scit, neque angeli cœlorum nisi pater solus. Neque enim ullatenus sunt audiendi, qui suspicantur hujus seculi statum sex milibus annorum ab initio fuisse definitum, et ne contra sententiam do-

mini venire videantur, addunt, incertum mortalibus quoto anno sextæ millenariæ partis venturus sit dies iudicii: cujus tamen adventus maxime circa terminum sexti millenarii debeat sperari. A quibus si quæris, ubi hæc putanda vel credenda legerint? Mox stomachantes, quia aliud quid respondere non habent: An non legisti, inquiunt, in Genesi, quia sex diebus mundum fecerit Deus? Unde merito credi debet eum plus minus sex millibus annorum esse staturum. Et quod est gravius, fuere qui propter septimum diem, in quo requievit Deus ab operibus suis, sperarent post sex annorum millia sanctorum laboris in hac vita mortali, septimo mille annorum curriculo eos post resurrectionem in hac ipsa vita immortales in deliciis et multa beatitudine regnuros esse cum Christo. Verum his, quia hæretica sunt et frivola, funditus omissis, intelligamus sincère et catholice sex illos dies, in quibus mundi hujus ornatum perfecit Deus: et septimum, in quo ab omni opere suo requievit, quem ob id perpetuæ quietis benedictione sanctificavit, non sex annorum millia seculi laborantis, et septimum regni beatorum in terra cum Christo, sed sex potius ætates significare mundi labentis, in quibus sancti laborant in hac vita pro Christo, et septimam perpetuæ quietis in alia vita quam solutæ a corporibus percipiunt animæ sanctæ cum Christo. Quod animarum sabbatum tunc inchoasse recte creditur, cum primus Christi martyr carne occisus a fratre, mox anima est æternam translatus in requiem. Tunc autem perficietur, cum in die resurrectionis animæ etiam corpora incorrupta receperint. Et quia nulla ætatum quinque præteritarum mille annis acta reperitur, sed aliæ plures annos, aliæ pauciores habuere, neque ulla alteri similem habuit summam annorum, restat ut pari modo hæc quoque quæ nunc agitur, incertum mortalibus habeat suæ longitudinis statum: soli autem illi cognitum, qui servos suos accinctis lumbis, lucernisque ardentibus vigilare præcepit, similes homi-

nibus expectantibus dominum suum, quando revertatur a nuptiis.

CAPUT LXVIII.

DE TRINA OPINIONE FIDELIUM, QUANDO VENIAT
DOMINUS.

Cujus quidem adventus horam merito sancti omnes diligunt, et citius adesse desiderant: sed periculose satis agunt, si qui hanc prope an longe sit putare vel prædicare præsumunt. Unde pulcherrime beatus Augustinus remoto illo servo nequam qui dicit in corde suo: moram facit dominus meus venire: iste quippe proculdubio domini sui odit adventum, dat exemplum de tribus servis optimis, adventum domini sui sitienter desiderantibus, vigilanter expectantibus, fideliter amantibus, quorum unus dicit: vigilemus et oremus, quia citius venturus est dominus. Alter dicit, Vigilemus et oremus, quia brevis et incerta est ista vita, quamvis tardius venturus sit dominus. Tertius dicit, Vigilemus et oremus, quia et brevis atque incerta est ista vita, et nescimus tempus quando venturus sit dominus. Proinde si hoc factum fuerit quod prædixerat primus, gaudebunt cum illo secundus et tertius. Si autem factum non fuerit, metuendum est ne perturbentur qui illi crediderant, et incipiant adventum domini non tardum putare, sed nullum. Qui autem credunt quod dicit secundus, tardius esse dominum venturum, si falsum fuerit inventum, citius domino veniente, nullo modo qui ei crediderant turbabuntur in fide, sed inopinato gaudio perfruentur. Quapropter qui dicit dominum citius esse venturum, optabilius loquitur, sed periculose fallitur. Qui autem dicit dominum tardius esse venturum, et tamen credit, sperat, amat ejus adventum, profecto de tarditate ejus etiam si fallitur, feliciter fallitur. Habebit enim majorem patientiam, si hoc ita erit, majorem lætitiā si non erit: ac per hoc ab eis qui diligunt manifes-

tationem domini ille auditur suavius, isti creditur tutius. Qui autem quid horum sit verum ignorare se confitetur, illud optat, hoc toleret, in nullo eorum errat, quia nihil eorum aut infirmat aut negat.

CAPUT LXIX.

DE TEMPORIBUS ANTICHRISTI.

Duo sane certissima necdum instantis diei iudicii habemus indicia, fidem videlicet Israeliticæ gentis, et regnum, persecutionemque Antichristi, quam videlicet persecutionem trium semis annorum futuram fides ecclesiæ tenet. Sed ne hæc improvisa veniens, omnes passim quos imparatos invenerit, involvat, Enoch et Eliam maximos prophetas et doctores ante hujus exitum venturos in mundum, qui Israeliticam plebem ad fidei convertant gratiam, atque ad pressuram tanti turbini in parte electorum insuperabilem reddant. Qui cum ipsi primo tres semis annos prædicaverint, et sicut de uno eorum Elia propheta Malachias prædixit, converterint corda patrum in filios, id est, antiquorum fidem dilectionemque sanctorum in eorum qui tunc victuri sunt mente plantaverint, tunc excandescens illa horrenda persecutio, ipsos imprimis martyrii virtute coronet: deinde cæteros fideles corripuens, vel martyres Christi gloriosissimos, vel damnatos apostatas faciat. Quod significare videtur apostolus Johannes, ita scribens in Apocalypsi: Atrium autem quod est foris templum ejice foras, et ne metieris illud, quoniam datum est gentibus, et civitatem sanctam calcabunt mensibus XLII, id est, eos, qui nomine tenus fideles sola exteriora diligunt, ab electorum sorte separatos ostende: quia et ipsi ad persequendam ecclesiam convertentur novissima illa persecutione trium semis annorum. Et dabo, inquit, duobus testibus meis, et prophetabunt diebus MCCLX amicti saccis, id est, arctissimis continentiæ et pressurarum laboribus accincti prædicabunt. Et paulo post: Et cum

finierint, inquit, testimonium suum, bestia quæ ascendit de abyssu faciet adversus illos bellum, et vincet eos, et occidet illos, et cætera. Quibus ministros ejusdem bestię, id est, Antichristi, de occisione horum duorum testium, id est, martyrum, lætatueros, eisdemque etiam mortuis insultatueros esse commemorat idem alio loco : Et vidi, inquit, de mari bestiam ascendentem, et dedit illi draco virtutem suam, et potestatem magnam, id est, vidi hominem sævissimi ingenii de tumultuosa impiorum stirpe progenitum, cui mox nato, et per magicas artes a pessimis imbuto magistris, adjungens se diabolus, totam virtutis suæ potentiam, per quam magice cæteris omnibus majora patraret, individuus comes attulit. Et data est, inquit, illi potestas facere menses XLII, id est, annos tres et dimidium. Percusso autem illo perditionis filio, sive ab ipso domino, sive a Michaele archangelo, ut quidam docent, et æterna ultione damnato, non continuo dies judicii secuturus esse credendus est : alioqui scire possent homines illius ævi tempus judicii, si post tres semis annos inchoatæ persecutionis Antichristi confestim sequeretur. Nunc autem quia ante consummatum tempus persecutionis illius dies judicii non veniat, scire omnibus licet. Post quantum vero tempus consummatæ ejusdem persecutionis venturus sit, nemini prorsus scire conceditur. Denique Daniel propheta, qui regnum Antichristi MCCXC diebus futurum describit, ita concludit : Beatus qui expectat et pervenit ad dies MCCCXXXV. Quod Hieronymus ita exponit : Beatus, inquit, qui interfecto Antichristo supra MCCXC dies, id est, tres semis annos, dies quadraginta quinque præstolatur, quibus est Dominus atque Salvator in sua majestate venturus. Quare autem post interfectionem Antichristi quadraginta quinque dierum silentium sit, divinæ scientiæ est, nisi forte dicamus : Dilatio regni sanctorum patientiæ probatio est.

CAPUT LXX.

DE DIE JUDICII.

ADVENIET autem dies Domini sicut fur, quia sicut ipse testatur, nescimus quando veniat Dominus, sero, an media nocte, an gallicantum, an mane in quo cœli, inquit, magno impetu transient, elementa vero a calore solventur. Qui autem sint cœli qui transient, paulo superius docet idem apostolus Petrus dicens: Cœli erant prius, et terra de aqua, et per aquam consistens verbo Dei, per quæ ille tunc mundus periit. Cœli autem qui nunc sunt et terra, eodem verbo repositi sunt, igni reservati in die judicii. Non ergo firmamentum cœli, in quo sidera fixa circumeunt, non cœlum æthereum, hoc est, inane illud maximum a cœlo sidereo usque ad aera turbulentum, in quo puro et quieto, diurnæque lucis semper pleno, errantia septem sidera vaga ferri creduntur. Sed cœlum hoc aereum, id est, terræ proximum, a quo aves cœli, quod in eo volent, appellantur, quod aqua quondam diluvii deletis terrestribus transcendendo perdidit, hoc ignis extremi judicii ejusdem mensuræ spacio procrecens occupando disperdet. Nec sola hæc beati Petri sententia, qua illos dicit cœlos igne judicii perdendos, qui aqua diluvii perierant, testatur sidereum cœlum igne illo quamvis maximo non esse tangendum, sed etiam Domini sermo qui dicit: Statim autem post tribulationem dierum illorum sol obscurabitur, et luna non dabit lumen suum, et stellæ cadent de cœlo. Neque enim sol obscurari, luna suo lumine privari, stellæ poterunt cadere de cœlo, si cœlum ipsum, locus videlicet eorum, igne voratum transibit. Nunc autem cœlum quidem aereum igne marcescet, sidereum manebit illæsum. Porro sidera obscurabuntur non suo lumine vacuata, sed majoris vi luminis ad adventum superni judicis, ne videantur obtecta, quod in hac vita lunam stellasque omnes a potiore lumine solis

interdiu pati cunctis in promptu est. Cum autem peracto iudicio fuerit cœlum novum, et terra nova, id est, non alia pro aliis, sed hæc ipsa per ignem innovata, et quasi quadam resurrectionis virtute glorificata claruerint, tunc, ut Esaias prædixit, erit lux lunæ sicut lux solis, et lux solis septempliciter sicut lux septem dierum. Quod autem Joannes in Apocalypsi cum dixisset: Vidi cœlum novum, et terram novam: primum enim cœlum, et prima terra abierunt: adjunxit, atque ait: Et mare jam non est, utrum maximo illo ardore siccetur mare, an et ipsum vertatur in melius non facile patet. Cœlum quippe novum, et terram novam: non autem, et mare novum uspiam legimus futurum. Nam et typice potest intelligi quod dictum est: et mare jam non est, quia jam tunc non erit hoc seculum vita mortalium turbulentum, quod sæpissime in scripturis maris nomine figuratur. Ubi autem ipsum extremi et universalis iudicii sit discrimen habendum, inter multos sæpe quæritur. Constat namque, quia cum descendente ad iudicium Domino, in ictu oculi fuerit omnium resurrectio celebrata mortuorum, sancti confestim rapiantur obviam illi in aera. Hoc enim Apostolus intelligitur indicare, cum ait: Quoniam ipse Dominus in jussu et in voce archangeli, et in tuba Dei descendet de cœlo, et mortui qui in Christo sunt, resurgent primi: deinde nos qui vivimus, qui relinquimur, simul rapiemur cum illis in nubibus obviam Domino in aera. Utrum autem et reprobi tunc sublimius a terra leventur obviam iudici venturo, an meritis peccatorum ita prægraventur, ut quamvis immortalia corpora habentes, ad altiora nequeant elevari: et præsidente ad iudicandum Domino, sancti in sublimi a dextris ejus, ipsi autem in inferioribus adsistant a sinistris, tunc potius apparebit. Si vero tunc ignis ille maximus et altissimus universæ terræ superficiem operit, et resuscitati a mortuis, iniusti nequeunt in sublime raptari: constat eos utpote in

terra positos igni circumdatos iudicis expectare sententiam: sed an illo urantur qui non per illum castigandi, sed æterno potius sunt igne damnandi, quis præiudicare audeat? Namque aliquos electorum eo purgari a levioribus quibusdam admissis, et beatus Augustinus in libro de Civitate Dei vigesimo, ex prophetarum dictis intelligit, et sanctus Papa Gregorius in Homeliis Evangelii exponens illud Psalmodi: Ignis in conspectu ejus ardebit, et in circuitu ejus tempestas valida: distractionem quippe inquit tantæ justitiæ, tempestas ignisque comitantur, quia tempestas examinat, quos ignis exurat. Satis autem clarum est, quia raptis ad vocem tubæ obviam Domino in aera perfectis servis illius conflagratio mundana non noceat: si trium puerorum mortalia adhuc corpora circumpositus camini ignis tangere nequivit. Verum in his omnibus utilius est cuique castum se districti iudicis præbere conspectibus quam de iudicii illius modo locove discutere. Sane quod Apostolus cum dixisset: Rapiemur cum illis in nubibus obviam Domino in aera, subdit dicens: Et sic semper cum Domino erimus, non sic accipiendum est, tanquam in aere nos dixerit semper cum Domino esse mansuros: quia nec ipse ibi utique manebit, quia veniens transiturus est. Venienti quippe ibitur obviam, non manenti, sed ita cum Domino erimus: id est, sic erimus habentes corpora sempiterna ubicunque cum illo fuerimus.

CAPUT LXXI.

DE SEPTIMA ET OCTAVA ÆTATE SECVLI FUTURI.

Et hæc est octava illa ætas semper amanda, speranda, suspiranda fidelibus, quando eorum animas Christus incorruptibilium corporum munere donatas, ad perceptionem regni cœlestis, contemplationemque divinæ suæ majestatis inducat: non auferens gloriam quam exutæ corporibus, a suæ quoque egressionis tem-

pore beata in requie perceperant, sed majore illas gloria etiam corporum redditorum accumulans: in cujus continuatæ, et non interruptæ beatitudinis typum, Moses cum sex illos dies primos, quibus factus est mundus, a luce et mane inchoatos, ad vespere terminatos dixisset: in septimo, quo requievit Deus ab operibus suis, solius mane, non autem et vespere fecit mentionem. Sed cuncta quæ de eo commemoranda putavit, æternæ requiei et benedictionis luce conclusit. Quia sicut et supra meminimus, cunctæ hujus seculi ætates sex, in quibus justus Domino cooperante bonis operibus insistunt, ita sunt superna ordinatione dispositæ, ut in primordiis suis singulæ aliquid lætarum rerum habentes, non parvis ærurnarum tenebris, pressurarumque consumantur. Requies vero animarum, quam pro bonis operibus in futuro seculo percipiunt, nulla unquam curæ alicujus anxietate turbata deficiet, sed ubi tempus judicii et resurrectionis advenerit, gloriosiore perpetuæ beatitudinis perfectione complebitur. Comparatur iis ætatibus sacratissimum Dominicæ passionis, sepulturæ, et resurrectionis tempus. Legimus enim scribente Evangelista Johanne, quia Christus ante sex dies paschæ venit Bethaniam, ubi devotæ mulieris officio Judas offensus, prodidit eum sacerdotum principibus. In crastinum autem ipse veniens in asino Hierosolymam cum turba Deo laudes canentium, per continuos quinque dies insidiosis eorum quæstionibus appetitus, sexta demum die crucifixus est: septima requievit in sepulchro, octava autem, id est, una sabbati, resurrexit a mortuis. Quia præteritis quinque mundi hujus ætatibus, sancti nunquam reproborum insidias et odia pati cessarunt. At in sexta, quam Dominus sua incarnatione confirmare in fide, sua passione redimere ab inferis, sua resurrectione et ascensione ad spem et dilectionem regni cœlestis accendere dignatus est, eximior beatorum martyrum virtus atrociora ab infidelibus persecutionum bella toleravit. Sed hæc tanto fortius vicere, quanto

certius novere pro illo se pati, qui secum passo prius latroni, sed tunc confessori, promisit: hodie tecum eris in paradiso. Quæ beatissima paradisi requies, quia non alium finem quam glorificæ resurrectionis habet initium, hoc significare volens evangelista Matthæus, cum Dominum sexta feria passum, et sabbato sepultum esse scripsisset, dicturus de resurrectione sic incipit: Vespere autem sabbati, quæ lucescit in prima sabbati, venit Maria Magdalene et altera Maria videre sepulchrum. Vesperam quippe sabbati, quo Dominus in sepulchro quievit, non in noctem tenebrescere, sed lucescere dicit in una sabbati, quia videlicet idem ejus sepulchrum non corruptione suscepti corporis attaminandum, sed sicut Isaias ait: Et erit sepulchrum ejus gloriosum, cito resurrectionis erat virtute sublimandum: quia nostrarum quoque requies post exuta corpora animarum non aliquibus angorum est obscuranda tenebris, sed solis veræ et perpetuæ lucis suscipienda et accumulanda in fine muneribus. Hæc est magna illa et singularis octava pro qua sextus et undecimus Psalmi scribuntur: cujus et verba dierum ita recordantur. Porro Matathias et Heliphalu et alii Levitarum in citharis pro octava canebant Epinicion, id est, victori Domino in perpetuum venturæ Ogdoadis, atque judicii laudes canebant. Epinicion quippe triumphum, palmamque significat. Vel de resurrectionis Christi mysterio prophetabant, quæ merito singularis et magna vocatur octava, quia omnis labentis seculi dies octava ita est post septimum sabbati octava, ut ipsa sit etiam prima septimanæ sequentis. Quomodo autem prima totius seculi dies ita fuit prima, ut non haberet aliquos VII præcedentes quibus esset octava, et ideo singulariter prima est, ita singulariter non solum magna, sed et octava est dies futuræ resurrectionis, quia sic post septimam sabbati proximi ventura est octava, ut non aliquos habeat dies sequentes, quibus possit fieri prima, sed ipsa una maneat cœlesti luce perennis. Unde bene

propheta visionem hujus diei sitiens, unam eam vocat dicens: Quia melior est dies una in atriis tuis super millia. Cum ergo octavam in scripturis legimus, sciamus mystice et diem et ætatem posse intelligi, quia et dominus octava die, id est, post septimam Sabbati resurrexit a mortuis. Et nos non solum post septem volubilis hujus seculi dies, sed etiam post sæpe memoratas septem ætates in octava ætate simul et die resurgemus. Quæ vitæ dies in se quidem ipsa mansit semper, manet et manebit æterna, sed nobis tunc incipiet, cum ad eam videndam meruerimus intrare, ubi quo actu occupentur sancti, perfecta spiritus et carnis immortalitate renovati, testatur Psalmista, qui Deo per laudem amoris canit: Beati qui habitant in domo tua, domine, in seculum seculi laudabunt te. Quo visu delectentur, idem consequenter exponit: et enim benedictionem dabit, qui legem dedit, ambulabunt de virtute in virtutem, videbitur Deus deorum in Sion. Quales ad hanc venire possint, ipse qui est via, veritas et vita, testatur Dominus: Beati mundo corde, quoniam ipsi Deum videbunt. Ergo noster libellus de volubili ac fluctivago temporum lapsu descriptus, opportunum de æterna stabilitate, ac stabili æternitate habeat finem. Quem rogo si qui lectione dignum rati fuerint, me suis in precibus Domino commendent, pique apud Deum et proximos, quantum valent, agant industria, ut post temporales cœlestium actionum sudores, æternam cuncti cœlestium præmiorum mereamur accipere palmam.

DE TONITRUIS, AD HEREFRIDUM.



LITERAS dilectionis vestræ desideratas (venerande pater Herefride) accepi, quibus me valde laboriosum atque periculosum opusculum, certe obtrectatorum invidorumque latratibus atque blasphemiiis patens, qui me fortasse diabolico (quod absit) spiritu, aut iniqua

magicæ excogitatione artis afflatum, et non sancti Spiritus gratia illuminatum, aut rhetorico spiritu imbutum, hæc fecisse et excogitasse asserant, nova videlicet præsentia rerum, quasi ore prophetico prædicere subire jussisti. Obsecrantes scilicet, firmiterque sæpissime præcipientes, ut de sermone aliquid utrobique deesse constat, quid mystice tonitrua præsignant, juxta ingenioli mei igniculum, in Latinum vertere sermonem. Vestris autem præceptis obtemperans, idcirco hoc opusculum perficere maxime studui, ne vestra venerabilis petitio apud me floccipendi ab ullo videretur. Verumtamen subnixis precibus flagito, ut contra invidos, qui vel canino dente hoc opusculum corrodere aut subsannare conaturi sunt, vel quasi latrantes canes adversum me, rabido ore desævient, quique in eo se doctos esse arbitrantur, si aliis detrahant, orationum vestrarum clipeos opponatis, et anchora sancti sermonis vestri, fideliumque vestrorum, hoc opusculum ex sermone, a fidei vestro in Latinum translatum, omnimodis ab invidorum inimicorumve de-

tractionibus, stabilitum atque illæsum permanere faciatis. Precor etiam vos (pater charissime) ut qui tantum opus me subire fecistis, in sanctarum vestrarum victimis, in conspectu altissimi, pro me misero peccatore fideliter intercedatis.

1. *De tonitruis in quatuor orbis partes.*

Ab Oriente.—Ab Orientali igitur plaga si exorta fuerint tonitrua, secundum subtilium philosophorum traditiones in anni ipsius circulo, humani sanguinis copiosam effusionem ipsa præsignant tonitrua.

Ab Occidente.—Ab Occidentali quoque climate quum surrexerint tonitrua, sapientes secundum nimiam subtilitatem indagantes, rerumque præsigna agiler investigantes, mortalitatem prolis Adæ, pessimamque pestilentiam ipso in anno imminere significare tonitrua dixerunt.

A Meridie.—Meridiana (ut sagacis ingenii philosophi, qui intellectuali consideratione, indagabilique prudentia rerum præsigna notaverunt, aiunt) tonitrua, incolas pelagi magna clade, anni illius curriculo esse morituros, præfigurant.

A Septentrione.—Boreæ namque, juxta subtilitatem eorum qui investigare rerum causas conati sunt, quando intonant tonitrua, pessimorum peccatorum, paganorum videlicet atque perversorum Christianorum, mortalitatem significant.

2. *Præsigna pro mensibus.*

De Januario.—Si in mense Januario (prout agilitas philosophorum reperit) tonitrua percrepant, in anni ipsius ambitu multos homines ac pecora, oves videlicet, esse morituros, sylvarumque ac nemorum sterilitatem, vel infructuositatem præfigurant.

De Febuario.—In mense Febuario si tonitrua fuerint exorta, valde (ut aiunt) auribus audientium nocent, et ad aurem pertinent, qui ipsam perturbant.

De Martio.—Martii quoque mensis tonitrua, juxta sagacis ingenii nobilium philosophorum investigat-ionem, periculosa designant præsagia (sicuti namque dicunt) mortalitatem, vel diem tremendi judicii præ-figurant.

De Aprili.—Mensis etiam Aprilis tonitrua, semi-nibus (ut aiunt) ac frugibus, in anni ipsius curriculo periculum imminere significant, et inter undas vasti pelagi navigare, valde esse periculosum prænotant.

De Maio.—Si autem aliquo in anno tonitrua Maio in mense tonuerint, illi qui rerum præsagia subtiliter notaverunt: ipsa tonitrua pluviam copiosam frugum-que ac fœni nimiam fertilitatem anno in ipso esse venturam significare dixerunt. .

De Junio.—Junio quoque in mense si in curriculo anni illius tonitrua surrexerint (prout philosophi tes-tantur) piscium diversi generis multifariam diversam-que multitudinem inter glauciconas undas fluminum anno in ipso venturas esse, ipsa tonitrua declarant.

De Julio.—Philosophi etiam qui intellectuali con-sideratione agilique studio rerum præsagia indagare conati sunt, Julii mensis tonitrua quocunque in anno, hominibus anni in illius curriculo magnum imminere mortis periculum, arboribusque nimiam infructuosi-tatem præsignare dixerunt.

De Augusto.—Repertores quoque, magnarum sub-tilitatum auctores egregia prudentia philosophiæ con-siderationis, in rebus pertractandis in spectaculi lati-bulis locupletati: mensis Augusti tonitrua in cujus-libet anni ambitu si intonuerint, pelagi pisces per turmas atque generationes suas, nocivumque serpen-tini generis exercitum anno in ipso esse fortiter mori-turos præfigurare dixerunt.

De Septembri.—Si aliquo in anno (prout sagacis ingenii philosophi subtiliter investigaverunt) Septem-bri in mense tonitrua fuerint exorta, anni in ipsius curriculo copiosam multitudinem laicorum, de hoc

seculo catervatim migraturam esse, ipsa tonitrua mystice designant.

De Octobri.—Auctores, qui mirabili speculatione quid tonitrua temporum significant investigaverunt, asserunt tonitrua mensis Octobris, infra anni illius circumulum validissimas aeris procellas, atque ingentissimos ventos esse venturos, significare.

De Novembri.—Novembris quoque tonitrua in quocunque anno sonuerint, juxta subtilium philosophorum physicam speculationem, in anni ipsius curriculo nimiam omnium infœcunditatem sterilitatemque imminere designant.

De Decembri.—Felici etiam artificiosaque consideratione nobilissimi ingenii doctores, in speculo rerum spirituali cernere conati sunt: quia tonitruum mensis Decembris nihil nocivum malumve hominibus seu cæteris animalibus, aut omnibus frugibus præfigurant: sed prospera atque saluberrima ab illis videntur esse.

3. De septem feriis.

De Dominico die.—Si quolibet in anno tonitrua in die Dominico tonuerint, prout philosophi, qui rerum præsagia agili consideratione investigaverunt, asserunt, clericorum atque sanctimonialium fœminarum ingentem mortalitatem imminere ipsa tonitrua designant.

De Lunæ die.—Auctores quoque præclari ingenii, qui pervigili speculatione secundum humanæ intelligentiæ capacitatem, omnia ac præfigurationes rerum his, qui eam agnoscere desiderant, scripserunt, Si aliquo in anno in die Lunæ tonitrua fuerint exorta, turmas conjugum esse morituros, frugesque eclipsim passuras esse, ipsa tonitrua præfigurare aiunt.

De Martis die.—Secundum etiam nimix sagacitatis florulentam scientiam ac philosophicæ contemplationis subtilitatem philosophi, qui physica consideratione

quasi prophético ore quid rerum mystice præsgia significant, declarant, inter cætera sic aiunt, Martis in die, in cujuslibet anni circulo, si surrexerint tonitrua, magnificam, copiosissimamque abundantiam frugum terræ superficiei esse venturam, mystice tonitrua significare nemo dubitet.

De Mercurii die.—Solerti cura cognoscendarum rerum amatores sapientiæ subducti, de tonitruum diei Mercurii præfigurationibus inter diversas ac varias rerum subtilitates se ita reperisse testantur, Nam (ut dicunt) si forte contigerit, ut in die Mercurii se elevent tonitrua, scorta ac meretrices fatuasque fœminas per agmina sua catervatim de ergastulo carnis esse migraturas : aut humani sanguinis copiosam effusionem ipsa tonitrua præsignare, nulli est dubitandum.

De Jovis die.—Efficacis prudentissimæque scientiæ mentis suæ fibris cati inventores, qui indesinenter sanctæ philosophiæ præsgia rerum rimare ac perscrutari non cessant de præfigurationibus tonitruum diei Jovis, prudenti investigatione ita asserunt. Testantur namque, quod quotiescunque Jupiter suo in die intonat, multiplicem abundantiam frugum terræ esse venturam, uberrimamque incolarum pelagi superbam multitudinem per cunctos alveos, ac turmas suas fluminum multipliciter impleturam, ipsa tonitrua præfigurant.

De Veneris die.—Nobilium didascalorum, qui pene a cunabulis inter matris Philosophiæ ubera sunt lactati atque nutriti, prudentissima contemplatione, acutissima, varioque flore philosophicæque subtilitatis ornata ingenia, de præsgiiis tonitruum die Veneris ita statuunt. Testantur etenim omnimodis Veneris in die tonitrua si contigerint, quia vel regis interfectionem, aut validissimum bellum, multorumque stragem ociter imminere, vel multa pecora moritura esse, ipsa tonitrua præsignant.

De Sabbati die.—Philosophi, qui artificiali scientia

rerum naturas atque præsagia intellectuali speculatione subtiliter cernere juxta sagacissimi eorum ingenii nimiam flagrantiam conati sunt, de Saturni diei tonitruum omnibus præfigurationibus, quæ taliter investigare, atque exponere dicuntur. Si enim (ut aiunt) in die Saturni tonitrua surrexerint, tonueritque, haud longe exinde aut ingentem pestilentiam humani generis esse venturam, vel validissimum bellum venturum, ipsa tonitrua designant.

DE MINUTIONE SANGUINIS SIVE DE
PHLEBOTOMIA.



MNI tempore, die ac nocte si necessitas urget, in acutis passionibus, oportet phlebotomiam adhibere: præcipuo tempore ab octavo cal. April. usque in septimum calen. Junii utilitas est sanguinem detrahendi, quia tunc sanguis augmentum habet. Sed postea obser-

vandæ sunt qualitates temporum et cursus lunæ, hoc est, luna quinta, decima, decimaquinta, vigesima, vigesimaquinta, trigesima. In his diebus non oportet phlebotomiam imponere, quia in istis diebus multi medici affirmant, quod infinitus numerus hominum per hanc negligentiam, non observantes qualitates temporum et cursum lunæ, mortui sunt. Nam per omnia observandum est a quindecimo calen. August. usque in nonas Septemb. quos caniculares dies appellantur phlebotomiam imponere, nec catharticum accipere: quia omnes humores tunc mixti sunt, nisi (ut jam diximus) si ictus evenerit ex acutis passionibus, aliud fieri non potest nisi feriatur, et vastitas vel iniquitas sanguinis evaporetur.

Cathartico autem uno tempore, vel ab octavo calen. Octobr. usque in octavum calend. Decembris utile est, quia quod per hyemem et per æstatem corpus in cholera et phlegma contraxit, jam dicto tempore purgari evenit. Si enim diligenter purgatum fuerit, securus a cholera esse potest. Sola observatio ciborum et potus

sit, ut quod oportet utatur, et a quibus lædi potest abstineatur. Quid est Phlebotomia nisi recta incisio venæ? Quibus locis phlebotomamus, vel pro quibus passionibus, aut qualem venam incidere debemus? Arterias venas in occipitio, propter querelam capitis et manix passionem, usque ad os mensura quatuor digitorum de aure. De ambis temporibus incidimus, propter effusionem oculorum. De subtus lingua, duas propter rheuma gingivarum, vel vitia oris, et dentium dolorem. De fronte tres, propter dolorem capitis, et alienationem in phrenesim. De naribus duas, propter gravitatem capitis et oculorum. De collo duas, propter humorem in capite. De brachio tres, qui per totum corpus reddunt sanguinem, capitanea linea, matricia, capsale. De manu duas, unam super pollicem propter inflationem pulmonis, et aliam de minimo digito propter inflationem splenis. De subtus talo infra propter podagricos, phreneticos, sciaticos, vel lumborum, et mulieribus quibus menstrua non veniunt et non concipiunt. De foris duas propter renum dolorem. Desuper pollice pedis duas propter indignationem testiculorum.

Plures sunt dies Ægyptiaci, in quibus nullo modo nec per ullam necessitatem licet homini vel pecori sanguinem minuere, nec potionem impendere, sed ex his tribus maxime observandi, octavo Idus April. illo die lunis, intrante Augusto: illo die lunis, exeunte Decembri: illo die lunis, cum multa diligentia observandum est, quia omnes venæ tunc plenæ sunt.

Qui in istis diebus hominem aut pecus inciderit, aut statim aut in ipso die vel in tertio morietur, aut ad septimum diem non perveniet: et si potionem quis acceperit, quindecimo die morietur: et si masculus sive mulier in his diebus nati fuerint, mala morte morientur: et si quis de auca in ipsis diebus manducaverit, quindecimo die morietur.

Mense Januario intrante die primo, et exeunte die septimo Luna ejusdem mensis, prima, quarta, quinta,

octava, quindecima, a phlebotomo et purgatione, vel a qualibet incisione abstinendum est.

Mense Februario intrante die octavo et exeunte die septimo. Luna ejusdem mensis decimasexta, decimanona, vigesimaquinta.

Mense Martio intrante die tertio, exeunte die septimo. Luna ejusdem mensis, decimaquinta, decimasexta, decimasextima, decimaoctava.

Mense Aprili intrante die decimo, exeunte die undecimo. Luna ejusdem mensis nona, septima, vigesima.

Mense Maio intrante die quarto, exeunte die septimo. Luna ejusdem mensis, quinta, duodecima, decimasexta.

Mense Junio intrante die octavo, exeunte die quinto. Luna ejusdem mensis, quinta, sexta, septima.

Mense Julio intrante die decimoseptimo, exeunte decimo. Luna ejusdem mensis, decimasexta, decimasextima, decimaoctava, vigesimaseptima.

Mense Augusto intrante die quinto, exeunte die decimoquinto. Luna ejusdem mensis, decimanona, vigesima, vigesimaprima.

Mense Septembri intrante die nono, exeunte die nono. Luna ejusdem mensis, quinta, decimaquinta, vigesimaquinta.

Mense Octobri intrante die nono, exeunte die decimo. Luna ejusdem mensis sexta, septima.

Mense Novembri intrante die quinto, exeunte die sexto, Luna ejusdem mensis, decimaquarta, vigesimaquinta.

Mense Decembri intrante die decimoquinto, exeunte die octavo. Luna ejusdem mensis, prima, decimaquinta, decimasextima.

Præterea in mense, Luna prima, quinta, nona, et decimaquinta, et tres dies inchoationis, et tres antequam exeat prædicta abstinencia, observandæ sunt.

Luna prima, tota die est bona.

Luna secunda, non est bona.

Luna tertia, bona.

Luna quarta, in matutino bona est.

Luna quinta, non est bona.

Luna sexta, non est bona.

Luna septima, tota die est bona.

Luna octava, de nona usque sero est bona.

Luna nona, non est bona.

Luna decima, bona est.

Luna undecima, non est bona.

Luna duodecima, bona est.

Luna decimatertia, bona est usque ad nonam.

Luna decimaquarta, bona est.

Luna decimaquinta, non est bona.

Luna decimasexta, inutilis est.

Luna decimaseptima, tota die est bona.

Luna decimaoctava, non est bona.

Luna decimanona, melior est.

Luna vigesima, tota die est bona.

Luna vigesimaprima, in matutino bona est.

Luna vigesimasecunda, ab hora sexta bona est.

Luna vigesimatertia, ab hora octava bona est.

Luna vigesimaquarta, bona est.

Luna vigesimaquinta, non est bona.

Luna vigesimasexta, non est bona.

Luna vigesimaseptima, tota die bona est.

Luna vigesimaoctava, non est bona.

Luna vigesimanona, non est bona.

Luna trigesima, non est bona.

Quinta, decimaquinta, vigesima, vigesimaquinta, trigesima, in his phlebotomari prohibet. A decimoquinto, calen. Augusti, usque in nonas Septemb. dies caniculares titulantur, in quibus nec phlebotomum imponent, nec potionem dabunt. Potio vero ab octavo calend. Octob. usque ad octavum calend. Decembr. utilis est.

Omni tempore, si necessitas urget, phlebotomum est adhibendum. Verum ab octavo cal. April. usque ad octavum cal. Jun. utilissimum est sanguinem detrahendi tempus, quia tunc crescit sanguis in homine. Postea observatio temporum et cursus Lunæ habenda.

APPENDIX
TO THE
MISCELLANEOUS WORKS
OF
VENERABLE BEDE.

CONTENTS.

IN this appendix are contained certain works closely connected with the historical writings of Venerable Bede. Of these the first is—

I. Vita Sancti Cuthberti, auctore anonymo p. 357

This tract was printed in the *Acta Sanctorum*, Mart. iii. 117, from two ancient MSS., one of which was preserved in the monastery of St. Bertin, at St. Omers, the other in the monastery of St. Maximin, near Treves. The author was evidently a Monk of Lindisfarne. Some have thought that it furnished the principal part of the materials which Bede used for his own Life of St. Cuthbert.

II. Historia Translationis Sancti Cuthberti p. 383

This narrative extends from A.D. 875 to 1080. The text is here printed from a revision of that of Stephenson, which is copied from the *Acta Sanctorum* (Mart. iii. 127).

III. Vita Abbatum Wilfridemuthensium et Girvensium. p. 416

This Tract, printed by Stephenson for the first time from the Harleian MS. 3020, has been here reprinted with the correction of a few errors which had escaped notice in that edition. It is thought to have furnished Bede with materials for his own narrative of the same saints.

IV. Supplementum Variarum Lectionum, Errorum Typographicorum, &c..... p. 433

APPENDIX.

I. VITA S. CUTHBERTI, AUCTORE ANONYMO.



ROLOGUS.—Præceptis tuis utinam, sancte episcope Eadfride, et totius familiæ, tam affectu valeam parere, quam voto. Est enim mihi et hoc opus arduum, et meæ intelligentiæ facultas exigua. Ego autem quod ad me pertinet, etiam si delicatæ materiæ superer quantitate, sa-

tis habeo, jussioni vestræ possibilitatis meæ obedientiam non defuisse, quæ tametsi ministerium minime explevit injunctum, certe debitum exsolvit obsequium. Vosque deprecor, ut, si quidpiam secus quam voluistis, provenit, imbecillitatem meam atque onus impositum æquo jure perpendentes, imperfecti laborem negotiï, officii magis æstimetis, quam meriti. Maximum enim indicium erga vos meæ reverentiæ est imperiis vestris amplius me impendere voluisse, quam possim.

Quod si dignum aliquid vestræ lectioni confecero, id erit profecto divini numeris. Tum etiam benevolentia vestra inertes quoque ad profectum excitat, nec dubitatur vestrorum fide perficiendum, quorum est adhortatione susceptum; cum mihi quoque fiducia fit peragere posse, quod præcipitis, qui id tam confidenter injungitis. Quis namque non intelligat, vestris orationibus jam præsumtum esse, quod etiam per me creditis adimplendum?

Magna namque cum lætitia suscepi vestræ caritatis imperium. Etenim ingens mihi lucrum est atque utilitas hoc ipsum, quod recorder, Sancti Cuthberti. Est siquidem perfecta via ad virtutem illum scire quis fuerit. Ideo, ut breviter dicam, omnia quæ de eo sermo referenda jactavit, credite, et minima vos æstimate de maximis audisse, non enim ambigo nec vos potuisse omnia cognoscere.

Igitur Vitam Sancti Cuthberti scribere exordiar, et qualem se vel ante episcopatum, vel in episcopatu, gesserit; quamvis nequaquam ad omnes illius potuerim pervenire virtutes; ideo enim ea, in quibus ipse tantum sibi conscius fuit, nesciuntur, quia laudem ab hominibus non requirens, quantum in ipso fuit, omnes virtutes suas latere voluisset. Quamquam etiam ex his, quæ nobis comperta erant, plura omisimus, quia sufficere credidimus, si tantum excellentiora notarentur, simul et legentibus consulendum fuit, ne quod aliis pararet copia congesta fastidium. Obsecro itaque eos, qui lecturi sunt, ut fidem dictis adhibeant, neque me quidquam, nisi quod compertum et probatum sit, scripsisse arbitrentur; alioquin tacere quam dicere falsa maluissem. Verum quoniam ad omnium operum ejus numerum nec littera nec sermo proficere potest, ad ea quæ gesta sunt, accedamus.

Liber Primus. Vita ante ingressum in monasterium acta.

PRIMUM quidem ponimus, quod in prima ætate accidisse relatu multorum didicimus, ex quibus est sanctæ memoriæ episcopus Tuma, qui spiritualem Dei electionem prædestinatam a Sancto Cuthberto audiens didicit et presbyter nostræ ecclesiæ Elias, dicentes: Dum ergo puer esset annorum octo, omnes coetaneos in agilitate et petulantia superans, ita ut sæpe postquam fessis membris requiescebant alii, ille adhuc in loco joci, quasi in stadio: triumphans, aliquem secum ludificantem expectaret.

tunc congregati sunt quadam die multi juvenes in campi planitiem, inter quos ille inventus, et joci varietatem, et scurrilitatem agere cœperunt; alii namque stantes nudi, versis capitibus contra naturam deorsum ad terram, et expansis cruribus, erecti pedes ad cœlos sursum prominebant: alii sic, alii vero sic fecerunt.

Interea quidam infans erat cum eis, ferme trium annorum: hic incipiebat constanter ad eum dicere, 'Esto stabilis, et relinque vanitatem joci.' Qui et iteravit negligenti verba præcepti ejus, plorans et lacrimans, quod eum pene nullus consolari potuit. Postremo tamen interrogatus quid sibi esset, clamare cœpit, 'O sancte episcope et presbyter Cuthberte, hæc tibi et tui gradus contraria naturæ, propter agilitatem non conveniunt.' Ille vero non bene intelligens adhuc, tamen joci vanitatem derelinquens, consolari infantem cœpit; revertensque ad domum suam prophetiæ verba in mente retinens, sicut sancta Maria omnia verba prædicta Jesu memorans conservabat.

Videte, fratres, quomodo iste antequam per laborem operum suorum agnoscat, per providentiam Dei electus ostenditur; sicut de Patriarcha per Prophetam dicitur, Jacob dilexi, Esau autem odio habui; Samuel quoque et David utrique in infantia electi inveniuntur. Jeremias vero propheta et Joannes Baptista in officium Domini a vulva matris sanctificati leguntur. Sicut Doctor gentium affirmavit, dicens, Quos autem prædestinavit, hos et vocavit.

In eadem ætate alio miraculo Dei electioni prædestinatum Dominus magnificavit eum. Dum ergo esset puer, ut dixi, adhuc laicus, in infirmitate premente eum acriter detinebatur. Namque genu tumente, astrictis nervis, claudicans, pede altero terram non tangens, foris deportatus juxta parietem in solis ardore jacens, vidit hominem honorabilem et miræ pulchritudinis, super equum ornatissimum, in albis vestimentis sedentem, de longinquo ad se venire. Qui appropin-

quans ei salutansque verbis pacificis, interrogavit, si voluit tali hospiti ministrare. Ille etiam intrepida mente corporis infirmitatem revelans, ait, ' Si Deus voluisset, et me nodis infirmitatis pro peccatis non obligasset, in honorem ejus ministrare hospitibus piger non essem.' Deinde itaque vir ille post hæc verba descendens de equo, considerato genu ejus, quod a nullis medicis, ut dixerat ante, curatum erat, præcepit ei dicens, ' Coquere farinam tritici simul et lac, et cum calido unguens linire debes.' Puer autem post discessum viri, præcepto obediens, Angelum Dei esse intellexit. Post paucos dies secundum fidem ejus sanatus, gratias agebat Deo miseranti, qui sanitatem integre, sicut cæcato Tobie, per Angelum suum curantem dederat. Et ab hoc tempore, ut ille probatissimis viris revelavit, Angelorum auxilio, deprecatus Dominum in maximis angustiis suis, non est defraudatus.

Alio quoque tempore, in adolescentia sua, dum adhuc esset in populari vita, quando in montanis juxta fluvium, quod dicitur Leder, cum aliis pastoribus pecora domini sui pascebat, pernoctans in vigiliis, secundum morem ejus mente fideli uberrimis orationibus, vidit visionem, quam ei Dominus revelavit. Hoc est cælo aperto, non reseratione elementorum, sed spiritualibus oculis intuens, (sicut beatus Jacob patriarcha in Luza, quæ cognominabatur Bethel) angelos ascendentes et descendentes videbat; et inter manus eorum animam sanctam, quasi in globo igneo, ad cælum efferri. Denique illam visionem tam mirabilem statim suscitatis pastoribus, ut viderat, indicavit, prophetans quoque eis animam esse sanctissimi episcopi, aut alterius magnæ personæ, ut rei effectus probabat. Etenim post paucos dies, celeberrimum obitum sancti episcopi nostri Aidani, eadem hora noctis, qua ille viderat visionem, longe lateque nunciatum esse audierunt.

Unum adhuc miraculum, quod in juventute sua ei contigit, non omitto. Pergente namque eo ab austro ad

flumen, quod Wir nominatur, in eo loco qui Leunckcester dicitur, et transvadato eo, ad habitacula vernalia et æstivalia, propter imbrem et tempestatem, reversus est. Nam quia illo tempore hiemali desertis habitaculis, sibi et equo ejus fatigato causa itineris et famis, ab hominibus ibi consolationem non invenit, distratum equum trahens in domum et alligans ad parietem, exspectans serenitatem oransque ibi ad Dominum, vidit equum caput sursum elevantem ad tecta domunculæ, partemque fœni tectorum avide apprehendens traxit ad se. Cum quo statim panis calidus cum carne, involutus in panno linteo diligenter, seorsum cadens emissus est. Ille vero, consummata oratione, probavit animadvertitque sibi esse cibum a Deo prædestinatum per emissionem Angeli, qui sæpe in angustiis suis adjuvit eum, gratias agens Deo, benedixit et manducavit; jamque divino cibo satiatum et suffultum, in fortitudine ejus glorificans Dominum, prospere proficiscebatur.

Cetera vero opera juventutis floridæ pullulantia silentio prætereo, ne fastidium lectori ingenerem, anhelans perfectæ ætatis fructum paratissimum, in virtutibus Christi sub servitio Dei singulariter intimare. Omitto namque, quomodo in castris contra hostem cum exercitu sedens, ibique habens stipendia parva, tamen omne spatium abundanter vivens, divine auctus est, sicut Daniel et Tres Pueri, cibo regali non contenti, servili tamen et eo parvissimo, mire saginati sunt. Nec non prætereo, quomodo animam Præfecti in obitu suo ad cælum elevari vidit. Taceo quoque, quam mire dæmones effugavit, et insanientes verbo orationis suæ sanavit.

Liber Secundus. Vita monastica; varia prædicta; miracula.

BENE ergo disponens duriori se vitæ lege in monasterio confringere, a populari vita revertens, religiosa tamen atque immaculata, et ad meliora proficiens, sanctum

laborem toleranter ferebat, quem voluntariæ servitutis longum in Dei opere studium consuetudoque in naturam verterat. Inediæ autem et vigiliarum in tantum patiens erat, ut incredulitatem viribus vinceret. Pernoctabat in oratione sæpissime, nonnunquam etiam biduo triduoque sic permanens quarta demum die reficiebatur, recordatus Pauli Apostoli dictum, Omnis quidem disciplina in præsentem quidem videtur non esse gaudii, sed mœroris; postea autem fructum pacatissimum exercitatis per eam justitiæ reddit. O Fratres, conversatione ejus dignum me esse non usurpo, quin imo nullius sermone explicari potest. Erat enim aspectu angelicus, sermone nitidus, opere sanctus, corpore integer, ingenio optimus, consilio magnus, fide catholicus, spe patientissimus, caritate diffusus; sed virtutum tramitem enodabo.

Fuit igitur miraculum aliud, in quo primum sanctus homo Dei Cuthbertus a Domino glorificatus est, postquam servitutis Christi jugum tonsuræque Petri formam, in modum coronæ spineæ caput Christi cingentis, Domino adjuvante, susceperat, in cœnobio, quod dicitur Rhipe, sicut nostri fidelissimi testes, et adhuc viventes, indicaverunt. Ministrare namque hospitibus advenientibus statim neophytus a familia electus est. Inter quos quidem quadam die in matutina hora, hyemali et nivali tempore, apparuit ei Angelus Domini in forma stabilis viri perfectaque ætate, sicut patriarchæ Abrahæ in valle Mambre Angeli in forma virorum apparuerunt. Deinde ergo suscepto eo secundum morem ejus benigne, putans adhuc hominem esse, et non Angelum, lavatis manibus et pedibus linteamanibusque tergens, et manibus humiliter propter frigorem fricans et calefaciens pedes ejus; ut horam diei tertiam ad capiendum cibum exspectaret, nolentem renuentemque causa itineris diligentissime invitabat, et postremo, adjurando tamen in nomine Domini nostri Jesu Christi, consentiendo superabat. Facto jam signo diei horæ tertiæ et oratione consummata, mensam statim apposuit, præparato cibo desuper, quem habebat;

quia enim panis casu aliquo non erat in diversorio, tantum micæ pro benedicto pane congregatas super mensam constituit. Ibat etiam homo revertens ad monasterium, quærens panem, et non invento eo (adhuc enim coquebant panes in fornace), reversus est ad hospitem, quem solum reliquerat manducantem, et non invenit eum ibi, nec vestigia pedum ejus; jam enim nix erat super faciem terræ. Obstupefacto ergo sibi, mensam removit ad cubiculum, intelligens eum Angelum Dei esse. Et primo in introitu ejus nares odore panis suavissimi repletæ sunt, et inventis quoque tribus panibus calidis, gratias egit Domino, quod in eo impletum est dictum Domini, 'Qui recipit vos, me recipit; et qui recipit me, recipit eum, qui me misit.' Et iterum: 'Qui recipit prophetam in nomine prophetæ, mercedem prophetæ accipiet; et qui recipit justum in nomine justi, mercedem justi accipiet.' Et ab hac jam die frequenter esuriente eo, Dominus cibavit eum, ut professus est fidelibus Fratribus, non propter jactantiam, sed propter ædificationem multorum, ut Paulus de semetipso multa locutus est.

Et hoc dicendum puto, quod relatu multorum bonorum agnovi, ex quibus est Plegwulfus presbyter. Eo tempore, quo fuit nobiscum in monasterio, quod dicitur Mailros, accersitus est a sanctimoniali vidua matreque omnium in Christo Abba. Veniens ergo, ut invitatus est ad cœnobiū, quod dicitur Coludesbyrig, manensque ibi aliquot dies, non deserens relaxando suæ constitutionis propositum, cœpit nocte maritima loca circuire, morem consuetudinis cantandi et vigilandi servans. Quo comperto a quodam clerico familiæ, incipiebat occulte de longinquo subsequi eum tentando, scire volens, quomodo vitam nocturnam transigeret. Ille vero homo Dei Cuthbertus in obstinata mente appropinquans ad mare [ingressus est] usque ad lumbare in mediis fluctibus; et mari aliquando usque ad ascellas tumultuante et fluctuante tinctus est. Dum autem e mari ascendens et in arenosis littoribus flectens genua orabat, venerunt statim post vestigia ejus

duo pusilla animalia maritima, humiliter proni in terram, lambentes pedes, volutantes tergebant pellibus suis, et calefacientes odoribus suis. Post servitium autem et ministerium impletum, accepta ab eo benedictione, ad cognatas undas maris recesserunt.

Ille autem homo Dei in galli cantu revertens ad orationem communem cum fratribus, [venit] ad ecclesiam Dei. Clericus vero familiæ supradictus in scopulosis locis latens, visu pavidus et tremebundus, tota nocte coangustatus prope mortem accesserat. Crastina autem die prosternens se ante pedes hominis Dei, flebili voce veniam indulgentiæ deprecavit. Cui homo Dei prophetaliter sermone respondit, 'Frater mi, quid est tibi? Numquid propius appropinquasti mihi tentando, quam debuisti? Hoc tamen tibi confitenti uno modo indulgetur, si votum voveris, nunquam te esse quamdiu vixero narraturum.' Frater autem sic vovens et perficiens, benedictus et salvatus ab eo exiit. Post vero obitum ejus multis fratribus narrans servitionem animalium, sicut leones in veteri Lege legimus Danieli servire, et quod spiritualibus oculis latitantem eum et probantem viderat, sicut Petrus Ananiam et Saphiram Spiritum Sanctum tentantes, mirabiliter diffamavit.

Alio quoque tempore de eodem monasterio, quod dicitur Mailros, cum duobus fratribus pergens, et navigans ad terram Pictorum, ubi Mudpialegis prospere pervenerunt. Manserunt autem ibi aliquot dies in magna penuria, nam fames premebat eos, et tempestas maris potestatem itineris navigandi prohibuit. Ille vero homo Dei pernoctans juxta littora maris in oratione, pervenit ad eos mane, in die Epiphaniæ Domini, nam post Natalitia Domini pergere cœperunt. Suadens autem dixit eis, 'Eamus, et quæramus, petentes a Deo secundum id quod promisit, dicens, Petite et dabitur vobis, quærite et invenietis, pulsate et aperietur vobis. Puto enim quod aliquid nobis Dominus donaverit, ad celebrandum diem, in quo Magi cum muneribus adoraverunt eum, et in quo

Spiritus Sanctus in specie columbæ baptizato in Jordane super eum descendit, et in quo aquam in Cana Galileæ vertit in vinum, ad confirmandam fidem discipulorum suorum.'

Tunc itaque surgentes exierunt. Ille autem præcedens eos, quasi præviator, usque ad mare pervenerunt. Et statim videntes tres partes delphini carnis, quasi humana manu cum cultello sectas et aqua mundatas invenerunt. Homo igitur Dei provolutis genibus gratias agens Domino, dixit sociis suis, 'Tenete portantes, et benedicite Dominum. Ecce, enim, tres partes tribus viris tribusque noctibus et diebus sufficiunt; quarta vero die serenum erit mare ad navigandum.' Illi namque portaverunt et coxerunt, mirabilemque suavitatem carnis degustaverunt. Manentes autem tribus diebus in valida tempestate, quarta die, secundum verbum ejus, in serenitate navigantes prospere portum salutis tenuerunt, sicut nobis unus e duobus fratribus supra, nomine Tydi, qui presbyter est adhuc vivens, coram multis testibus indicavit, glorificans Deum, quod eadem misericordia tunc homini Dei, quæ et olim in deserto Helix, carnes largitus est, et eodem spiritu imbutus, tempestatem et serenitatem prævidit, quo et apostolus Paulus in Actibus Apostolorum navigantibus prophetavit.

Supradictus autem presbyter Tydi aliud miraculum, quod multis cognitum est, indicavit; scilicet [quadam] die proficiscebatur juxta fluvium Tesgeta tendens in meridiem, inter montana docens rusticanos et baptizabat. Habens quoque puerum in comitatu ejus secum ambulans, dixit ad eum, 'Putasne quis tibi hodie prandium præparabit?' Quo respondente, nullum in illa via scire cognatum, et nec ab alienis incognitis aliquod genus misericordiæ sperante, servus Domini iterum ait ad eum, 'Confide, fili, Dominus providebit victum sperantibus in se, qui dixit, Quærite primum regnum Dei, et justitiam ejus, et hæc omnia adjicientur vobis; et ut impleatur Prophetæ dictum, Junior fui, etenim senui, et non vidi

justum derelictum, etc. Dignus namque est operarius mercede sua.'

Ergo post alia verba, intuens in cœlum, vidit aquilam volantem in aere, et dixit puero suo, 'Hæc est aquila, cui præceperat Dominus ministrare nobis hodie cibum.' Post paullulum autem iter agentibus, viderunt aquilam super ripam fluminis sedentem. Currens etiam ad aquilam puer, secundum preceptum servi Dei, hæsitans, invenit piscem grandem, portantique ad eum integrum dixit puero, 'Cur piscatori nostro jejunanti partem ad vescendum non dedisti?' Tunc vero puer, sicut præceperat vir Dei, partem piscis aquilæ dedit, alteram autem secum portantes, inter homines assaverunt et manducaverunt, aliisque dederunt, et satiati, adorantes Dominum, gratias agentes in voluntate Dei, ad montana, ut supra diximus, proficiscebantur, docentes et baptizantes eos in nomine Patris, et Filii, et Spiritus Sancti.

Eo tempore ibi inter montana baptizans, ut diximus, in villa quadam Verbum Domini secundum morem ejus diligenter docuit et prophetali Spiritu Dei prævidit tentantem diabolum, et Verbi Domini auditum retardare volentem illudente phantasia, prædicens, inter alia verba ait, 'O Fratres carissimi, si aliqua tentatio exorta foris repente exstiterit, vos tamen stabiles este, nec foras currentes a Verbi Dei auditione tardamini, per illusionem prohibiti.' Post hæc, iterum cœpto ordine Evangelii verba exponens, audierunt, accensa domo, strepitum ignis vociferantesque homines. Tunc itaque homines, exceptis paucis, quos manu retinuit, instabiliter currentes prosiluerunt, et ad domum quasi inflammatam usque pervenerunt, dissipantes parietes ejus, et extinguere flammam volentes. Deinde extemplo nec vestigia fumi, quod ignem præcedit et sequitur, videntes, et agnoscen-tes se illusos esse, secundum prædictum servi Dei, per phantasiam diaboli, ad domum, unde venerunt, reversi sunt, provolutis genibus ante pedes prædicatoris. Orante jam eo pro illis per illusionem Satanæ fallatis, veniam

indulgentiæ impetraverunt, confitentes se, multifariam fallacis astutiæ seductionem spiritualem per visibilia phantastica intelligere. Igitur unusquisque per doctrinam ejus bene emendatus et confirmatus, gaudentes ad domum suam reversi sunt.

Eodem tempore invitatus est sanctus homo Dei a quadam muliere, que dicitur Kenspid, adhuc vivens, sanctimonialis vidua, quæ enutrivit eum ab octo annorum usque ad perfectam ætatem, in qua servitium Dei arripuit. Ideo namque eam Matrem appellavit, sæpe visitans eam. Venit quadam die ad villam, in qua habitabat, quæ dicitur Rhuringaham; tunc ardente domo, quæ in extrema parte vici ad orientem posita videbatur, et de eodem climate, flante maximo vento, ignis excitatus est. Mater vero pavida ad domum, ubi manebat, cucurrit, et ut auxilium Dei petere dignetur a globis igneis circumdantibus habitacula eorum servari poposcit. Ille jam intrepida mente matri stabilitatem intimavit, dicens, 'Noli timere, hæc enim flamma tibi non nocet!' Et procidens ante januam pronus in terram oravit in silentio, et statim etiam deprecante eo, ventus ingens exstitit ab occidente, et omnem magnitudinem flammæ ab omnibus innocenter abegit. Et sic evidenter in se esse Dei virtutem videntes, protectione ejus innocii servati sunt; gratias agentes benedixerunt Dominum.

Fuit quidam vir religiosus specialiter carus homini Dei, nomine Hildmerus, cujus uxor a dæmonio vexabatur nimis. Illa namque multum vastata et usque ad exitum mortis coangustata, frendens dentibus gemitum lacrimabilem emittebat. Supradictus vero vir de amara morte nihil dubitans ad monasterium nostrum proficiscens, vocavit ad se S. Cuthbertum, nam illo tempore ecclesiæ nostræ Præpositus erat, et indicans ei uxorem suam pene usque ad mortem infirmantem, quod calamitas esset insanie non revelavit,—jam enim erubescerat illam olim religiosam, tamen a dæmonio vexatam indicare: nesciebat enim nec intelligebat quod talis tentatio

frequenter Christianis accidere solet—, sed tantum presbyterum aliquem secum mittere et requiem sepulturæ deposcebat. Statim autem homo Dei exiit preparare aliquem ad mittendum cum illo; et primo recessu ejus a Spiritu Dei imbutus cito conversus revocans eum dixit, ‘Hoc quippe ministerium meum est, et non alterius tecum pergere.’

Tunc vero præparavit se homo Dei, et omnes simul portati sunt equis, et videns socium suum flentem et lacrimantem duabus causis, (hoc est, pro moriente uxore se deserto, et orphanis relictis, et maxime pro ignominiosa insania, in qua horribiliter redactam et imprudenter confractam, et saliva pollutam, olim tantum pudicam et castam, sciebat homini Dei expectandam,) consolari eum cœpit mitissimis verbis, et omnem infirmitatem, quam ei celaverat qualis esset revelavit, et postremo addidit prophetico ore dicens, ‘Jam enim quando veniemus ad habitacula vestra, uxor tua, quam morituram putas, in obviam mihi occurrens in acceptione habenarum istius equi, quas nunc in manibus teneo, per Dei adjutorium, effugato dæmone, salvata ministrabit nobis.’ Igitur perveniunt, sicut homo Dei dixerat, ad villam, et mulier quasi de somno surgens venit in obviam, et primo tactu fræni plene pulsato dæmone sanitati pristinæ reddita, ut illa cum gratiarum actione testata est, ministravit illis.

Liber Tertius. Farne ingreditur, miracula, etc.

BENE igitur in supradicto cænobio, quod Mailros dicitur, Præpositus Sanctus Cuthbertus serviens Domino, et plura mirabilia per eum Dominus faciens, quæ propter infirmorum infidelitatem conatus sum scribere, postremo tamen secularem gloriam fugiens clam et occulte ad ædes enavigavit. Deinde a venerabili et sancto episcopo Eata invitatus et coacte ad hanc insulam nostram, quæ dicitur Lindisfarne, cum adjutorio Dei

voluntatis advenit, præsens et absens dæmoniacos sanavit, et alios varios languores curavit. Vivens ibi quoque secundum sanctam Scripturam, contemplativam vitam in actuali agens, et nobis regularem vitam primum componens constituit, quam usque hodie cum Regula Benedicti observamus.

Post plures itaque annos ad insulam, quam Farne nominant, undique in medio maris fluctibus circumcinctam, solitariam vitam concupiscens, ubi prius pene nullus potuit solus, propter varias dæmonum phantasias, aliquod spatium manere. Ille quippe intrepida mente fugavit eos, durissimam et lapideam rupem deorsum ferme cubitum viri in terram fodiens loci spatium fecit, alterum vero cubitum mirabilem murum desuper cum lapidibus incredibilis magnitudinis, nisi scientibus tantam Dei virtutem in eo esse, et terra commixtis constructum ædificavit, faciens ibi domunculas, de quibus, nisi sursum cælum, videre nihil potuit.

Fuit namque lapis in interiore parte insulæ, quem vehere in vehiculo suo quatuor Fratribus visitantibus eum, in adiutorium ædificii sui precepit. Ille sine mora statim obedientes venerunt ad lapidem, quem in media via, ne vehiculum ejus confringerent, aut se ipsos læderent, non perducentes reliquerunt. Deinde vero navigantes Fratres post non plures dies iterum visitantes eum venerunt, et viderunt agnoscentes lapidem suum ab illis immobilem in structura servi Dei apte compositum, laudentes et glorificantes Deum magnifice in servis suis mira operantem, recordantes, ‘ Mirabilis Deus in sanctis suis.’

Iterum alia die visitantes Fratres venerunt ad eum, quibus ille secundum morem ejus primum Verbum Dei prædicavit, deinde etiam post prædicationem cœpit dicere, ‘ O Fratres carissimi ! scitis quia locus iste pene inhabitabilis est propter aquæ penuriam ; ideo oremus Dei auxilium, et fodite in medio pavimento domus hanc saxolam terram, quia potens est Dominus Deus de rupe

petrina petenti aquam suscitare; ille enim olim Moysi percutienti virga de petra aquam sitienti populo dedit, Sampsonem quoque de maxillis asini sitientem potavit.' Fratres vero secundum præceptum ejus foderunt terram, et orante eo, statim aquæ vivæ sursum in obviam ejus manantem de saxosa terra erumpere invenerunt, cujus nos magnam suavitatem dulcedinis usque hodie degustantes cum gratiarum actione probavimus. Ille etiam servus Dei anachoreta professus est, ut relatu fidissimorum agnovi, in ea aqua a Deo donata omnis liquoris sibi esse suavitatem.

Miraculum quoque aliud quod Dominus pro amore militis sui fecerat, silentio non prætereo. Concupiscens enim petivit a venientibus Fratribus et visitantibus eum lignum duodecim pedum in longitudinem, ad fundamentum alicujus domunculæ. Nam illic scopulum concavatum fluctibus mare irrumpens extremam partem loci illius contigit, supra cujus scopuli oram loco adherenti transversum lignum duodecim pedum, ut diximus, componere prædestinans, desuper etiam ædificium domunculæ construere cogitavit. Hoc vero a Fratribus deprecens non impetrasset, (et hoc illis Deus non imputet in malum,) nisi a Deo nostro Jesu Christo, facta oratione, adjutorium accepisset; nam eadem nocte mare fluctibus undans, in honorem servi Dei stipitem duodecim pedum deferens specialiter ad ostium scopuli, ubi ponendus erat in ædificium, natantem deportavit. Fratres itaque mane vigilantes viderunt, gratias agentes Deo, et admirantes quod mare in honorem Christi magis obediens anachoritæ quam homines patraverant; et adhuc usque hodie navigantibus domus super lignum transversum ædificata apparet.

Sicut ergo mare servivit homini Dei, ita et aves cœli obedierunt ei: nam cum quadam die in insula sua fodiens sulcabat terram,—primum enim de duobus vel tribus annis de opere manuum suarum, antequam clausus obstrictis januis intus maneret, laborans quotidianum

victum acceperat, sciens dictum esse, ‘ Qui non laborat, nec manducet,’—vidit duos corvos, ante illic longo tempore manentes, tecta domus navigantium in portu positæ dissipantes, nidumque sibi facientes. Prohibuit autem eos levi motu manus, ne hæc injuriam Fratribus nidificantes facerent. Illis vero negligentibus, postremo, mutato spiritu, austere præcipiens in nomine Jesu Christi de insula discedere exterminavit. Illis igitur nec requies, nec mora, patriam secundum præceptum ejus deserentibus, post triduum alter e duobus revertens ante pedes hominis Dei fodientis terram supra sulcum expansis alis et inclinato capite sedens et mœrens humili voce veniam indulgentiæ deprecans crocitare cœpit. Servus autem Dei, intelligens pœnitentiam eorum, veniam revertendi dedit. Illi vero corvi in eadem hora perpetrata pace, cum quodam munusculo ad insulam ambo reversi sunt; habens enim in ore suo quasi dimidiam suis adipem ante pedes ejus deposuit. Illis jam indulgens hoc peccatum, usque adhuc illic manent. Hæc mihi testes fidelissimi visitantes eum, et de adipe per totum anni spatium calciamenta sua linientes, cum glorificatione Dei indicaverunt.

Præterea sanctimonialis virgo et regalis Elfreda abbatissa, sanctum anachoretam Dei humiliter in nomine Domini in obviam sibi navigare ad Coqued se petivit; cui ancilla Dei flectens genua multa interrogare cœpit, postremo autem per nomen Domini nostri Jesu Christi et per novem ordines angelorum et omnium sanctorum personas fiducialiter adjuravit, interrogans de longitudine vitæ fratris sui regis Egfridi. Ipse autem homo Dei graviter adjuratus, timens Dominum, cœpit dicere de brevitate vitæ hominis circuitu verborum, et adjunxit dicens, ‘ O ancilla Dei ! numquid non parvum est, licet aliquis vivet duodecim menses ?’ Illa vero statim arripiens mente esse dictum, amaro fletu lacrimavit; sicut ei et multis aliis post anni spatium casus regalium a maligna manu hostilis gladii omnem amaritudinem re-

novavit. Adhuc adjungit dicens, ‘ Per eandem Unitatem et Trinitatem supradictam adjuro te, ut dicas quem heredem habebit.’ Ipse etiam paullulum tacens dixit, ‘ Illum autem non minus tibi esse fratrem usurpaveris, quam alterum.’ Hoc quippe et incredibile videbatur; diligentius tamen interrogavit in quo loco esset. Ipse vero patienter sustinens eam ait, ‘ O serva Dei! quid miraris licet sit in aliqua insula super hoc mare?’ Illa jam cito rememoravit de Alfrido, qui nunc regnat pacifice, fuisse dictum, qui tunc erat in insula, quam Hy nominant. Addens quoque interrogationem de eomet ipso, quia sciebat regem invitare eum voluisse ad episcopatum, si sic regi effectus evenisset, et quale spatium esset in episcopatu, ipse vero se non esse dignum excusans, tamen neque in mari, neque in terra, a tali honore gradus occultari potuisse dicebat, ‘ Et in brevi spatio annorum duorum requiem laboris inveniam. Et tu quoque audi quod ego præcipio tibi in nomine Domini nostri Jesu Christi, ut quamdiu vixero, nulli hoc indicaveris.’ Et post multa verba prophetica, quæ omnia sine dubio acciderunt, ad locum suum navigavit.

Sic namque vivens per plures annos solitarius perdurabat ab hominum aspectibus segregatus; æquali quoque ad cuncta ferebatur examine, nam eodem vultu, eodem animo perseverabat. Omni hora hilaris et lætus, nec recordatione peccati tristia ora contraxit, nec magnis stupentum præconizatione ejus elatus laudibus. Sermo vero modestus sale conditus consolabatur mœstos, docebat inscios, concordabat iratos, omnibus suadens nihil amoris Christi esse præponendum. Præponebatque ante oculos omnium magnitudinem bonorum futurorum, et beneficia retexebat indulta; quia proprio Filio suo non pepercit, sed pro omnium salute tradidit illum.

Liber Quartus. Episcopus Lindisfarnensis, miracula, mors.

POSTQUAM igitur ab Egfrido rege et episcopis Saxonum omnique senatu deposcente, ad episcopatum nostræ ecclesiæ Lindisfarnensium electus est, tunc supradicto rege et episcopo sanctæ memoriæ Tamma et de familia nostra electissimis viris venientibus ad eum, intus clauso cum consilio senatus, provolutis genibus adjurantibusque eum per Dominum nostrum Jesum Christum, invitus, coacte, lacrimans et flens abstractus est, exspectante etiam adhuc senatu cum archiepiscopo Theodoro. Jam vero post spatium sumto episcopatu, qualem se quantumque præstitisset, non est nostræ facultatis evolvere, sed tamen melius est partem aliquam exponere, quam totam omittere. Idem etiam constantissime perseverat, qui prius fuerat; eadem in corde humilitas, eadem in vestitu vilitas erat, atque ita plenus auctoritatis et gratiæ implebat episcopi dignitatem, non tamen ut propositum monachi et anachoretæ virtutem desereret. In omnibus etiam observans Pauli apostoli doctrinam ad Titum dicentem, recordatus est, ‘Oportet episcopum sine crimine esse, ut Dei dispensatorem,’ [etc]. Ideo namque purus fuit ejus sermo et apertus, plenus gravitatis et honestatis, plenus suavitatis et gratiæ, tractans de ministerio legis, de doctrina fidei, de virtute continentiæ, de disciplina justitiæ. Unumquemque diversa admonens exhortatione, secundum morum qualitatem, videlicet, ut prænosceret quid, cui, quando, quomodo proferret. Cui præ ceteris speciale officium erat, ut jejuniis et orationibus et vigiliis incumberet, Scripturas legens. Memoriam enim pro libris habuit, percurrens Canones, exempla Sanctorum imitatus cum Fratribus pacem implens, tenens quoque humilitatem et illam supereminentem caritatem, sine qua omnis virtus nihil est. Curam pauperum gerens, esurientes pascens,

nudos vestiens, peregrinos suscipiens, captivos redimens, viduas et pupillos tuens, ut mercedem vitæ æternæ inter choros angelorum cum Domino nostro Jesu Christo accipere mereatur.

In episcopatu igitur sanctus Cuthbertus pollens virtutibus, dignitatem gradus et auctoritatem Dominus per eum in signis et prodigiis perfecte pleneque augebat, quia quod de Apostolis legimus, ‘*Quemcumque solveritis super terram,*’ et reliqua, spiritualiter et carnaliter in eo implebatur, sicut presbyteri et diaconi ejus, qui præsentés erant, indicaverunt nobis. Fiebant enim, ut in Actibus Apostolorum dictum est, signa et prodigia multa in plebe.

Ex quibus est, quod cujusdam comitis Alfridi, nomine Heunna, in regione quæ dicitur Henitis habitans, uxor ejus pene usque ad mortem infirmitatis languore detinebatur. Pergens vero sanctus episcopus noster prædicans verbum Dei in populo, pervenit ad supradicti comitis vicum. Ille autem statim in obviam exiens episcopo, et gratias agens Domino pro adventu ejus, suscipiens benigne ministravit eis, et lavatis manibus et pedibus, rem, ut erat miserabilis et lacrimabilis omni familiæ, hoc est, uxoris velut mortuæ vitam desperabilem, episcopo sancto revelavit; benedictionem aquæ ab eo petivit, credens quod si obitui addicta esset facilius moreretur, aut si vita reddita citius sanaretur. Ille sanctus episcopus coram omnibus benedixit aquam deditque presbytero suo, Beta nomine, qui adhuc vivit. Ipse vero suscipiens portavit ad cubiculum, ubi illa velut mortua ultimum spiritum trahens jacebat; aspergensque super eam et lectum ejus, osque aperiens, partem aquæ degustavit. Ipsa itaque arripiens statim sensum intellectus gratias agens benedixit Deum, qui tales hospites ad reddendam sanitatem emiserat ei. Jam jamque surgens, ut socrus Petri, sanata ministravit eis. Illa enim primum totius familiæ episcopo poculum lætitiæ dedit, qui sibi exspiranti calicem mortis auferrebat.

Presbyter Ethelwaldus, qui nunc est Præpositus cœnobii quod dicitur Mailros, sibi præsentem alterum infirmitatis languorem sanari relatu ejus agnovi. Nam dixit; ‘Quadam die cum episcopo sancto venimus ad vicum, qui Bedesfeld dicitur. Ibi autem quædam puella, cognata mea et propinqua, infirmabatur; tantam enim dolorem capitis et totius alterius lateris pene per totum anni spatium patiebatur, quod nullus medicus malagmate corporali potuit sanare. Noster itaque episcopus, audiens infirmitatem, qua premebatur puella, rogantibus nobis, misertus est ei, ungens eam chrismate benedictione sua consecrato, quæ ab illa hora cito virtute proficiens, dolorem de die in diem deserens, sanitati pristinæ reddita est.’

Simile quoque huic aliud miraculum ostensione multorum probabilium virorum, qui presentes fuerunt, ex quibus est Henna, sine dubio didici, dicentis. ‘Quodam tempore episcopus sanctus proficiscens ab Hagustaldense, tendebat ad civitatem, quæ Vel dicitur. Mansio tamen in media via facta est, in regione ubi dicitur Alise. Namque congregato populo de montanis, manum ponens super capita singulorum, liniens unctione consecrata, quam benedixerat, Verbum Dei prædicans, manserat ibi duos dies. Interea itaque venerunt mulieres portantes quemdam juvenem, in grabato jacentem, et deportaverunt eum in silva haud procul a tentoriis nostris, ubi erat sanctus episcopus, et rogaverunt eum per nuntium adjurantes in nomine Domini Jesu Christi, ut cum reliquis suis sanctis benediceret eum, et orationem fundens pro eo ad Dominum, veniam peccatorum suorum a Deo peteret, pro quibus ligatus vindictam sustinebat. Ille igitur episcopus indubitantem videns fidem illarum, expellens nos ab eo, oravit ad Dominum, benedicens puerum, morbum depellens, sanitatem adjungens, glorificavit Dominum Christum, adjutantem servum suum in se sperantem. Surrexit enim puer in illa hora manducans, et cum mulieribus pergens

gratias agens magnificavit Dominum in servis suis mira facientem.'

Presbyter Tidi a me memoratus mihi indicavit, dicens, ' Sanctus episcopus noster in quodam vico, qui dicitur Medilpong in mortalitate illa, quæ plures depopulavit regiones, prædicans Verbum Dei reliquis hominum, conversus ad me, mitissime dixit, ' Estne aliquis in villa hac adhuc pestilentia ista languens, ut exeam ad eum prædicans et benedicens ei ?' Ego jam ostendens signavi ei mulierem, stantem haud procul a nobis lacrimantem et plorantem propter filium suum nuper mortuum, alterumque toto corpore tumescentem et in ultimo anhelantem inter ulnas semimortuum tenentem. Ille vero sine mora surgens accessit ad eam, benedicens osculatus est infantem, dixit ei ' O mulier, noli flere, filius tuus iste salvus erit, et nullus de viventibus adhuc totius familiæ tuæ pestilentia peribit.' Cujus rei sic factum esse mulier et filius adhuc vitam comitem ducentes testes sunt.'

Nec silentio prætereundum existimo, quod quidam presbyter noster adhuc vivens, jam tunc laicus cujusdam comitis minister, præsentem eo, opus misericordiæ factum recordavit, dicens, ' Eo autem tempore, quo sanctus episcopus inter populares Verbum Dei prædicans cœpit pergere, a domino meo, nomine Sibba, Egfridi regis comite, juxta fluvium etiam quod dicitur Opide habitante, invitatum, ad vicum ejus cum psalmis et hymnis cantantibus religiose pervenit. Suscepto ergo benigne, dominus meus cujusdam servi ejus desperabilem et miserabilem vitam in infirmitate jam depressam, quin imo in ultimo jam spiritu anhelantem et morientem judicavit. Misertus autem sanctus episcopus bene dicens ei aquam, ministranti et mihi præcipiens dixit, ' Da servo domini tui infirmanti aquam, Deo adjuvante, secundum fidem nostrum salutiferam, ut Dominus ei indulgens delicta peccatorum suorum, pro quibus afflictus est, aut in præsentem vitam victuro, aut in futuro

seculo obituro, requiem laboris donet.' Ego jam jamque præcepto obediens per ter depotavi eum, quem sine mora, Spiritu Dei auxiliante, (ut Spiritus Sanctus nescit tarda molamina,) vivificatum atque antiquæ sanitati redditum aspexi. Et adhuc vivens Domino gratias agebat benedicens episcopo, sine intermissione orabat pro eo.'

Eo tempore quo Egfridus rex, Pictorum regnum depopulans, postremo tamen secundum prædestinatum Dei iudicium superandus et occidendus, vastabat, sanctus episcopus noster ad civitatem Luel pergens visitavit reginam, illic rei effectum expectantem. Sabbato ergo die, sicut presbyteri et diaconi, ex quibus multi adhuc supersunt, affirmaverunt, hora nona, considerantibus illis murum civitatis et fontem in ea a Romanis mire olim constructum, secundum id quod Paga civitatis præpositus ducens eos revelavit, stans episcopus juxta baculum sustentationis, inclinato capite ad terram deorsum, et iterum elevatis oculis ad cælum suspirans, ait, 'o, o, o! existimo enim perpetratum esse bellum, iudicatumque esse iudicium de populis nostris bellantibus adversum.' Tunc jam diligenter sciscitantibus illis quid factum esset, scire volentibus occultans respondit, 'O filioli mei, considerate quam admirabilis sit aer, et recolite quam inscrutabilia sunt iudicia Dei.' Itaque post paucos dies mirabile et lacrimabile bellum in eadem hora et eadem die, qua illi ostensum est, longe lateque nunciatum esse audierunt.

Ad eandem supradictam civitatem Luel quidam anachoreta probabilis, nomine Hereberht, ab insulis occidentalis maris ante ad eum assidue pergens, ad episcopi nunc colloquium tetendit, et secundum consuetudinem suam colloquium spiritale post orationem inter eos frequentatam renovavit. Igitur episcopus sanctus post multa verba spiritalia, quibus instruebat eum, ait prophetice, hoc enim multis dixerat, 'O frater carissime, loquere, interroga necessaria tibi, jam enim ab hac hora nunquam iterum in hoc seculo, sicut Paulus Ephesiis pro-

miserat, nos invicem erimus visuri.' Tunc vero anachoreta, volutis genibus ante pedes ejus, flens et lacrimans ait, 'Adjuro te per Jesum Christum filium Dei, ut roges sanctam Trinitatem, ut ne me in præsentī seculo orbatum a te post obitum tuum derelinquat, sed in gaudium æterni regni tecum me recipiat.' Cui autem ille statim orans respondit adhuc jacenti, 'Surge et gaude, hoc enim a Domino Jesu Christo secundum verbum tuum perpetratum et indubitatum recipies.' Ergo quia magis moror longo ambitu verborum? Uno tempore unaque nocte et eadem hora noctis episcopus et anachoreta uterque obiit secundum promissionem episcopi, regnantes simul cum Christo in secula seculorum.

Fidelissima abbatissa Elfreda de sancto episcopo aliud scientiæ spiritualis miraculum mihi revelavit. Nam cum quadam die in parochia ejus, quæ dicitur Osingadum, simul in convivio sederet, vidit hominem Dei miro stupore in excessu mentis occupatum, cultrumque, quod habebat in manu, super mensam deserens cecidit. At illa, aliis non audientibus, humiliter interrogavit quid esset quod ostensum erat. Ipse vero respondit, 'Vidi animam servi Dei ex familia tua inter manus angelorum ad cælum efferri, et in choro angelorum sanctorumque martyrum collocatam.' Interroganti autem ei, quo nomine vocaretur, respondit, 'Tu mihi cras celebranti missam nominabis eum.' Itaque in illa hora abbatissa mittebat nuncium ad cœnobium suum interrogare quis ex Fratribus nuper esset defunctus, ille autem omnes viventes illic invenerat. Postremo tamen diligenter inquirentes, unum ex Fratribus eorum in pastoralibus habitaculis, de summo cacuminis ligni deorsum cadentem fracto corpore exanimem audierunt. Nuncius autem crastina die reversus ad abbatissam res, ut erat gesta, referebat. Illa vero statim ad episcopum sanctum currit, dedicantique eo die ibi ecclesiam, et missam cantantibus tunc in eo loco, ubi dicitur, 'Memento, Domine, famulorum,' anhelans in basilicam pervenit, no-

menque Fratris, nam dicebatur Hadpwaldus, indicavit, intelligens in eo non solum in hoc prophetiæ spiritum, sed et in omnibus apostolicam providentiam agnoscebat, quæ et mortem ejus multis modis evidenter prædixit.

Igitur post duos annos episcopatus sui secularem honorem sponte deserens, prophetali spiritu Dei imbutus, vitæ obitum providens, pristinæ solitariæ conversationis amore illectus, ad insulam, unde olim coacte abstractus est, iterum revertebatur, colloquio et ministerio angelorum contentus, fundans spem fidemque ad Deum plene ponens, languente jam corpore, quadam infirmitate depresso, solus manebat.

In ultimo itaque tempore infirmitatis suæ fratrem quemdam fidelem et probatum, qui adhuc vivens Pallistod dicitur, dysenteriæ languore infirmantem, specialiter ad se venire et ministrare intus clausus præcepit. Ille vero gratanter accedens, primo tactu ejus, sicut memorans frequenter cum lacrimis indicare solet, plene omnem gravitatem languoris deseruisse eum; qui prius depressus, quasi morti addictus, sanitati se vitæ redditum esse sentiens, cum gratiarum actione Fratribus indicavit.

Postquam ergo sanctæ memoriæ Cuthbertus episcopus, peracta communionem, elevatis oculis et manibus ad cælum, commendans Domino animam suam, emittens spiritum suum sedensque sine gemitu abiit in vitam Patrum; a navigantibus ad insulam nostram delatus, toto corpore lavato, capite sudario circumdato, oblati super sanctum pectus positus, vestimenta sacerdotalia indutus, in obviam Christi calceamentis suis præparatis, in sindone cerata curatus, animam habens cum Christo gaudentem, corpus incorruptibile, requiescens et quasi dormiens in sepulcro lapideo, honorabiliter in basilica deposuerunt.

Nam post annos undecim, Spiritu Sancto suadente et docente, consilio a decanibus facto, et a sancto episcopo Eadberto licentia data, reliquias ossium sancti Cuthberti episcopi totius familiæ probatissimi viri de sepulcro proposuerunt elevare. Invenerunt itaque in prima apertione

sepulcri, quod dictu mirum est, totum corpus tam integrum quam ante annos undecim deposuerant; non marcescente et senescente cute et arescentibus nervis, corpus erectum et rigidum est, sed membra plena vivacitate in articulis motabilia requiescebant; collum enim capitis et genua crurum, sicut viventis hominis, elevata de sepulcro ut voluerunt flectere potuerunt. Omnia autem vestimenta et calceamenta, quæ pelli corporis ejus adhærebant, attrita non erant. Nam sudarium revolventes, quo caput ejus cingebatur, pristinæ candiditatis pulcritudinem custodiens, et ficones novi, quibus calceatus est, in basilica nostra inter reliquias pro testimoniis usque hodie habentur.

Dominus itaque pro honore sancti martyris sui post obitum ejus plurimorum hominum sanitates secundum fidem eorum donaverat. Nam quidam paterfamilias filium suum a dæmonio fatigatum, vociferantem et lacrimantem, lacerantemque corpus suum, in plaustro ad insulam nostram vehebat ad reliquias sanctorum apostolorum et martyrum Dei, ita ut occulte erat edoctus a presbytero sæpe memorato, nomine Tidi, qui sanare filium ejus, et fugare dæmonium non valebat. Igitur, sicut diximus, clamante et vociferante dæmonioso, plurimorum aures horror invasit, multis desperantibus aliquod sanitatis remedium miserabili puero posse conferri. Quidam tamen bonæ et integræ fidei, ad Deum spem ponens, et deposcens sancti Cuthberti adjutorium, misericordia commotus, aquam benedixit, et partem humi de illa fossa, in qua lavacrum corporis sancti episcopi nostri post obitum effusum est, capiens, aspersit in eam. Puer vero, degustata aqua benedicta, a garrula voce illa desinit, crastinoque die cum patre suo gratias agens Domino, ad reliquias sanctorum, pro quorum amore sanatum se a Deo credidit, in conspectu familiæ nostræ oravit, et glorificans Dominum in sanctis suis, ad domum, unde venerat, sanatus reversus est.

In honore quoque sancti confessoris Dei et incorrupti-

bilis corporis, volente Domino Deo in eo complere, quod de Joanne evangelista Christus Jesus proficiscens promissit, Volo eum sic manere donec veniam, multa mirabilia quotidie in præsentia nostra, Domino præstante, agentur, ex quibus est, quod nuper factum recolimus. Quidam namque frater de familia Vulbrordi episcopi, trans mare veniens usque ad nos, in hospitem susceptus est, quem manentem in hospicio gravis infirmitas arripuit. Fatigatus enim longo tempore, et postremo pene consumptus, de vita præsentis dubitans, desperavit. Ministro autem cœnobii nostri dominica die dixit, 'Deduc me hodie post celebratam missam, si aliquo modo potueris, ad locum, ubi corpus confessoris Dei requiescit. Credo enim sperans in Deum pura fide, mente fideli, ut aut pro honore servi sui, de incorruptibili et pleno corpore, membris meis languore marcescentibus plenitudinem sanitatis augeat; aut cœlestis gloriæ, quam anima ejus possidet, mihi, de vinculis liberato angustiarum, partem aliquam tribuat.' Quid magis moror verbis? Difficulus a ministro deductus prosternens se in faciem, ante reliquias oravit, jamjamque facta oratione gratias agens Domino, sanatus surrexit, deambulansque sibi sine ductu alterius ad diversorium rediit, et post paucos dies in voluntate Dei sospes proficiscebatur.

Miraculum aliud simile huic silentio non prætereo, quod in præsentis anno factum est. Fuit namque quidam adolescens paralyticus de alio monasterio in plaustro deductus ad medicos edoctos cœnobii nostri. Illi enim omni cura eum, qui pene cunctis membris mortificatis, dissolutus jacebat, mederi cœperunt, nihilque proficientes post longum laborem, omnino deseruere, desperantes curare eum. Puer itaque desertum se a medicis carnalibus ut vidit, plorans et lacrimans ministro suo dixit, 'Primum utique mihi hoc malum dissolutionis et mortificationis inchoans a pedibus, per omnia membra disseminavit; ideo namque deposce ab abbate calceamenta, quæ circumdederunt pedes sancti martyris Dei incorrupti-

bilis;’ et secundum consilium ejus ficones detulit, pedibus suis nocte illa circumdedit, et requievit. Surgens in matutinis, quod dictu mirum est, Domino laudem stans cantavit, qui prius pene absque lingua nullum membrum movere potuit. Crastina autem die circuibat loca sanctorum martyrum, gratias agens Domino, quod meritis sancti episcopi, secundum fidem ejus, pristinae sanitati redditus est.

Igitur, Fratres mei, pauca dictavi, multa et innumerabilia omittens, ne crapulatus aliquis et gravatus omnia simul respueret. Nam de hoc sileo, quomodo in multis locis, infirmantes dæmoniaci professi sunt pro eo tantum futuro deseruisse dæmones, et nunquam iterum possessuros; vel iterum quomodo præsens, verbo tantum alios sanavit. De Fratribus quoque taceo, qui in corde suo proposuerunt, nullo alio sciente, sibi necessaria deponere; ille vero prophetali spiritu prævenit eos, præparans eis secundum desideria cordis eorum antequam aliquis ex eis peteret eum. De quo spiritu Paulus dixit, Nobis autem revelavit per Spiritum sanctum. Nec de pane benedicto in duobus locis qualia et quanta mirabilia facta sunt dico, vel de aquæ potu benedicto, et post eum alii bibenti omnis suavitas liquoris apparuit, vel quomodo diaconus sancti episcopi Winfridi a reliquiis supradicti confessoris Dei per duas vices de infirmitate sanatus sit.

II. HISTORIA TRANSLATIONIS S. CUTHBERTI.

CAPUT I.



DEUS omnipotens, juste misericors, misericorditerque justus, dum gentem Anglorum pro suis multiplicibus offensis flagellare disponderet, paganarum gentium, Fresonum videlicet atque Danorum, immanitatem illi permisit dominari. Quæ gentes, Ubba duce Frisonum et

Halfdene rege Danorum agentibus, in Britanniam, quæ nunc Anglia dicitur, venientes, in tres turmas divisæ, tribus in partibus terram pervaserunt. Nam Eboracæ civitatis mœnia, una ex his restauravit, regionemque in circuitu incolens ibidem pausavit; reliquæ duæ, multo ista ferociores, regnum Merciorum terramque Australium Saxonum occuparunt, incendiis, rapinis, atque homicidiis quaquaversum omnia, tum divina tum humana, exterminantes. Videres tunc nobiles et præclaros sacerdotes circa ipsa, in quibus Dominici Corporis et Sanguinis sacrosancta mysteria confecerant, altaria, trucidari, virgines rapi, matronalia jura solvi, infantes ab ipsis matrum uberibus avulsos, ad terram alios elidi, per pedes alios suspendi, inter barbaras manus alios decerpi; postremo, neque sexui, neque ætati, nec ulli quoque gradui, crudelibus parci. Nec sic tamen bestialis illa crudelitas satiari potuit, nisi omnes etiam regii generis, per quos suæ ditioni aliquod timebat periculum,

extingueret; solusque ex omni regio semine pater primi Edwardi regis Alfredus vix effugeret. Hic quippe, ne simili plecteretur sententia, tres, quibus illa debacchari permissa est barbaries, annos, maxima cum penuria in Glestingiensibus latitavit paludibus.

Sed Dei clementia barbaricam illam immanitatem cum jam cessare solita miseratione sua decrevisset, contigit eundem Alfredum, ceteris omnibus piscatum missis, solum cum sola conjugē, unoque familiari ministro domi sedisse. Aduit interim peregrino habitu quidam obnixē eleemosynam postulans; cui mox ipse vultu animoque lætissimus sine mora cibum dari præcepit. Cumque a ministro audisset, nihil ad diurnum victum remansisse, præter panem unum et modicum vini, lætior ex hoc factus, 'Deo,' inquit, 'gratias, qui me pauperem suum, et tam longe a communi hominum sejunctum per hunc suum quoque pauperem visitare dignatur.' Et hæc dicens, utriusque medietatem erogari jubet hilariter, apostolicum illud opere complens, 'Hilarem datorem diligit Deus.' Quo ille, qui pauper videbatur, accepto, 'Domino,' inquit, 'tuo pro tanta compassione sæpius gratificare non differas; spero enim, quia hanc ipsam ejus beneficentiam larga cœlestis misericordia uberius compensabit.' Hæc dixerat illi ministro, ac deinde suo minister domino, moxque ad locum minister regressus, pauperem nusquam, panem vero et vinum ita reperit integrum, ut nec ullum prorsus sectionis haberet signum. Quod factum ipse secum stupens, domino itidem suo festinus indicare voluit. Cujus miraculi novitate percepta, ipse pariter et ejus uxor non minore percelluntur stupore. Et quamvis curiose perquirentes, viam, qua ille venisset vel redisset, investigare nequierunt, cum præsertim locus ille aquis palustribus conclusus, non nisi cum navi valebat adiri.

Interea nona diei hora lucescente, hi, qui piscatum exierant, tres naves piscibus onustas domum duxerunt, asserentes tantam piscandi copiam non pervenisse totis

tribus annis, quibus illis in paludibus deguerant. Tantis itaque Dei beneficiis jucundati, diem illum solito lætorem deducunt. Venit nox; quisque post diurnos labores quieturus, suo se reponit in loco. Cum alto sopore omnes opprimerentur, Alfredus in lecto recubit solus pervigil, labores sui exsilii mœsto corde secum retractans, simulque de peregrino, ac inopinata piscium multitudine admirans. Et ecce lumen, quovis solari radio splendidius, totum cubiculum cœlitus illustrat; ipse perterritus, priores omnes obliviscitur curas, et solum luminis illius fulgorem stupidus contuetur. Tunc quidam in ipso lumine, pontificaliter infulatus, senior, nigro quidem capillo, sed vultu admodum venusto, processit, textumque Evangeliorum auro gemmisque mirifice perornatum dextera prætendens. Stupentem illum atque paventem sic dictis permulcet amicis, ‘Non te, dilecte mi Alfrede, hic mei adventus splendor conturbet, non te barbarici furoris timor amplius sollicitet; Deus enim, qui pauperum suorum gemitus non spernit, jam-jam tuis finem ponet laboribus, et ego deinceps tibi quoque adjutor ero promptissimus.’ His protenus ille confortatus affatibus quis esset aut quare venisset rogat obnixius. Tunc senior subridens, ‘Ille,’ inquit, ‘ego sum, cui cibum hodie dari jusseras; sed ego non tantum pro pane et vino, quantum pro interna tua devotione delectabar. Quod vero nomen meum interrogas, servum Dei Cuthbertum scito me nominari, ideo huc ad te missum, ut per familiarius intelligas, qualiter a persecutione diu te affligente expediaris. Ergo misericordiam et justitiam præcipue diligas, eosdemque filios tuos præ omnibus docens moneo, quoniam te impetrante, Deoque donante, totius Britanniae imperium vobis conceditur disponendum. Si Deo mihiq̄ fidelis exstiteritis, me post hæc ad conterendum omne robur inimicorum inex pugnabile scutum habebitis. Quare nunc omnem tristitiæ postpone torporem, atque cum crastina primum aurora rutilaverit, ad proximum naviga littus, cornuque

tuo tribus fortiter intona vicibus. Sicut enim cera defluit ab ignis calore, sic ab hujus clangore tuorum superbia inimicorum, volente Deo, dissolvetur, et tuorum erigetur amicorum audacia. Hujus quoque diei horam circiter nonam, de carioribus amicis quingeni, omnes bene armati, ad te convenient. Et hoc signo credas, quod septem transactis diebus, apud montem Assandune totius hujus terræ concurret exercitus, te velut regem suum in adversis simul et prosperis sequi paratissimus; ubi cum hostibus inito certamine victor procul dubio eris.' Hæc sanctus ubi disseruit, mirantis ab oculis ipso cum lumine disparuit. Alfredus autem de omnibus, quæ audierat, complendis certissimus, illius se patrocini commendavit attentius.

Surgente aurora, ille solito agilior ad littus usque perveniens jussa exsequitur. Tubæ ipsius clangorem inimici pariter et amici audiunt, et de amicis meliores quingenti armis munitissimi conveniunt. Ad quos ille visionis ordinem pandens, 'Nunc,' inquit, 'vidimus quanta parentes nostri, parentes jam defuncti, a barbaris tormenta pro suis nostrisque offensis justo Dei judicio pertulerint; et nos quidem ad similia diu noctuque exquirimur, nec ullum jam tutum fugæ locum habemus. Rogo itaque monitis Sancti Cuthberti defensoris nostri obediamus, Deo fideles existamus, vitia fugiamus, virtutum exercitia diligamus, sic profecto defensionis experiemur ubique patrociniū.' Promissus denique totius terræ exercitus cum Alfredo ad prædictum montem prædicta die convenit; nec minus ex adverso feralis illa barbaries infinitæ suæ multitudini prioribusque eventibus confisa accurrit. Fit statim ad proeliandum congressus, sed dispar pugnantium eventus. Hinc namque Christianus quam salubre sit in cœlesti fidere auxilio comprobatur interficiendo; illinc Paganus quam detestabile sit humana præsumere superbia experitur cadendo. Hoc itaque proelio absque detrimento sui exercitus confecto, Alfredus totius Britanniæ imperium obtinuit;

et quoniam sancti confessoris præcepta, quæ susceperat in penuria, memoriter tenuit in curia, semper et ubique omnibus adversantium moliminibus prævaluit.

CAPUT II.

PER ejusdem quoque persecutionis tempora, intolerabilis tribulatio Northanhumbrorum finibus subito emergens, Dei ecclesias graviter concussit. Tunc quidam magni meriti, nomine Eardulfus, episcopatum Lindisfarnensis ecclesiæ, qua tunc beatissimus Dei confessor Cuthbertus corpore quiescebat, probabiliter coram Deo et hominibus disponebat. Hic dictorum memorati patris, quæ ultima ab hac vita migraturus suis contradiderat, recordans, loco magis cedere quam reprobis subdi elegit. Sic enim ipse inter alia pacis ac dilectionis præcepta paterno more suis tunc consuluit, dicens, ' Si vos unum e duobus necessitas coegerit, multo plus cupio ut eruentes de tumulo tollentesque vobiscum ossa mea, ab hoc loco recedatis, et ubi Deus providerit maneatis, quam ut ulla ratione iniquitati consentientes, schismaticorum jugo colla subdatis.' Erat tunc quoque abbas quidam, Earedus nomine, et ipse apud Deum miræ sanctitatis, nec exiguæ apud homines nobilitatis, qui ejusdem cum episcopo erga beatissimum Dei confessorem semper exstitit devotionis. Hac tribulatione igitur intonante, memorati duo, sumtis secum religiosæ conversationis quibusdam aliis, incorruptum venerandi patris corpus de Lindisfarnensi monasterio discedentes asportaverunt. Hoc populus ipsius postquam audivit, domibus cum tota suppellectile relictus, cum uxoribus et parvulis continuo subsequitur. Est enim huic,—qui suis dicitur proprie populus, quoniam speciali quadam provisione ab eo servatur, nec alibi nisi sub eo vivere valet, sicut nonnullæ gentes, quæ in extraneis æque ut in propriis degere sciunt terris,—tanta in eo tuitionis securitas, ut pene nullas adversitatum pertimescat injurias. Hoc tamen quod tanta eos pietate ad se confu-

gientes ab adversariis sæpe vindicaverit, de quo in sequentibus quædam dicemus, ipsorum meritis, cum præter paucos pravorum actuum omnes sint, nullus applicet; sed in hoc quantum fidei firmitas valeat, quisque consideret.

Tunc igitur per Dei providentiam contigit, ut cum sanctissimi confessoris pretiosissimo corpore diu migrantes, totam pene pervagerentur terram. Episcopus autem et abbas, propter diuturnum laborem nimio tandem confecti tædio, ut suis finem laboribus et sancto corpori sedem in Hibernia quærent, mutuo inter se diu consilio ventilabant; præsertim quia nullam in tota hac terra remanendi spem habebant. Proinde adhibitibus quoque ad hoc, qui sapientiores erant et ætate proveciores, placuit universis istud consilium. ‘Evidenter,’ inquit, ‘in terra peregrina requiem quærere admone-mur, quia nisi hoc Dei ipsiusque sancti esset voluntas, jampridem et suæ sanctitati locus condignus et nobis opportunus fuisset provisus.’ Et hæc quidem illi; sed incomprehensibilis Dei sapientia aliter disposuit. Nam cum ad ostium Derwentæ fluminis convenissent, ex quo facilior ac brevior patet in Hiberniam transitus,—navis ad transponendum paratur, venerabile corpus imponitur, et quibus innotuerat consilium cum episcopo et abbate pauci ingrediuntur, ceteris omnibus quid agere vellent ignorantibus. Sed quid moramur? Sociis a littore spectantibus vale dicto, secundis flatibus vela expediunt, recto in Hiberniam ductu proram dirigunt. Tunc quis putas mæror fuit residentium? quis planctus mœrentium? In terram corruunt, pulvere capita respurgunt, vestes scindunt, pectora lapidibus pugnisque contundunt, et in hujusmodi voces tandem simul erumpunt. ‘Tu pater et patrone noster, en, tamquam oves luporum dentibus, ita miseri et captivi adversariis sævientibus exponimur.’ Nec illi plura.

Continuo venti mutantur, fluctus intumescunt, et quod nunc erat tranquillum mare fit tempestuosum et obscu-

rissimum; navique jam sine remige huc illuc jactata, qui intus erant velut mortui obriguerant. Tres insuper miræ magnitudinis undæ horrifico cum murmure supervenientes, navem medias pene usque tabulas impleverunt, atque terribili miraculo, postque Ægypti plagas inaudito, protinus in sanguinem convertebantur. Qua tempestate dum navis verteretur in latera, cadens ex ea textus Evangeliorum auro gemmisque perornatus, in maris ferebatur profunda. Ergo postquam sensu aliquantulum recepto semetipsos qui vel ubi essent recordantur, genua flectunt, veniamque stulti ausus, toto corpore ad pedes sancti corporis prostrati, petunt. Arrepto itaque gubernaculo, navem ad littus et ad socios retorquent, et continuo flantibus a tergo ventis, illuc sine aliqua difficultate perveniunt. Tunc qui prius fleverant dolendo, versa vice plus jam flebant gaudendo; episcopus vero cum sociis suis pudore simul et dolore non minus lacrimans, toto corpore in terram prosternitur, sibi que indulgeri obnixius precatur.

Interea populus longo per annorum spacia labore, famis necessitate cunctarumque rerum egestate compulsus, a comitatu sancti corporis dilabatur, et per loca inhabitata, ut qualitercumque vitam sustentarent, dispergitur. Exceptis enim episcopo et abbate cum suis admodum paucis, omnes discesserunt, præter illos septem, qui ejus obsequio corporis familiaris, ut dictum est, adhærere semper consueverunt. Hi nimirum fuerunt illi qui, deficientibus monachis, nutriti ab eis et educati, ut superius diximus, de insula Lindisfarnensi venerandum sancti confessoris corpus sunt secuti, nunquam illud quousque viverent relicturi. Quorum quatuor, qui tribus aliis majores esse videbantur, hæc fuerunt nomina, Hunredus, Sūthardus, Edmundus, Franco, de quorum stirpe multi in Northanhumbrore provincia tam clerici quam laici se descendisse tanto magis gloriantur, quanto progenitores sui sancto Cuthberto fidelius deservisse narrantur. Cum ergo, cunctis discedentibus, soli cum tanto thesauro

relicti essent, adversis undique rebus, maximas sustinuerunt angustias, nec tamen quo consilio evaderent, quoque solatio respirarent, excogitare potuerunt. ‘Quid,’ inquit, ‘facturi sumus?’ Quo patris reliquias ferentes ibimus? Barbaros fugientes per septem annos totam provinciam lustravimus, jamque nullus in patria fugæ superest locus. Ne vero peregrinantes alicubi requiem quæramus, manifesta flagelli castigatione prohibiti sumus. Super hæc omnia fames dira incumbens quacunque solatium vitæ quærere compellit, sed gladius Danorum ubique sæviens nobis cum hoc thesauro transitum non permittit. Porro si, illo relicto, nobis ipsis providerimus, inquirenti postmodum ejus populo, ubinam sit pastor et patronus eorum, quid respondebimus? furto an violentia nobis ablatum dicemus? In exilium transportatum, an solum in desertis nunciabimus relictum? Profecto manu illorum justa confestim morte interibimus, omnibusque post futuris seculis infamiam nostri relinquemus, cunctorum maledicta lucrabimur.’

Tanta rerum angustia gementibus tandem consuetum piissimi patroni affuit auxilium, quo et animos eorum mœrore et corpora relevavit labore, quia factus est Dominus refugium pauperum, adjutor in opportunitatibus in tribulatione. Cuidam namque illorum, videlicet Hunredo, per visum assistens, jussit ut, æstu maris recedente, codicem qui de navi, ut superius dictum est, medias ceciderat in undas, quærerent, fortassis enim contra hoc, quod ipsi sperare possent, Deo miserante, invenirent. Nam et de illius libri amissione, maxima illorum mentes perturbaverat mœstitia. Quibus verbis hæc quoque adjungens, ‘Tu,’ inquit, ‘citius surgens frænum, quod in arbore videbis pendere, equo quem non longe hinc invenies ostendere, moxque ad te sponte accurrentem curabis frænare, quem deinceps carrum, in quo meum corpus circumfertur, trahentem, vos levigato labore sequi valebitis.’ His perceptis, confestim somno expergefactus, visionem se vidisse narravit; moxque ali-

quos e sociis ad mare, quod erat vicinum, librum, quem amiserant, quæsituros misit. Per id quippe temporis, in locum qui Candida Casa, vulgo autem Whiterna vocatur, devenerant. Itaque pergentes ad mare, multo quam consueverat longius recessisse conspiciunt, et tribus vel eo amplius milliariis gradientes, ipsum sanctum Evangeliorum codicem reperiunt, qui ita forinsecus gemmis et auro sui decorem, ita intrinsecus literis et foliis priorem præferebat pulchritudinem, ac si ab aqua minime tactus fuisset. Quæ res animos eorum anxios non parum gaudio replevit, virumque memoratum de ceteris, quæ audierat, minime dubitare permisit. Pergens ergo frænum, sicut per somnium didicerat, in arbore suspensum invenit, deinde huc illucque circumpiciens, paulo remotius caballum rufi coloris conspexit, qui unde vel quomodo in illum solitudinis locum pervenerit, sciri nullatenus potuit. Cui, sicut jussus fuerat, dum manu elata frænum ostenderet, concite adveniens manibus illius sese frændandum obtulit. Quo ad socios perducto, pro patris Cuthberti corporis præsentia tanto libentius postmodum laborare gaudebant, quanto ejus suffragia nunquam in necessitate sibi defutura pro certo sciebant. Adjungentes itaque caballum vehiculo, quod illum cœlestem thesaurum theca inclusum ferebat, eo securius per quælibet loca sequebantur, quo a Deo sibi proviso equo ductore utebantur. Porro liber memoratus in hac ecclesia, quæ corpus ipsius sancti patris habere meruit, usque hodie servatur; in quo nullum omnino, ut diximus, per aquam læsionis signum monstratur. Quod plane et ipsius sancti Cuthberti, et ipsorum quoque meritis, qui ipsius libri authores exstiterant, gestum creditur, Eadfridi, videlicet, venerandæ memoriæ episcopi, qui hunc in honorem beati Cuthberti manu propria scripserat, successoris quoque ejusdem venerabilis Ethelwoldi, qui auro gemmisque perornari jusserat, sancti etiam Bilfridi anachoritæ, qui vota jubentis manu artificis prosecutus, egregium opus composuerat: erat enim aurificii arte præcipuus. Hi

pariter amore dilecti Deo confessoris et pontificis ferventes, suam erga ipsum devotionem posteris omnibus innotescendam hoc opere reliquerunt.

CAPUT III.

Cum ergo et corpori suo sedem providere, et servientes sibi a longo per septem annos labore vellet respirare, rex impius Haldene crudelitatis suæ, quam in ecclesiam ipsius sancti, ceteraque sanctorum loca exercuerat, vindictam, Deo vindice, persolvit. Nam cum insania mentis gravissimus corpus ejus invasit cruciatus, unde etiam fœtor exhalans intolerabilis, toti eum exercitui reddidit exosum. Contemptus ergo ab omnibus et projectus, cum tribus tantum navibus de Tina profugit, nec multo post cum suis omnibus periit. His ita gestis, ad monasterium, quod in sua quondam villa vocabulo Creca fuit, illud venerabile corpus deferunt, ibique ab abbate, cui nomen erat Geve, benignissime suscepti, velut in proprio, quatuor mensibus residebant. Interea cum exercitus, et qui supererant de indigenis sine rege nutarent, sæpe nominato abbati Eadredo, religiosæ conversationis viro, ipse beatus Cuthbertus per somnium astitit, jamque suorum quieti providens, ei hæc facienda injunxit. ‘Pergens,’ inquit, ‘ad exercitum Danorum, mea te ad illos missum legatione dices, ut scilicet puerum, quem viduæ illi vendiderant, vocabulo Guthredum, filium Hardecnut, ubinam sit tibi ostendant. Quo invento et precio libertatis ejus viduæ persoluto, ante totius exercitus frequentiam producat, atque ab omnibus, me volente ac jubente, in Oswiesdune hoc est, monte Oswii, electus, posita in brachio ejus dextro armilla, in regnum constituatur.’ Evigilans ergo abbas rem sociis retulit, moxque profectus jussa per ordinem complevit; productoque in medium juvene, tam barbari, quam indigenæ, reverenter jussa sancti Cuthberti suscipiunt, atque unanimi favore puerum ex servitute in regnum constituunt. Quo cum gratia cunctorum et amore regni sede potito, cum, sopi-

tis jam perturbationum procellis, tranquillitas redderetur, sedes episcopalis, quam in Lindisfarnensi insula superius diximus, in Cuncacestre restauratur. Translato itaque illuc, post quatuor menses, de Creca beatissimi patris incorrupto corpore, simul et qui Deo servirent ibidem institutis, eximius antistes Eardulphus, vir ubique in prosperis et adversis sancto Cuthberto adhærens, primus ibi cathedram pontificalem conscendit; nec parum honoris et donorum illi ecclesiæ rex Guthredus contulit, eique, qui ex servo se in regem promoverat, devota deinceps humilitate subditus fideliter servivit. Unde cuncta, quæ pro privilegiis ecclesiæ suæ ac libertate, atque pro sibi ministrantium sustentatione mandaverat, ille, ut promptus minister, mox adimplere festinavit. Denique, memorato abbati per visum astans ipse sanctus, ‘Dicito,’ inquit, ‘regi, ut totam inter Weor et Tyne terram, mihi et in mea ecclesia servientibus, perpetuæ possessionis jure largiatur, ex qua illis ne inopia laborent, vitæ subsidia procurentur. Præcipe illi præterea, ut ecclesiam meam tutum profugis locum refugii constituat, ut quicumque qualibet de causa ad meum corpus confugerit, pacem per triginta et septem dies, nulla unquam infringendam occasione, habeat.’

Hæc per fidelem internuncium abbatem audita, tam ipse rex Guthredus, quam etiam potentissimus, cujus superius mentio facta est, Alfredus, declaranda populis propalarunt, eaque toto non solum Anglorum, sed et Danorum, consentiente ac collaudante exercitu, in perpetuum servanda constituerunt. Eos autem, qui institutam ab ipso sancto pacem, quoquomodo irritare præsumserint, damno pecuniæ mulctandos censuerunt, ut scilicet quantum regi Anglorum, pace ipsius fracta, debeant, tantundem ipsi sancto violata ejus pace persolvant, videlicet, ad minus octoginta et sedecim libras. Terra quoque, quam præceperat, inter memorata duo flumina mox ei donata, communi regum supradictorum et totius populi sententia decretum est, ut quicumque sancto Cuthberto terram

donaverit, vel pecunia ipsius emta fuerit, nemo deinceps ex ea cujuslibet servitii aut consuetudinis sibi jus aliquod usurpare audeat, sed sola ecclesia inconcussa quiete ac libertate cum omnibus consuetudinibus, et ut vulgo dicitur, cum saca et socna et infangentheof, perpetualiter possideat. Has leges et hæc statuta quicumque quolibet nisi infringere præsumserint, eos in perpetuum, nisi emendaverint, Gehennæ ignibus puniendos, anathematizando sententia omnium contradidit. Interjecto tempore aliquanto, gens Scotorum innumerabili exercitu coadunato, inter cetera suæ crudelitatis facinora Lindisfarnense monasterium sæviens et rapiens invasit; contra quos dum rex Guthredus per sanctum Cuthbertum confortatus pugnaturus staret, subito terra dehiscens hostes vivos omnes absorbit, renovato ibi miraculo antiquo, quando aperta est terra et deglutivit Dathan, et operuit super congregationem Abiron. Qualiter autem gestum sit, alibi constat esse scriptum.

Anno ab incarnatione Domini dcccxciiii, rex Guthredus, cum non paucis annis prospere regnasset, moriens, privilegia ecclesiæ patris Cuthberti, de quiete, de libertate ipsius, de pace confugientium ad sepulchrum ejus a nullo unquam irritanda; alia quoque in ecclesiæ ipsius munimentum statuta, omnibus post se regibus, episcopis et populis in æternum conservanda reliquit, quæ etiam usque hodie servantur. Denique ea nemo unquam impune conabatur infringere. Quorum Scotti, ut præfati sumus, cum pacem ejus violassent, subito terræ hiatus absorpti in momento disparuerunt. Alios quoque in simili præsumptionis scelere, quam terribilis vindicta percusserit, in sequentibus dicitur. Mortuo Guthredo, rex Alfredus Northanhumbrorum regnum suscepit disponendum. Postquam enim sanctus Cuthbertus ei apparuerat, paterno regno, id est, Occidentallum Saxonum, et provinciam Orientalium Anglorum, et Northanimbrorum post Guthredum adjecit.

Anno ab incarnatione Domini dcccxcix, idem piissi-

mus rex Anglorum Alfredus, peractis in regno viginti octo annis et dimidio, defunctus est, Edwardo filio in regnum patri succedente; qui ab ipso diligentissime admonitus fuerat, ut sanctum Cuthbertum ejusque ecclesiam quam maxime diligendo semper honori haberet, recolendo ex quantis angustiis et calamitatibus patrem eripiens regno restituerit, et plus quam antecessores ejus habuerant, ei subactis hostibus augmentaverit.

Eodem anno, quo rex Alfredus mortuus est, ille sæpe memoratus antistes Eardulfus in senectute bona suorum præmia laborum recepturus ab hac vita migravit, anno, scilicet, nonodecimo ex quo sacrum beati patris Cuthberti corpus in Cuncacestre translatum fuerat, sui vero episcopatus anno quadragesimo sexto. In cujus loco Cutheardus, et ipse coram Deo et hominibus vita probabili commendatus, omnium electione cathedram episcopalem suscepit regendam. Qui magna sollicitudine rerum sufficientiam Deo coram incorrupti corporis præsentia servituris providens, quas et quot villas ipsius sancti pecunia comparatas, prioribus regum donariis adjecerit, ecclesiæ cartula, quæ antiquam regum et quorumque religiosorum munificentiam erga ipsum sanctum continet, manifeste declarat. Itaque Edwardo non solum Occidentalium Saxonum, verum etiam Orientalium Anglorum, Northanimbrorum quoque regna disponente, et Cutheardo Berniciorum administrante præsulatum, rex quidam paganus vocabulo Ringwaldus, multa cum classe Northanhumborum partibus applicuit. Nec mora, irrupta Eboraca, indigenas quosque meliores vel occidit, vel extra patriam fugavit. Occupavit quoque totam mox terram sancti Cuthberti, villasque ipsius duobus suis militibus, quorum unus Scula, alter Onlafbald appellabatur, distribuit. Horum Scula, a villa quæ vocatur Iodene usque Bilingham sortitus dominium, miseris indigenas gravibus tributis et intolerabilibus afflixit. Unde usque hodie Eboracenses, quoties tributum regale solvere coguntur, ei parti terræ sancti Cuthberti, quam Scula pos-

sederat, in levamentum sui mulctam pecuniæ imponere nituntur. Scilicet legem deputant, quod paganus per tyrannidem fecerat, qui non legitimo regi Anglorum, sed barbaro et alienigenæ, et regis Anglorum hosti militabat; nec tamen quamvis multum in hoc laboraverint, pravam consuetudinem huc usque, sancto Cuthberto resistente, introducere potuerunt. Aliam vero partem villarum Onlafbald occupavit, qui multo quam socius ejus immuniorem et crudeliorem se, in sui perniciem, omnibus exhibebat. Denique, cum multis sæpe injuriis episcopum, congregationem, atque populum sancti Cuthberti molestaret prædiaque ad episcopium jure pertinentia, sibi pertinaciter usurparet, episcopus volens eum Deo lucrari, 'Quæso,' inquit, 'pertinacis animi rigorem deponas, et ab illicita rerum pervasione ecclesiasticarum jam te cohibeas; nam si hæc monita spreveris, ipsum confessorem suas suorumque injurias per te irrogatas graviter vindicaturum esse non dubites.' At ille contra hæc diabolico spiritu inflatus, 'Quid,' inquit, 'hujus hominis mortui minas quotidie mihi objicitis? Quid contra me vobis valebit ipsius, in quo speratis, auxilium? Deorum meorum potentiam contestor, quod tam ipsi mortuo, quam vobis omnibus, deinceps inimicissimus ero.' At episcopus omnesque fratres in terram prostrati, a Deo et sancto confessore superbas illius minas adnullari flagitabant. Jam miser ille ad ostium venerat, jam alterum intra limen, alterum extra, pedem posuerat, et ibi tanquam clavis per utrumque pedem confixus, nec egredi, nec regredi valebat, sed immobilis ibi prorsus manebat. Ubi diutius tortus, beatissimi confessoris sanctitatem palam confitebatur, sicque impiam animam eodem in loco redere compellabatur. Quo exemplo alii omnes conterriti, neque terras, neque aliud quid, quod ecclesiæ jure competebat, quoquomodo ulterius pervadere præsumserunt.

CAPUT IV.

DEFUNCTO autem Cutheardo, cum jam quintum decimum suo in episcopatu ageret annum, substitutus est ad ecclesiæ regimen bonæ actionis vir Tilredus. Cujus pontificatus septimo anno, Edwardo rege defuncto, filius ejus Ethelstanus suscepta regni gubernacula gloriosissime rexit, primusque regum totius Britanniae quaquaversum adeptus est imperium, adjuvante atque impetrante hoc apud Deum beato Cuthberto, qui avo illius Alfredo quondam apparens promiserat, ‘Totius,’ inquit, ‘Britanniæ regnum filiis tuis, me impetrante, concedetur disponendum.’ Denique huic Ethelstano pater moriturus universa replicare cœpit, quæ et quanta suo patri pietatis beneficia beatus Cuthbertus impenderit, qualiter ex latibulis, ad quæ metu hostium confugerat, ad bellandum contra hostem prodire jusserit, moxque ad illum totius Angliæ exercitum congregaverit, nec difficulter hoste prostrato, patrio illius regno plurimam Britanniae partem adjecerit, semperque deinceps promptus illi adjutor exstiterit. ‘Idcirco,’ inquit, ‘fili, tanto patrono tamque benigno liberatori nostro devotum te semper et fidelem exhibe, memor quid filiis Alfredi, si pietatem et justitiam fecerint, si ei fideles exstiterint, ipse promiserit.’ Hæc pii patris monita Ethelstanus libenter suscipiens, libentius, regno potitus, est exsecutus. Denique ante illum nullus regum ecclesiam sancti Cuthberti tantum dilexit, tam diversis tamque multiplicibus regiis muneribus decoravit. Unde hostibus passim emergentibus ubique prævalens, omnibus illis vel occisis, vel servitio sibi subactis, vel extra terminos Britanniae fugatis, majori quam ullus regum Anglorum ante illum gloria regnabat. Hujus imperii primo anno, qui est annus Dominicæ incarnationis, nongentesimus nonus decimus, natus est sanctus Dunstanus, qui septuagesimo ætatis suæ anno, regnante Ethelredo rege, transivit ad Dominum.

Anno incarnationis Dominicæ **CMXXII**, Tilredus, cum in episcopatu jam tredecem annos et quatuor menses egisset, defunctus est, et in ejus locum Wigredus eligitur episcopus et consecratur. Cujus pontificatus anno decimo, Ethelstanus rex, dum Scotiam tenderet, cum totius Britanniae exercitu, sancti Cuthberti patrocinia quærens ejus sepulchrum expetiit, suffragia postulavit, eique diversis speciebus in ecclesiae ornamentum multa quæ regem deceret, donaria contulit, quæ in hac Dunelmensi ecclesia usque hodie servata, piam ipsius regis erga ecclesiam sancti patris Cuthberti devotionem, et æternam representant memoriam. Quæ et quanta sint, descripta per ordinem cartula comprehendit. His ornamentorum donariis, villarum quoque non minus quam duodecim possessiones ad sufficientiam inibi servientium superadjecit. Quorum nomina quoniam alibi scripta tenentur, hic ea ponere necessarium non habetur. Leges quoque et consuetudines ipsius sancti, quas avus ejus rex Alfredus et Guthredus rex instituerant, ipse approbavit, et inviolabili firmitate in perpetuum servandas censuit. Oblatione autem facta, eos, si qui aliquid ex his auferre vel quoquomodo minuere præsumsissent, gravissimæ maledictionis anathemate percussit, ut scilicet, in die judicii cum Juda traditore Domini damnationis sententia feriantur. Exercitus quoque jussu regis sepulchrum sancti confessoris **LXXXVI**, et eo amplius libris argenti honoravit. Ita se suisque sancti confessoris patrocinio commendatis, disposito itinere profectus est, fratrem Edmundum multum obtestatus, ut si quid sinistri in hac sibi expeditione eveniret, corpus suum in ecclesiam sancti Cuthberti sepeliendum referret. Fugato deinde Oswino rege Cumbrorum, et Constantino rege Scotorum, terrestri et navali exercitu Scotiam sibi subjugando perdomuit.

Quarto post hæc anno, hoc est, nongentesimo tricesimo vii Dominicæ nativitatis anno, apud Weondune, quod alio nomine Etbrunnanwerc, vel Brunnanbyrig, appella-

tur, pugnavit contra Onlaf, Guthredi quondam regis filium, qui DC et XV navibus advenerat, secum habens contra Ethelstanum auxilia regum præfatorum, scilicet Scotorum et Cumbrorum; at ille sancti Cuthberti patrocinio confisus, prostrata multitudine infinita, reges illos de regno suo propulit, suisque gloriosum reportans triumphum, hostibus circumquaque tremendus, suis erat pacificus, et in pace postmodum vitam terminavit, fratri Edmundo imperii monarchiam relinquens. Hujus regni anno tertio, Wigredus cum decem et septem annos in episcopatu habuisset, defunctus, Uthredum habuit successorem. Interim rex Edmundus et ipse in Scotiam cum exercitu tendens, Sancti Cuthberti suffragia postulaturus, ad ejus sepulchrum divertit, et ut frater ejus quondam Ethelstanus regalibus donis illud honoravit, auro scilicet et palliis, leges quoque illius, sicut unquam meliores fuerant, firmavit.

Defuncto autem Utreo episcopo, Sexhelmus loco ejus est ordinatus, sed vix aliquot mensibus in ecclesia residens, sancto Cuthberto illum expellente, aufugit. Cum enim a via predecessorum suorum aberrans, populum ipsius sancti et eos, qui in ecclesia ejus serviebant, avaritia succensus affligeret, exterritus a sancto per somnium jussus est quantocius discedere. Dum ille differret, secunda nocte vehementius eum increpans festinanter abire jussit, poenam ei intentans, si tardaret. Nec sic quidem ille obedire voluit, cum, ecce, tertio, multo quam ante severior, illum aggreditur, et quam citius eum aufugere præcepit, nec quicquam de rebus ecclesiæ secum asportare præsumeret, si aliquandiu tardaret, mortem illi citius affuturam minabatur. Expergefactus de somno cœpit infirmari, et ne mortem mox incurreret abire quamvis ægotans festinavit. Dum autem fugiens circa Eboracum venisset sanitatem reeepit, pro quo Aldredus cathedram episcopalem conscendit.

Anno ab incarnatione Domini DCCCXLVIII, Edmundo rege mortuo, frater ejus Edredus solium regni conscendit,

vir pietatis cultor et justitiæ, qui etiam, sicut et fratres ejus, ecclesiam sancti Cuthberti regalibus donariis visitavit. Mortuo autem Aldredo episcopo, Elfsig pro eo ipsius ecclesiæ gubernacula in Cuncacestre suscepit, ordinatus Eboraci ab Oscetilo archiepiscopo tempore Edgari regis, qui Edwio fratri in regnum successerat. Transactis autem in episcopatu suo xxii. annis, Elfsig defunctus est, pro quo electus est et consecratus episcopus vir eximiæ religionis Aldhunus, anno ab incarnatione domini DCCCCLXXX, qui est duodecimus annus imperii regis Ethelredi, qui post mortem fratris Edwardi fraude novercæ suæ miseranda nece pereniti, sceptrum regni obtinuit. Erat autem idem antistes prosapia nobilis, sed placita Deo conversatione multo nobilior, habitu, sicut omnes prædecessores ejus, et actu probabilis monachus. Cujus probitatis laudem a majoribus sibi traditam indigenæ pene omnes, acsi eum hodie viderent, prædicare solent.

Anno autem ab incarnatione Domini DCCCCLXXXV, imperii vero Ethelredi regis xvii, idem antistes, incipiente jam accepti præsulatus vi anno, cœlesti præmonitus est oraculo, ut cum incorrupto sanctissimi patris corpore quantocius fugiens superventuram piratarum rabiem declinaret. Tulit illud cxiiii anno, ex quo in Cuncacestre locatum fuerat, et inde cum omni, qui ejus dicitur populo, in Ripun transportavit. In qua fuga illud memorabile fertur, quod in tanta multitudine nemo a minimo usque ad maximum ulla infirmitatis molestia affligebatur, sed sine ullo labore, sine ullo incommodo, viam gradiendo peragebant. Nec solum homines sed etiam animalia tenera et nuper quoque nata sana et incolumia sine aliqua difficultate et vexatione toto itinere gradiebantur. Post tres autem vel quatuor menses pace reddita, cum corpus patris ad priorem locum reportarent, et jam ad orientalem plagam Dunelmi in locum, qui Werdelau dicitur, venirent, vehiculum nullo poterat ingenio promoveri. Alloquens ergo populum episcopus præcepit

omnes per triduum jejunio, vigiliis ac precibus coelestis ostensionem iudicii expetere. Quo facto, revelatum est eis ut in Dunelmum illud transferrent, ibidemque sedem ad requiescendum præpararent. Itaque ad Dunelmum corpus sanctum detulerunt, factaque citissime de virgibus ecclesiola, ibidem illud ad tempus locarunt.

Præfatus autem antistes cum sanctissimo corpore Dunelmum veniens, locum quidem natura munitum, sed non facile habitalem, invenit, quoniam densissima eum silva totum occupabat, in medio nihilominus planitie non grandi existente, quam arando et seminando excolere consueverant. Ipsa igitur silva totius populi et comitis Nortanliumbrorum Uthredi auxilio tota exstirpata, locum in brevi habitabilem fecit, et ecclesiam non parvam de lapide incohavit. Interea sanctum corpus de illa virgea ecclesiola in aliam translatum, quæ 'Alba Ecclesia' vocabatur, tribus ibi annis, dum major construeretur, requievit. Venerandus autem antistes Aldunus ecclesiam tertio, ex quo eam fundaverat anno, pridie nonas Septembris sollenniter dedicavit, et sanctissimi patris Cuthberti corpus in locum, quem paraverat translatum debito cum honore posuit. Taliter cum sancto corpore sedes episcopalis hoc in loco usque ad præsens permansit, quæ a rege quondam Oswaldo et Aidano pontifice in Lindisfarnensi insula primitus fuerat instituta. Ab anno itaque, quo pontifex Aidanus episcopalem cathedram in insula Lindisfarnensi conscenderat, usque ad annum, quo Aldunus eandem in Dunelmo ascenderat, computantur anni trecenti sexaginta unus, a transitu sancti Cuthberti trecenti novem.

Defuncto Alduno episcopo, et triennio jam pene ecclesia vacante pastore, Edmundus vir religiosus et strenuus eligitur, quem presbyter cum diacono sibi ad altare ministrante, infra canonem, voce quasi de tumba patris prolata, episcopum designari audierat. Sub hoc antistite in ipsa Dunelmensi ecclesia claruit quidam presbyter, qui piis et religiosis operibus magnæ apud sanctum

Cuthbertum familiaritatis, vocabulo *Elfredus filius Westou*, exstiterat. Hic in omnibus sancto Cuthberto erat devotus, vir multum sobrius, eleemosynis deditus, in orationum studio assiduus, lascivis et impudicis terribilis, honestis ac Deum timentibus venerabilis, custos ecclesiæ fidelissimus. Is habuerat unum de capillis sancti Cuthberti, quem adventantibus solebat ostendere, et ex illo sanctitatem ejus mirantibus plus admirationis adjicere. Solebat namque impleto prunis ardentibus thuribulo capillum ipsum imponere, qui inibi diutius nequaquam consumi poterat, sed candescere ac veluti aurum in igne rutilare, indeque post longas moras sublatus in propriam formam paulatim redire. Hoc sane miraculum multi discipulorum ejus, nec non et quidam hujus monasterii frater multæ simplicitatis ac humilitatis, nomine *Gamelo*, qui nunc in Christo dormit, sæpius se vidisse attestati sunt.

Porro memoratus presbyter, cum honestam ac religiosam ageret vitam, jussus per visionem, per antiqua monasteriorum et ecclesiarum loco cucurrit, in provincia *Northanhymbrorum* ossa sanctorum, quæ in illis sepulta noverat, de terra levavit, ac declaranda populis et veneranda super humum locata reliquit, ossa nimirum *Baltheri* et *Bilfridi* anachoretarum, *Accæ* quoque et *Alcmundi* episcoporum *Hagustaldensium*, nec non regis *Oswini* et abbatissarum venerabilium *Ebbæ* et *Eteligithæ*. De quorum omnium reliquiis aliquam secum partem in *Dunhelmum* asportavit et cum patris Cuthberti corpore locavit. Ad *Mailrosense* quoque monasterium per revelationem admonitus proficiscens, ossa sancti *Boisili*, qui beati Cuthberti quondam magister in eodem monasterio exstiterat, inde in ipsius discipuli ecclesiam transtulit. Ad monasterium etiam, quod est in *Girvii*, ubi *Bedam* doctorem conversatum, defunctum et sepultum noverat, singulis annis, adveniente anniversaria dormitionis ejus die, venire, ibique precibus et vigiliis insistere solebat. Quod cum quodam die faceret, et aliquot

ibidem dies solus in ecclesia orando et vigilando transe-
gisset, nescientibus sociis, summo diluculo solus, quod
ante non consueverat, Dunelmum rediit, sui videlicet
secreti nullum volens testem habere. Nam cum multis
postea vixisset annis, tanquam jam adeptus quod concu-
perat, ad præfatum monasterium amplius venire non
curavit. Unde sæpius a suis familiariter requisitus ubi-
nam venerabilis Bedæ ossa quiescerent, respondere sole-
bat, 'Hoc nemo me certius novit. Firmum O dilectis-
simi, et procul dubio certum habeatis, quod eadem theca,
quæ corpus patris Cuthberti, ossa venerandi doctoris
Bedæ continet. Extra hujus loculi hospitium nemo
quærat portionem ejus reliquiarum.'

CAPUT V.

Post Edmundi obitum, Dunelmensem ecclesiam
Egilrico regnante, inusitata res ministris altaris procul
dubio iram Dei ostendit imminere, si ad sacrosanctum
mysterium sine castitate præsumant accedere. Quidam
namque presbyter nomine Fleoccher feminæ copulatus
indignam vitam ducebat. Ad quem multi tam nobiles
quam privati quodam die placitaturi convenerunt, atque
ut Missam ipsis ante placitum celebraret, rogaverunt.
At ille, qui ipsa nocte cum uxore dormierat, se facturum
negavit, donec tandem illis semel, bis, terque rogantibus,
divinum timorem vicit humana verecundia. Hora vero,
qua sacrosanctum mysterium erat sumpturus, particulam
Dominici corporis, quæ in calicem missa fuerat, ita cum
sanguine in teterrimam speciem commutatam vidit, ut
magis in calice picis colorem quam panis et vini conspi-
ceret. Illico reatum intelligens pallere et quasi flammis
jamjam tradendus ultricibus, nimium cœpit pavere.
Præterea multum anxius erat quid de calice facere de-
beret, utpote exhorrens illud velut suam mortem sumere,
ac nihilominus, quoniam consecratum erat, in terram
effundere metuens; tandem magno cum timore ac for-
midine sumsit, sed tantæ fuit amaritudinis, ut nihil

amarius esse potuisset. Ceterum peracta missa, confestim ad episcopum festinavit, cujus pedibus prostratus rem ex ordine retulit, indictamque pœnitentiam complevit, et juxta sui præceptum episcopi caste et religiose deinceps vixit.

Pontificante post Egelricum Egelwino, Judith filia comitis Flandrensium Baldewini, uxor comitis Northan-imbrorum Tosti, honesta valde et religiosa, quæ sanctum Cuthbertum plurimum diligebat, diversa ecclesiæ ejus ornamenta contulerat et adhuc plura, cum multis terrarum possessionibus, se daturam promiserat, si in ecclesiam ejus et ad sepulcrum ipsius sibi liceret intrare. Sed cum rem tantam per se tentare non auderet, unam de pedissequis suis secretiori hora præmisit. Jam pedem illa intra cœmeterium erat positura, cum subito veluti ventorum violentia cœpit repelli et viribus deficere, vixque ad hospitium reversa decidit in lectum, et tandem dolore isto gravissimo cum vita caruit. Hoc facto comitissa vehementer exterrita contremuit, atque humiliter satisfaciendo imaginem crucifixi, imaginem Dei genetricis et imaginem sancti Joannis evangelistæ ipsa et conjux ejus fieri jusserunt, auroque et argento vestierunt ac perplura alia ad decorem ecclesiæ obtulerunt.

Nec silentio prætereundum quanta nostris quoque temporibus ejusdem beatissimi patris fulserint miracula. Regnante nuper piissimo rege Edwardo, miraculum contigit prioribus simile, per quod in unius præsumptoris peremptione multi deinceps correcti sunt a tali præsumptione. Dum enim Tostius comes ille cunctis notissimus, in partibus Northanhymbranis comitatum administraret, quidam pravæ actionis vir, nomine Haldanhamal, ab eo comprehensus compedibus arctissime constringitur. Multa iste mala fecerat furtis, rapinis, homicidiis atque incendiis; comitem sæpe offenderat, nec unquam prius comprehendi potuerat. Cujus parentes et amici compassionis affectu permoti multa pro eo, ne capite plecteretur, comiti offerebant et plura promittebant. Sed quia quoties

tantisque malefactis eum irritaverat, nihil pro vita ipsius se respicere unquam velle juravit. Tunc ille animo consternatus solum sibi cogitabat esse remedium, si quomodo vinculis expeditus ad beatissimi patris Cuthberti monasterium confugeret; in eadem quippe villa, qua ipse corpore requiescit, hoc est in Dunelmo, tunc et ipse custodiebatur. Adhibitis ergo omnibus ingenii ac virium suarum conatibus, sed frustra, eo quod timor, qui ex præcepto comitis imminebat, arctissime ut custodiretur, custodes urgebat; ingemuit et jam torquente conscientia, plus animæ quam corporis formidans periculum, Deo dilectum confessorem magna cordis contritione rogavit. Interea dum malorum suorum emendationem promittit, si modo evaderet, subito compede solutus liberumque abeundi locum patere conspicit. Lætus ex hoc itaque, sed quomodo custodes evaderet sollicitus, omnem salutis suæ confidentiam beati patris Cuthberti commisit patrocinio. Nec mora, custodibus ad alia occupatis et nihil tale suspicantibus, fugæ esse locum perspexit, compedes ocius excussit, cursu rapidissimo monasterium intravit, oppositisque seris januas omnes ipse solus firmavit. Casu quippe evenerat, ut post Primam egressis fratribus ille veniens nullum intus inveniret.

Re cognita inter milites comitis, nam et ipse in eadem villa tunc erat, continuo quidam, Barwic nomine, qui omnes in curia potestate præibat, usque ad monasterii januas illum insequabatur; quas cum obseratas, illumque intus esse advertit, ingenti mox furore accensus, 'Quid,' inquit, 'moramur? quare januas non frangimus? Neque enim hujus hominis mortui pax adeo est tenenda, ut fures et homicidæ, huc si confugiant, nobis insultent quod impune evaserint.' Sed vix verba compleverat, et subito quasi sagittam desuper venientem caput sibi ad corpus transverberasse sibi videri protestebatur. Nec plura locutus in terram corruit, gemensque, ululans et stridens dentibus ad hospitium deportatur a suis, nec unum postea verbum proloquens, in eisdem tormentis ad

diei tertii eandem usque horam supervixit. Eoque ita defuncto et sepulto, talis tantusque de tumulo ejus fœtor per annum dimidium exhalavit, ut per id loci transitum omnes aversarentur. Hoc itaque exemplo comes ipse cum ceteris, quibus hæc longe lateque innotuerant, perterritus, illum ulterius capere non præsumebat, immo postea non parum honorare incipiebat. Omnes etiam qui, ut a monasterio ille abstraheretur, vel saltem consensisse se meminerunt, similem metuentes ultionem, auri argenti et gemmarum non modicam quantitatem super beatissimi confessoris sepulcrum contulerunt, multis cum lacrimis veniam implorantes, nihilque tale ulterius se præsumtuos jurantes. Ex quorum mox oblatione mirifici operis crux incomparandi pretii textus Evangeliorum auro gemmisque perornantur; quæ in eodem monasterio ad hujus facti monumentum usque in præsens servantur. Hæc sic gesta fuisse ut scribimus, a fratrum qui videre, et ipsius ore, qui sic evaserat, non semel audivimus.

Fuit et alius quidam pravæ actionis vir, nomine Osulfus, qui die quadam in campo expergefactus a somno, serpentem sibi collum stringere sentiebat, quem mox comprehensum ad terram elidit; sed iterum atque iterum serpens collum ejus complectitur, ipso identidem projiciente nihilque proficiente; atque ita miser ille serpentem sive in aquam sive in ignem jacere, immo et ferro in particulas dissecare potuit, sed qualiter confestim rediret scire non valuit. Et imprimis quidem parvus erat, sed paulatim in majus excreverat, nec tamen ulla interim veneni infusione ipsum lædebat. Quoties vero ecclesiam intravit, quam sanctissimi Cuthberti corporis præsentia illustrat, mox sub ipso ingressu serpens eum dimittebat, nec quamdiu in ecclesia morabatur ad eum accedere audebat. Cum vero exiret protinus collo ejus serpens aderat, atque ita per multum tempus tale sustinuit incommodum, donec tandem salubri consilio usus, tribus continuis diebus et noctibus in ecclesia orans perstitit,

sicque postmodum a serpentis complexu liberatus est.

Eodem tempore, quidam ad solenne sanctissimi confessoris festum cum domino suo venerat, qui cum super sepulcrum ex advenientium oblationibus denariorum multitudinem conspiceret, furtum animo concepit. Accessit itaque et astantes fallendo, dum quasi sepulcrum oscularetur, ad quatuor vel quinque nummos suo ore attraxit. Nec mora; os illius intus cœpit ardere, adeo ut ferrum ex igne candens, sicut postea fatebatur, in ore suo gestare videretur. Expuere nummos volebat, sed nec aperire os poterat. Cum ita intolerabili cruciatu torqueretur, huc atque illuc per ecclesiam discurrebat, atque omnes, dum insanire putabatur, in pavorem convertebat. Tandem de medio populi prorumpens de ecclesia, de loco ad locum incessanter ferebatur, et cum ore non posset, horrendis motibus et nutibus graviter se cruciari ostendebat. Ad ultimum reversus in se, ad sepulcrum concite revertit, prostrato corpore veniam a sancto quæsit, et res quascumque habuit obtulit. Cumque jam suam super sepulcrum oblationem ponens illud oscularetur, nummi de ore ejus super sepulcrum ceciderunt. Ita liberatus, statim consensu equo abire festinavit, nec unquam postea Dunelmum rediit; nam cum ei sæpius a domino suo multa fuissent oblata, ut secum illo veniret, non solum venire renuit, sed nec tam prope, ut ecclesiam videre posset, accedere unquam ausus est.

Anno ab incarnatione Domini millesimo sexagesimo nono, ex quo corpus beati Cuthberti Dunelmum ab Alduno est perlatum, septuagesimo quarto, tertio regni sui, Willelmus rex Anglorum, quemdam Rodbertum nomine Cumin, populis Northanumbrorum comitem præfecit. Qui cum septingentis hominibus Dunelmum veniens et ubique per domos hostiliter agens, occisus est ibi cum suis omnibus præter unum, qui vulneratus evasit, quinto calendis Februarii. Unde rex offensus, ducem quem-

dam, qui ejus mortem ulcisceretur, cum exercitu direxit. Cum autem ad Alvertonam venissent, et jam mane facto, Dunelmum essent profecturi, tanta nebulæ densitas orta est, ut vix sese alterutrum videre, viam vero invenire nullo modo valerent. Stupentibus illis et conferentibus invicem quidnam facerent, adfuit qui diceret homines illos quemdam in sua urbe sanctum habere, qui eis in adversis semper protector adesset, eosque a nemine unquam impune lædi permetteret. Quibus auditis, ad propria reversi sunt.

Rege autem Willelmo eodem anno Eboracum veniente cum exercitu et omnia circumcirca vastante, episcopus Egelwinus et majores natu, habito invicem consilio, incorruptum sancti patris corpus, septuagesimo quinto anno, ex quo ab Halduine in Dunelmum est perlatum, tollentes, ad Lindisfarnensem ecclesiam fugere cœperunt. Et prima quidem nocte in ecclesia beati Pauli in Girkum, secunda in Beclinthum, tertia in Tughala mansit, quarta die ad ipsius insulæ aditum, comitante omni populo ejus, pervenit. Sed quoniam circa vesperam venerant, qua videlicet hora, secundum tempus suum, circumquaque plenum mare erat, episcopo et majoribus quibusque congemiscentibus, ne frigore hiemis, quæ solito asperior ingruerat, parvuli omnes nocte illa periclitarentur, erat enim paulo ante Natale Domini, ecce, subito mare siccum eis aditum, illo tantum loco recedens, permisit, cum circumquaque plenissimum fluctuaret. Mox ingressi omnes Deo et beatissimo confessori laudes decantantes, siccis pedibus cum sacro sui patroni corpore insulæ littus attingebant. Quo etiam in facto valde hoc fuit mirabile quod fluctus marini præcedentes continuo sequerentur, ita ut nec paulatim euntibus præcurrerent, nec concite peragentibus diutius remanerent; sicut attestati sunt qui tunc feretrum ibi portabant. Instante autem Quadragesima, reddita tranquillitate, sacrum corpus Dunelmum reportarunt, et reconciliata sollemniter ecclesia, octavo kalendas Aprilis suo loco reposuerunt.

CAPUT VI.

In fuga memorata, quidam ultra amnem Tynam præpotens, Gillo-Michael, id est, Puer Michaelis, per contrarium appellatus, cum rectius Puer Diaboli nuncuparetur, multas fugientibus injurias irrogavit, iter illorum impediens, ipsos affligens, prædas ex eis agens, et quodcumque poterat mali faciens; sed non impune. Locato enim in insula sancto corpore, quidam ex clero provectæ ætatis ab episcopo domum remittebatur, exploraturus quomodo circa Dunelmum et ecclesiam illam sese res haberet. Jam aliquantulum viæ peregerat cum, incumbente nocte, paullulum in medio campo requiescens, obdormivit, et manifestam de præfati viri interitu visionem vidit, quam sicut ex illius verbis frequenter audierunt plurimi, hic ex ordine scribendam judicavi.

‘Ductus,’ inquit, ‘Dunelmum, ut mihi videbatur, in ecclesia abstabam, ubi duos summæ auctoritatis viros ante altare, versis ad orientem vultibus, assistere vidi. Alter ætatis mediæ vir, episcopalibus vestimentis solleniter indutus, habitu venerando et vultu horribili, magnæ reverentiæ pontificem se monstrabat. Alter a dextris ejus assistens, rubicundi coloris pallio circumamictus, facie paullulum producta, barba admodum tenui, statura procera, pulcerrimi juvenis formam gerebat. Post aliquod intervallum temporis reflectentes ad altare oculos per ecclesiam vertunt; cujus desertionem quasi graviter ferens episcopus ait, ‘Væ tibi Cospatrice, væ tibi Cospatrice! qui meam suis rebus ecclesiam evacuasti et in desertum convertisti.’ Hic enim Cospatricius hoc maxime consilium dederat, ut fugientes ecclesiam relinquerent, ipseque maximam ornamentorum ejus partem secum adduxerat. Interea dum cuperem ad illos accedere, nec auderem, juvenis ille digito innuens, moderata voce me nomine meo advocavit, et an nossem quæ esset illa pontificalis persona interrogavit. Cui cum nescire me responderem, ‘Iste,’ ait, ‘est tuus dominus, sanctus vide-

licet antistes Cuthbertus.' Confestim ad ejus pedes pro-
 cidi, obsecrans ut suæ ecclesiæ et suorum miseriis subve-
 niret. Aliquanto post, inclinatis reverenter ad altare
 capitibus, lento inde maturoque gressu simul procede-
 bant, atque ubi ad ostium pervenerunt, juvenis ille prior
 egressus paullulum processit, sed episcopus in ipso ostio
 substitit. Qui respiciens, meque, qui a longè sequebar,
 advocans, 'Dic,' inquit, 'Ernaue, nosti quis sit iste juve-
 nis?' Cui ego, 'Domine,' inquam, 'non novi.' Et ille
 'Hic est,' ait, 'sanctus Oswaldus.' Inde simul australem
 plagam urbis paullo longius progredientes subsistunt;
 quo et ego vocatus ab episcopo, veni; jussusque deorsum
 adspicere, vallem infinitæ profunditatis animabus homi-
 num plenam vidi; ubi et memoratus Gillo-Michael
 pœnis atrocioribus cruciabatur. In locis enim teterrimis
 prostratus jacebat, et fœnaria falce præacuta ultra citra-
 que transfossus intollerabiles patiebatur cruciatus. Cla-
 mabat miser, diros ululatos et flebiles voces sine inter-
 missione miserabiliter emittens, nullaque erat misero
 intercapedo temporis, qua vel ad horam respirare posset;
 similesque cruciatus ceteri omnes patiebantur. Inquisi-
 tus a sancto Cuthberto num aliquem ibi agnoscerem,
 respondi, me Gillonem agnoscere. Ille autem, 'Vere,'
 ait, 'hoc ipse est, mortuus namque his miseriis et dolori-
 bus est deputatus.' At ego, 'Domine,' inquam, 'mor-
 tuus non est, sero namque in domo sua sanus et incolu-
 mis est epulatus, grandeque convivium nunc illis et illis
 locis eum exspectat.' At ille, 'Ego,' inquit, 'dico quia
 mortuus est; ipse enim et alii, quos cum eo vidisti,
 quoniam pacem meam fregerunt et mihi in meis injuriam
 fecerunt, hæc tormenta sustinent.'

'His dictis evigilavi, statimque socios hortatus sum ut
 mecum festinarent; mirantibus illis tam subitam festina-
 tionem, præfati hominis mortem ex ordine visionis indi-
 cavi. Quod illi credere nolentes, me etiam, quia cre-
 didi, deriserunt. Peracto autem totius noctis itinere,
 mane facto parumper de via ad proximam ecclesiam

divertimus Missam audituri. Interrogatus quid novi adferrem, prædicti hominis mortem nunciavi. Illi, quia pridie sanum noverant, dicebant falsum esse; donec ex illius familia quidam advenientes dominum suum nocte ipsa mortuum nunciarunt. Ego autem diligenter coram omnibus horam mortis inquirens, illa ipsa mortuum fuisse agnovi, qua horrendis cruciatibus traditum, sancto Cuthberto ostendente, conspexi. Cujus tormenta intolerabilia comiti Cospatricio, sed et ea, quæ audieram de illo, dum referrem, intremuit; moxque nudis pedibus ad insulam, ubi sanctum corpus fuerat, incedens, veniam precibus et muneribus petivit. Verumtamen postea nunquam ei fuit, qui prius, status honoris, sed expulsus de comitatu multas, quamdiu vixit, adversarum rerum importunitates et afflictiones pertulit.'

Reportato in Dunelmum, sicut jam diximus, beatissimi patris corpore, Egelwinus, quintodecimo sui episcopatus anno, partem thesaurorum ecclesiæ asportans Angliam relicturus navem conscendit. Sed vento repulsus in Scotiam, et post ab hominibus regis captus apud Elig, ad Abendunam perducitur, ibique ex regis præcepto diligenti custodia tenetur. Admonitus frequenter reddere quæ de ecclesia tulerat, nihil se inde accepisse cum juramento affirmabat. Sed cum quadam die manducaturus manus lavaret, ex illius brachio armilla usque ad manum, cunctis intuentibus, delapsa, manifesto perjurio notavit episcopum. Quamobrem, jubente rege, in carcerem detruditur, ubi dum ex nimia anxietate cordis comedere nollet, fame ac dolore moritur.

Tempore Walcheri episcopi, primi ex ordine clericali Dunelmensis ecclesiæ episcopi, excepto quodam simoniaco, post aliquot menses mortuo, rex prædictus Willelmus de Scotia, quo cum exercitu ierat, rediens, Dunelmum intravit, et diligenter interrogans an corpus beati Cuthberti ibidem requiesceret, cunctis vociferantibus et jurantibus illud ibi haberi, credere noluit. Decevit ergo rem visu explorare, habens secum episcopos et ab-

bates qui, eo jubente, id deberent perficere; jam enim disposuerat ut, si sanctum ibi corpus inventum non esset, nobiliores et natu majores universos obruncari præciperet. Omnibus itaque paventibus et Dei misericordiam per sancti Cuthberti merita implorantibus, in ipsa Omnium Sanctorum festivitate prædicto episcopo Missam celebrante, rex quod animo conceperat jam perficere volens, repente nimio calore coepit aestuare et aestuando fatigari, ut vix tantum calorem tolerare posset. Festinus ergo exit de ecclesia, relictoque ingenti copia parato convivio, equum ascendit, et quousque ad Tnsam veniret cursum agere non cessavit. Quo indicio magnum Dei confessorem Cuthbertum ibi requiescere fatebatur.

Post tempus aliquod quemdam, vocabulo Ranulfum, illo miserat, qui ipsius sancti populum regi tributum solvere compelleret, quod illi graviter ferentes, consuetum in adversis sancti Cuthberti auxilium implorabant. Nocte igitur finita, post quam tributum erat impositurus, beatus Cuthbertus ei per somnium assistens, baculo pastorali, quem manu gestabat, illum impulit, et pontificali auctoritate ac minaci vultu increpavit eum, dicens quod non impune hoc præsumsisset, et nisi recederet pejora esset passurus. Itaque de somno evigilans, tanta detinebatur infirmitate ut nullo modo posset de lecto surgere. Mox coram omnibus, quæ viderat et audierat, narravit, et ut pro se apud sanctum confessorem intercederent, rogavit; mittensque ad sepulcrum ejus pallium se illi fidelem ac devotum servum fore promisit, si culpam et culpæ pœnam dimittere dignaretur. Verum invalescente infirmitate, per diversa episcopatus loca in feretro se circumferri fecit; reatumque suum et vindictam omnibus ostendit. Et quamdiu in locis ad episcopatum pertinentibus morabatur, jugi ægitudine laborabat; cum vero ea relinquens, ad propria remeare coepisset, confestim ab infirmitate convaluit.

Post detestabilem omnibusque notissimam Walcheri Dunelmensis episcopi occisionem, cum rex gloriosus

idem Willelmus ad vindicandam tanti sceleris immanitatem exercitum direxisset, omnes mox illi præsumptores et homicidæ silvis se ac montibus abdiderunt. Vulgus omne in sua confidens innocentia, (sicut scriptum est, Justus ut leo confidit,) solitum sibi cunctisque probatum angustiis beatissimi confessoris petiit patrocinium; et consueto more res suas in ipsius comportavit monasterium. Interea quidam ex his qui erant in castello, genere quidem Francigena, cum tot inibi arces, nullo custodiante, conspiceret, (custodes enim in interioribus monasterii, quæ si erant ministerii, non ista curabant, nec etiam quamvis alibi rapientes aliqui regionis illius indigenæ templa Dei temerare præsumunt,) spiritu deceptoris actus, aptum furandi locum se reperisse arbitratus est. Igitur notata nocte quadam, qua hoc opportune ageret, a custodibus monasterii, ut secundum morem patriæ inibi vigilandi licentia sibi concederetur, eo quod ita Deo vovisset, rogavit. Illi nihil suspicantes mali, quod omnibus devotis conceditur, illius quoque, quam simulabat, devotioni annuunt. Ille, accepta licentia, cum custodes dormire perspiceret, male devotus furtum opere adimplevit. Paucis inde revolutis diebus, cum nec furti suspicio ulla haberetur, quia, ut diximus, furtum in ecclesia facere nullus ibi præsumit, gravissima ac repentina ægitudine ille corripitur, et tanquam igne ferventissimo decoquitur. Cujus ardoris magnitudine in insaniam versus lecto exsilit, et ut in sola erat camisia, cursu rapidissimo in campum adit, suum qui illic pascēbat equum ascendit, et in monasterium ante ipsum Crucifixum cum impetu magno venit, ululans horribiliterque proclamans, 'Miserere et parce mihi, sancte Cuthberte; sed quoniam non vis scio quia hæc et hæc (nominavit enim ea quæ tulerat) in monasterio furari præsumsi.' Talia in monasterio huc et illuc discurrens atque insaniens, dum sine intermissione vociferaretur, invitus inde ad hospitium adducitur, lorisque fortibus constringitur, quoniam, quidquid ore vel manibus

adprehendere poterat, velut canis dilacerabat. Cumque tres sive quatuor noctes in tali tormento agens in horas magis magisque insaniret, tandem, qualiter nescio, a vinculis elapsus in monasterium furiis agitatus prorupit. Corruit quoque mox coram dilecti Deo confessoris tumba, et dum chorus 'Te Deum laudamus' (nam nocturnæ interim laudes agebantur,) personaret, ille ululando et horribiliter clamando quæ supra posuimus frequenter iteravit, his quoque alia quædam superadjiciens. Nam cum clamaret, 'Miserere mei, sancte Cuthberte!' adjecit, 'sed qua non vis scio, postquam me tuo baculo tam graviter impulisti. Fatebatur enim sanctissimum confessorem nocturna visione ad se venisse, magnaque indignatione tres sibi infixisse ictus graves, quorum dolore cor suum jam penetrante ad mortem torqueretur. Hæc atque hujusmodi plura dum vesanis motibus atque clamoribus frequentaret, in eodem loco mox toto corpore contrahitur, miseraque illius anima æternaliter arsura inde abstrahitur.

Ubi autem prius jacuerat miracula coruscare et infirmi sanitatem cœperunt recuperare. Transacto namque tempore non parvo, femina quædam de natione Scotorum, toto corpore ab infantia debilis, Dunelmum fuerat perducta, cujus miseræ nemo tam inhumanus qui non posset condolere. Pedes namque et crura post tergum retorta post se trahebat, atque ita manibus reptando de loco ad locum re miseranda ferebat. Contigit autem ut ad præfatum locum, ubi sanctum corpus paucis diebus requieverat, miserabilis illa se trahendo perveniret. Ubi se in suum officium, retorquentibus nervis, subito illa exsilire cœpit, et rursus ad terram cadere et clamore universos perturbare. Quæ post paullulum erecta pedibus suis sacrissima constitit, et Salvatori suo Christo per intercessionem sancti Cuthberti gratiarum actiones retulit. Hoc audito, civitas tota festinat ad ecclesiam, signa pulsantur, clerus 'Te Deum laudamus' personat, populus suis vocibus in Dei laudem concrepat, Cuthber-

tum vere magnum et Deo dilectum prædicat. Illa vero, quæ sanata fuerat, per multas regiones ac nationes discurrit, et iter omne pedes incedendo peregit. Nam et Romam gratia orationis adiit, et inde revertens in Hiberniam profecta est, omnibus per factum in se miraculum Dei gloriam et ejus dilecti confessoris ubique prædicans sanctitatis excellentiam. Hoc sane ita factum quemadmodum descripsimus, a quibusdam presbyteris, qui viderunt religiosi et ætate provectoris et omnino simplicibus, frequenter audivimus.

III. HISTORIA ABBATUM GIRVENSIUM, AUCTORE ANONYMO.

*Vita sanctissimi Ceolfredi abbatis, sub quo B. Beda habitum
percepit sanctæ religionis, et post cujus obitum pro meritis
cepit assumere palmam æternæ felicitatis.*



RÆCEPIT apostolus Paulus, scribens ad Hebræos, ‘ Mementote præpositorum vestrorum, qui locuti sunt vobis verbum Dei, quorum intuentes exitum conversationis imitamini fidem ; unde liquido patet quia optime agitis, carissimi, jubendo de

memoria reverendissimi patris et præpositi nostri Ceolfredi, qui locutus est nobis verbum Dei, fieri sermonem. Erat enim revera talis cujus Deo devotæ conversationis non solum exitus, sed et introitus et processus, sit jure sequendus, cujus fidei non fictæ sit imitanda constantia.

Nobilibus quippe ac religiosis editus parentibus et ipse a primis pueritiæ annis virtutum studio deditus, ubi octavum ferme et decimum agebat annum ætatis, deposito habitu seculari monachus fieri maluit, intravitque monasterium quod, positum in loco, qui dicitur In Gætlingum, religiosus ac Deo amabilis frater ejus Cynefridus rexerat, sed non multum ante Tunberto cognato ipsorum regendum commiserat, qui postea Hagulstaden-sis ecclesiæ antistes ordinatus est. Ipse discendarum studio Scripturarum Hiberniam secedens simul et desiderio liberius Domino in lacrimis precibusque serviendi.

Devote igitur susceptus a præfato cognato suo Ceolfridus devotius est ipse conversatus ; lectioni, operationi, et

disciplinæ regulari per omnia studens. Nec multo post idem Cynefridus, pestilentia longe lateque grassante, cum aliis quoque Anglorum nobilibus, qui gratia legendi Scripturas illo præcesserant, a morte transitoria perpetuam migravit ad vitam, et Tumbertus una cum Ceolfrido et non paucis e fratribus ejus monasterii invitatus a Wilfrido episcopo ad monasterium Ripense secessit, ubi Ceolfridus juxta morem regulari subditus conversationi, tempore procedente, a præfato episcopo ad presbyteratum electus atque ordinatus est, annorum circiter viginti et septem. Qui mox ordinatus ob studium discendi maxime vitæ monasterialis et gradus, quem subierat, instituta, Cantiam petiit.

Pervenit et ad Anglos Orientales, ut videret instituta Botulfi abbatis, quem singularis vitæ et doctrinæ virum, gratiaque Spiritus plenum, fama circumquaque vulgaverat; instructusque abundanter quantum brevi potuit domum rediit, adeo ut nemo per id temporis vel in ecclesiastica, vel in monasteriali regula, doctior illo posset inveniri; nec tamen vel gradus, vel eruditionis, vel etiam nobilitatis suæ intuitu, ut quidam, ab humilitatis statu voluit revocari, qui in omnibus regulari se satagebat mancipare custodiæ. Siquidem tempore non paucis pistoris officium tenens, inter cribrandum clibanumque accendendum mundandumque, et panes in eo coquendos, presbyteratus ceremonias sedulus discere simul et exercere non omisit; quo tempore etiam regularis observantiæ magisterio fratribus præesse jussus est, quo pro insita sibi eruditione simul et zeli fervore divini et inscios instituere et contumaces redarguere, deberet.

Ut vero tempus aderat quo eum cœlestis Arbiter eminentius rectorem facere decreverat animarum fidelium, beatæ memoriæ pastor et abba noster Benedictus cognita eruditionis, religionis et industriæ ejus gratia, cum monasterium hoc, in quo nos superna pietas congregavit, instituere disposuisset, hunc sibi a memorato ejus episcopo adiutorem et cooperatorem monasticæ institutionis

dari obtinuit; non quia tantæ peritiæ vir ejus magisterio, quo ipse imbueretur, opus habuerit, cum multoties, mare transito, Galliæ et Italiæ, sed et Insularum, partibus lustratis, antiquorum statuta monasteriorum jam notissima haberet.

Denique, referre erat solitus quia regulam, quam docebat, in antiquissimis decem et septem monasteriis didicerat, et quæque ubicumque optima vidisset, hæc, quasi in sacculo sui pectoris recondita, Britanniamque perlata, nobis sequenda tradiderit. Sed sicut Barnabas apostolus, cum esset vir bonus, plenusque Spiritu Sancto ac fide, docturus Antiochiæ, primo venit Tarsum, ubi sciebat esse Saulum, quem inter rudimenta susceptæ fidei magna jam dedisse meminerat indicia virtutis [etc.], vel sicut Moyses [etc.], sic nimirum, sic memoratus abbas Benedictus, cum esset in omnibus monasterii disciplinis instructissimus, in construendo suo monasterio Ceolfridi quæsitivum auxilium, qui et regularis observantiam vitæ pari doctrinæ studio firmaret, et altaris officium sacerdotii gradu suppleret.

Cœperunt autem ædificare monasterium juxta Wiri fluminis [ostium], anno Dominicæ incarnationis sexcentesimo septuagesimo quarto, indictione secunda, anno autem quarto imperii Egfridi, accepta ab eo terra, primo familiarum quinquaginta, postea namque vel ipsius vel aliorum regum nobiliumque donatione in magis auctum est. Secundo fundati monasterii anno, Benedictus mare transiens architectos a Torthelmo abbate, dudum sibi in amicitia juncto, quorum magisterio et opere basilicam de lapide faceret, petiit, acceptosque de Gallia Britanniam perduxit.

Cœpit interea tædere Ceolfridum prioratus, magisque delectare libertas monachicæ quietis quam alieni cura regiminis. Nam et invidias quorundam nobilium, qui regularem ejus disciplinam ferre nequibant, insecutionesque patiebatur acerrimas, reversusque ad monasterium suum solito præcæ conversationis festinavit se subjicere

famulatus; sed sequente Benedicto ac reditum ejus postulante, tandem victus charitatis precibus, rediit, et quæ cœperat cum eo monasterii constituendi atque ordinandi est jura sedulus exsequitur.

Facta autem citissime basilica operis eximii, atque in honorem beati Petri apostoli dedicata, reverentissimus abbas Benedictus Romam ire disposuit, ut librorum copiam sanctorum, reliquiarum beatorum martyrum memoriam dulcem, historiarum canonicarum, picturam merito venerandam, sed et alia quæ consuerat peregrini orbis dona, patriam referret; maxime magistros, qui juxta ritum Romanæ institutionis ordinem cantandi et ministrandi in ea, quam nuper fundaverat ecclesia, docerent.

Comitatus est Ceolfridus euntem, cupiens sui gradus officium plenius Romæ, quam in Britannia poterat, ediscere; relictus vero est ad tuitionem monasterii, donec redirent, Easterwini presbyter et cognatus abbatis Benedicti. Cooperante autem Domino, propositum sequitur effectus, et ibi multa discunt ecclesiæ statuta, et beatæ memoriæ Johannem archicantorem Romanæ ecclesiæ, abbatem monasterii beati Martini, secum Britanniam ducunt, qui nos abundanter ordinem cantandi per ordinem et viva voce simul et litteris edocuit.

Post octo autem annos quam præfatum monasterium statuere cœperant, placuit Ecgrido regi, pro redemptione animæ suæ, etiam aliam quadraginta familiarum terram reverentissimo abbati Benedicto donare, in qua ecclesia et monasterium beato Paulo fieret; non quidem a prioris monasterii societate sejunctum, sed eidem in omnibus unanima fraternitate connexum. Quod opus sibi injunctum Ceolfridus strenuosissime perfecit, namque acceptis secum duo et viginti fratribus, (decem quidem attonsis, duodecim vero tonsuræ adhuc gratiam expectantibus,) venit ad locum primis autumnii abscessum; constructis omnibus, quæ maxime necessitas monasterii poscebat, domibus, ipsam regularis custodiæ disciplinam: eundem

cantandi legendique ritum omnem canonicum, quem in priori monasterio servabant, ibi quoque celebrandum suscepit; dum nequaquam omnes, qui cum eo venerant, psalmos cantare, quanto minus legere in ecclesia, vel antiphonas sive responsoria dicere, nossent. Sed juvit eos amor religionis, et studiosi rectoris exemplum atque instantia sollers, qui donec altum monasterialis observantiæ radicem fieret, sæpius horis omnibus canonicis cum fratribus ecclesiam frequentare, refici et quiescere solebat: quatenus si qua corrigenda, si qua novitios essent docenda, præsens ipse perficeret.

Tertio autem ex quo monasterium fundavit anno, cœpit ædificare ecclesiam beati Pauli apostoli nomine consecrandam, ubi Egfridus ipse locum altaris designaverat; quod in tantum crevit opus in dies, ut cum pauci essent operarii, secundo ex quo inchoatum est anno, ad dedicationem usque perveniret. Eo autem tempore quo reverentissimus abbas Benedictus illuc miserat abbatem Ceolfridum, constituit et Easterwinum, quem præfatus sum, presbyterum cognatumque suum, prioris monasterii rectorem, non quia unum idemque monasterium duos habere vel possit vel debeat abbates, sed quia ipse pro insita sibi sapientia et maturitate consiliorum sæpius ad regem solebat evocari. Nec vacabat eum semper gubernandis disponendisque monasterii curis implicare quæsit sibi socium, quo auxiliante, debitum pondus regiminis levius securiusque portaret. Insuper et Romam ire festinabat, quatenus ea, quæ necesse essent monasteriis, quæ condiderat, de peregrini patriam bona referret.

Qui, dum transmarinis moraretur in locis, ecce, subita pestilentiæ procella Britanniam corripuens lata nece vastavit, in qua plurimi de utroque ejus monasterio, et ipse venerabilis ac Deo dilectus abbas Easterwini raptus est ad Dominum, quarto ex quo abbas esse cœperat anno. Pro quo fratres, una cum consilio Ceolfridi abbatis, Sigfridum diaconum ejusdem monasterii, miræ sanctitatis

virum et Scripturarum studiis abundanter instructum ac singulariter intentum, constituere abbatem.

Porro in monasterio, cui Ceolfridus præerat, omnes qui legere, vel prædicare, vel antiphonas ac responsoria dicere possunt ablati sunt, excepto ipso abbate et uno puerulo, qui ab ipso nutritus et eruditus, nunc usque in eodem monasterio presbyterii gradum tenens, jure actus ejus laudabiles cunctis scire volentibus et scripto commendat et fatu. Qui, videlicet, abbas præfatæ gratia plagæ multum tristis, præcepit ut, intermisso ritu priori, psalmodiam totam, præter Vesperam et Matutinas, sine antiphonis transigerent; quod cum unius hebdomadis spatio inter multas ejus lacrimas et querimonias esset actitatum, diutius hoc fieri non ferens rursus statuit ut antiphonatæ psalmodiæ, juxta morem, instauraretur, cunctisque adnitentibus, per se et quem prædixi puerum, quæ statuerat, non parvo cum labore complebat, donec socios operis divini sufficientes vel nutriret ipse vel aliunde colligeret.

At ubi Benedictus a Roma patriam peregrina merce, ut semper, onustus advenit, mœstus quidem est de clade quæ acciderat, sed gavisus satis quia Sigfridus, Deo amabilis vir, pro Easterwini abbas esset electus; præcepitque ut susceptam monasterii curam strenue gereret, ipso quoque in doctrina et orationibus juvante. Verum non multo post uterque incidit in infirmitatem, et crescente per tempus molestia, in lectum ambo sternuntur, ita ut ne ad sedendum quidem exurgere possent.

Unde inito cum fratribus consilio, Benedictus vocavit Ceolfridum, eumque utriusque monasterii abbatem constituit, præcipiens ut unum per omnia esset monasterium, tametsi duobus in locis positum, uno semper abbati gubernandum, eodem privilegii munimine tutatum; et sicut ejusdem privilegii, quod ab Agathone papa suscepit, scripta continent, simul et regula sancti patris Benedicti, nunquam abbas eidem monasterio juxta successionem generis, sed juxta vitæ modum et doctrinæ

quæreretur industriam, secundum quod ipse in præsentibus Ceolfridum statuerat, qui magis sibi spirituali quam carnali erat cognatione connexus, cum haberet fratrem carnis quidem sibi consanguinitate proximum, sed inopia cordis a se longissime distantem.

Constitutus est autem ibi abbas Ceolfridus tertio anno regis Alfridi, indictione prima, quarto iduum Maiarum die [13 Mai.], qui erat annus octavus ex quo monasterium beati Pauli fundaverat. Et eodem anno venerabilis abbas et diaconus Sigfridus, longa excoctus ægritudine, migravit ad regna cœlestia, undecimo kalendas Septembris [22 Aug.], tertio quam abbas esse cœperat anno. Porro, anni sequentis exordiis, id est, secundo idus Januarii [12 Jan.], Deo dilectus abba Benedictus et ipse post longæ caminum infirmitatis, in qua Deo semper agere gratias solebat, requiem lucemque vitæ cœlestis adiit, annis in regimine monasteriali sedecim exactis.

Octo quippe annos ipse beati Petri apostoli monasterium regebat, et alios totidem etiam beati Pauli monasterio per Ceolfridum curam impendebat; quorum primis quatuor annis monasterium beati Petri (sicut superius expositum est) Easterwini adjutore, gubernabat; sequentibus tribus Sigfridum, ultimo Ceolfridum, habebat regendi consortem. Sepultus est autem Benedictus in porticu beati Petri, ad orientem altaris, ubi postmodum etiam reverentissimorum abbatum Easterwini et Sigfridi sunt ossa translata.

Quo ad vitam translato de morte, Ceolfridus utriusque monasterii, vel potius unius monasterii duobus in locis siti, curam suscepit, et per annos viginti septem vigilantia solertia servabat. Erat enim vir acer ingenio, strenuus actu, fervens zelo justitiæ, flagrans amore simul et timore divino, severus in corripiendis peccantibus, mitis in refovendis pœnitentibus, studiosus in servandis docendisque regularis vitæ statutis, benignus in pauperibus recreandis atque eleemosyna danda, largus etiam in pecunia vel ea quæ petebantur donanda, vel ea quæ ipsi

donabantur remuneranda, orationum et psalmodiæ religiosa frequentia curam gerens.

Itaque monasteria, quibus præerat, et extrinsecis abundanter opibus et non minus locupletavit internis, et ut ab improborum irruptione securiora redderet, missis Romam legatariis, epistolam privilegii a beatæ memoriæ papa Sergio petiit, et accepit, instar illius, quam ab Agathone decessor ejus Benedictus acceperat. Nam et vasis, quæ ad ecclesiæ vel altaris officium pertinent, copiosissime ditavit; et bibliothecam, quam de Roma vel ipse vel Benedictus attulerat, nobiliter ampliavit, ita ut inter alia tres Pandectes faceret describi, quorum duo per totidem sua monasteria posuit in ecclesiis, ut cunctis qui aliquod capitulum de utrolibet Testamento legere voluissent, in promptu esset invenire quod cuperent; tertium autem Romam profecturus donum beato Petro apostolorum principi offerre decrevit.

Namque ubi longo jam senio defessus vidit se ultra non posse exemplum pristini vigoris suis præmonstrare discipulis, invenit utile consilium ut, relicto juvenioribus regimine monasteriali, ipse apostolorum limina peregrinaturus adiret; ibique terrenis absolutus curis inter libera orationum studia diem spectaret ultimum, ininitatus exemplum fratris sui Cynefridi, qui, sicut supra commemoravimus, studio vitæ contemplativæ monasterii curam reliquit, et patriam propter Dominum spontaneo mutavit exsilio.

Paravit igitur navem, recensuit legatorios quos Romam destinaret, ordinavit et munera quæ beato Petro essent referenda, sufficienter ea quæ tanto itineri essent necessaria procuravit. Sed quod ipse cum his esset iturus consulte ad tempus celavit, ne, videlicet, si palam vulgaretur quod proposuerat, vel prohiberetur, vel retardaretur ab amicis, vel certe a pluribus ei pecunia largiretur, quos ipse remunerandi nec spatium nec facultatem haberet. Hanc etenim semper habebat consuetudinem animi dapilis, ut si quid ei muneris ab aliqua sive majorum seu

minorum personarum daretur, nequaquam irremuneratum dimitteret, sed ampliori sæpius largitorem suum gratia donaret.

Igitur omnibus paratis et die profectionis instante, convocavit in ecclesiam fratres qui erant in monasterio beati Petri, et quæ disponeret pandit. Flebant omnes ruentes in faciem, pedesque illius apprehendunt, fusis lacrimis obsecrant ne tam repentinus abscederet, sed vel una die apud eos substiteret. Acquievit precantibus, mansitque apud eos die illa et nocte, (erat autem tertia feria ante Dominicam diem Pentecosten,) et mane, comitantibus plurimis, profectus est ad fratres positos in monasterio beati Pauli, locutusque cum eis, quia abire jam disposuisset indicavit, et illis, multum plorantibus ac de subito ejus decessu turbatis, leniter ac blande affatus universos rogavit ut regulam quam docuerat servarent, in timore Domini permanerent, neque iter quod proposuerat suis precibus fletibusque impedirent, et ei si quid intemperantius justo egisset veniam darent, quia et ipse cunctis qui se in aliquo offenderant jam toto ex corde demiserit, Dominumque omnibus placatum esse et tunc et semper optaverit.

Non autem parum diu obnitentibus tandem et ipse multum lacrimans obtinuit quatenus ei cum benedictione et gratia decenti viandi licentiam darent, precabanturque obnixè ut si ad beatorum Apostolorum loca sacra perveniret, crebris eos in precibus Domino commendaret; si antea transiret, pro eorum semper incolumitate intercedere meminisset.

Profectus est die eodem, sive desiderio viandi accensus seu lugentium fratrum tædio compulsus, præcipiens ut cum suæ gratia benedictionis, juxta regulam sancti patris Benedicti et sui statuta privilegii, quemcumque de suis digniorem putarent, abbatem sibi constituissent. Rediensque ad monasterium beati Petri mox mane facto, cantata Missa ad sanctum Petrum et ad sanctam Mariam, et communicantibus qui aderant, confestim

paratus vocat fratres omnes in ecclesiam beati Petri, rogat pro se orare, dicit et ipse orationem, accendit thymiama, habensque in manu thuribulum consistit in gradibus ubi legere consuerat, dat osculum plurimis, nam ne omnibus posset luctu et suo et ipsorum præpeditur. Egreditur cum thuribulo ad oratorium beati Laurentii martyris, quod est in dormitorio fratrum, sequuntur et ipsi cantantes antiphonam de propheta 'Viam justorum recta facta est, et iter sanctorum præparatum est, et ambulantes de virtute in virtutem,' adjuncto et psalmo sexagesimo sexto, 'Deus misereatur nobis, et benedicat nos, inlumina vultum suum super nos, et misereatur nobis.' Et ibi incenso thure exiens, rursum alloquitur omnes ut pacem invicem servant, ab odiis, detractionibus et scandalis caveant, peccantes quosque juxta præceptum Evangelii singuli primum, deinde bini vel terni alloquantur atque ad viam veritatis revocare satagent, et si fructus sequatur de industria gaudeant, sin alias, sic tandem ad publicum eorum errata proferant, concordiam unitatemque germanam cum fratribus qui essent ad sanctum Paulum custodiant, unum utrorumque monasterium esse meminerint ab eodem semper abbate regendum, ne rupto itineris fœdere fraternitatis pandatur exteris janua nocivæ irruptionis, juxta exemplum Hebrææ plebis, quæ, ut per stultitiam filii Salomonis contra seipsam divisa est, nunquam ad externa acquievit.

Completa allocutione, rursus assumpta antiphona cum psalmo memorato egrediuntur ad fluvium, lugubro carmine patrem utpote jam decessurum deducentes, itidemque singulis osculum pacis dat, intercepto sæpius cantu præ lacrimis, et dicta in littore oratione, ascendit navem, residet in prora, sederunt juxta diacones, unus crucem quam fecerat auream, alter cereas tenens ardentes.

Currente trans fluvium navi, aspectans contra in moerentes suo abscessu fratres, audiensque sonum sublimen mixti cum luctu carminis, nullatenus valuit ipse a singultu et lacrimis temperare. Hoc autem solum crebra

voce repetiit, 'Christe, miserere illi cœtui ! Domine Omnipotens, protege illam cohortem ! Scio autem certissime quia nullos unquam meliores illis et promtiores ad obedientiam novi. Christe Deus defende illos !' Sic egressus navem adorat ad crucem, ascenditque equum et abiit, abjectis secularium rerum curis, festinans ab ipsa quoque cognata sibi Anglorum gente peregrinari in terris quo liberior puriorumque animo ad contemplanda angelorum consortia redderetur in cœlis.

Reversi ad ecclesiam fratres completa oratione consilium ineunt quid faciant, placuitque quod inter preces et jejunia quærerent a Domino quem sibi abbatem præponerent. Sed quia præceperat abiens pater venerabilis ne qui de illis ipsa suæ egressionis die jejunaret, quin potius omnes majus convivium haberent, et ob id etiam quosdam de suis comitibus apud eos usque ad consummatum prandium expectare præceperat, (erat autem quinta feria ante Dominicam Pentecosten,) visum est sequenti die ac nocte jejunandum, et sabbato tantum ad horam nonam reficiendum, quia propter vigiliis Dominicæ sollennitatis nequibant ultra protelare jejunium. Sed et psalmos non paucos per congruas canonicæ orationis horas augendos, obsecrandamque ab omnibus supernam pietatem, quatenus eo die quo per Sancti Spiritus adventum ecclesiæ suæ primordia consecrare dignata est, etiam ipsis, portioni videlicet ecclesiæ, per ejusdem Spiritus gratiam dignum ostenderet Rectorem.

His ita completis, venerunt illo de monasterio sancti Pauli per plures e fratribus die Dominico Pentecosten, et unanimo consilio elegerunt Hwætberchtum in loco abbatis ordinandum, qui in monasterio eodem a prima ætate conversatus, et ecclesiastica simul ac monasteriali scientia imbutus, jam tunc presbyterii gradu pollebat. Hic ergo mox abbas electus scripsit epistolam quo apostolico papæ patrem prædecessoremque suum commenderet, simul et munera quæ mitteret paravit, secutusque ejus vestigia cum quibusdam e fratribus legit illi epistolam,

et dona quæ deferret protulit, inveniens eum in monasterio Alberti, quod est situm in loco qui Cornu Vallis appellatur.

Qui libenter accipiens electionem fratrum et ipse hanc sua benedictione firmavit eumque abundanter in pluribus, qualiter regendo monasterio præesse deberet, instituit. Hujus autem epistolæ exordium est,

‘ Domino in Domino dominorum dilectissimo terque beatissimo papæ Gregorio, Huetbertus, humilis servus vester, abbas cœnobii beatissimi apostolorum Petri de Saxonia, perpetuam in Domino salutem.

‘ Gratias agere non cesso Dispensationi superni examinis, una cum sanctis fratribus, qui mecum in his locis ad inveniendam requiem animabus suis, suavissimum Christi jugum portare desiderant, quod te nostris temporibus tam glorificum electionis vas regimini totius ecclesiæ præficere dignata est; quatenus per hoc quo ipse divinitus implevis lumen et veritatis et fidei etiam minores quosque affatim juvare suæ pietatis aspergeret. Commendamus autem tuæ sanctæ benignitati, dilectissime in Christo pater et domine, venerabiles dilectissimi patris nostri canos, Ceolfridi, videlicet, abbatis ac nutritoris tutorisque nostræ spiritalis in monastica quiete libertatis et pacis. Et primum quidem gratias agimus sanctæ et individuae Trinitati, quod ipse, et si non sine maximo nostro dolore, gemitu, luctu, ac prosecutione lacrimarum, a nobis abiit, ad suæ tamen diu desideratæ quietis gaudia sancta pervenit; dum ea, quæ juvenem se adisse, vidisse atque adorasse semper recordans exultabat, etiam senio defessus beatorum apostolorum devotus limina repetiit, et post longos amplius sexaginta annorum labores curasque continuas, quibus monasteriis regendis abbatis jure præfuit, incomparabili virtutis amore, quasi nuper ad conversationem vitæ cœlestis accitus, ultima confectus ætate jam moriturus, rursus incipit peregrinari pro

Christo, quo liberius prisca sollicitudinum secularium spineta camino spiritali fervens compunctionis ignis absumat. Deinde etiam vestræ paternitati supplicamus, ut quod nos facere non meruimus, vos erga illum ultimæ pietatis seduli munus expleatis; pro certo scientes quia et si vos corpus habetis ipsius, et nos tamen et vos Deo devotum ejus spiritum, sive in corpore manentem, seu corporis vinculis absolutum, magnum pro nostris excessibus apud supernam pietatem intercessorem habemus et patronum.'

Profectus est autem Ceolfridus a suo monasterio pridie nonarum Junii [4 Jun.], quinta sabbati, descensurus in mare per Humbri flumen, quarta nonarum Julias [4 Jul.] die Sabbati, navem ascendit, quæ priusquam Gallicum littus tangeret, tribus in provinciis in terram appulsa est, in quibus singulis ipse a cunctis honorifice susceptus et veneratione habitus est, quia gratia antiqui perfectionis incomparabili virtutis exemplo consummare decreverit.

Adiit, emensa navigatione, Galliæ terras pridie idus Augusti [12 Aug.], quarta sabbati, sed et illis in partibus magnifice ab universis maxime ab ipso rege Helwrico honoratus est, qui acceptis donis quæ obtulit, etiam epistolas illi per omnes regni sui provincias dedit, ut in pace susciperetur ubique, neque ei quispiam dispendium itineris facere præsumeret. Insuper et Longobardorum regi Liudbrando illum una cum suis omnibus benigne exhibendum commendavit. Pervenit autem Lingonas Burgundiorum civitatem die septimo kalendarum Octobrium [25 Sept.], sexta Sabbati, ubi ætate pariter longa et ægritudine lassatus, immo, secundum quod loqui solent Scripturæ, deficiens in senectute bona, adpositus est ad patres suos. Erat enim septuaginta et quatuor annorum, presbyterii gradu functus annis quadraginta septem, abbatis locum per se regens annis triginta quinque.

Reliquit autem in monasteriis cohortem militum Christi numero plus quam sexcentorum; porro terram,

juxta supputationem consuetudinis Anglorum, familiarum ferme centum quinquaginta; qui ut a suo monasterio egressum est usque dum diem clausit extremum, excepta psalmodia canonica, ter quotodie psalterium David ex ordine decantavit, addens ad consuetudinem priscam, qua per annos plurimos canendo psalterium currere solebat; et sacræ oblationis hostiam pro se suisque Domino offerre nullo die prætermisit, etiam cum præ nimietate languoris equitare non valens caballario ferreretur in grabato, excepta illa dumtaxat una, qua quatientibus navem procellis, tota laborabat in mari, et quatuor ante obitum suum diebus.

Erant in comitatu ejus octoginta circiter viri diversis collecti de partibus, qui illum universi quasi patrem sequebantur et colebant suum. Nam et ipse suis præceperat ministris, ut si quidem de comitantibus se alimentum non habere comperissent, confestim ei vel cibum vel pretium darent; erat quippe natura misericors et pauperum cultor eximius. Denique profecturo et proficiscente illo unanimes egenorum vagorumque gemitus, quasi patre se et alitore destitutum, testabatur. Quod virtutis genus ipse non solum timore et amore superno commendatum, sed et a parente, quasi hereditario jure susceptum, sedulus exercere curabat. Siquidem pater ipsius, cum nobilissimum comitatus ageret officium, in tantum misericordiæ, quæ fit in pauperes, semper operibus gaudebat, ut cum quodam tempore permagnificentias suscipiendo regi epulas parasset, sed hunc superveniens inopinata belli necessitas, ne eo venire posset, retardaret, ille, gratias divinæ Dispensationi referens, statim omnes pauperes, peregrinos, languentes, circumquaque vocari ad epulas, et quæ regi terreno ac ministris ejus exhibenda proposuerat, summo jam Regi in humilibus illius æternæ gratia retributionis exhibuerit. Ipse quidem per se maribus omnem impendens famulatum, porro conjugem suam feminis humillimæ ancillarum famulæ per seipsam in omnibus exhibere præcipiens.

Pervenit autem Lingonas Ceolfridus circa horam diei tertiam, octavo kalendarum Octobrium [22 Sept.], ut diximus, incipiente indictione quintadecima; applicansque in pratis ejusdem civitatis gratanter a Gangulfo regionum illarum domino susceptus est, quippe qui ipsum et in via prius inveniens illo venire et benigne suscipi, etiam si ipse non adesset, præcepit; multum obsecrans ne inde nisi sospes abiret, sed ibi potius ad loca sanctorum martyrum, si ita Deus voluisset, vitæ cœlestis expectaret introitum.

Contigit autem ut ipso die, quo venerat, circa horam decimam migraret ad Dominum, cujus corpus mane magno et comitum ipsius et accolarum civitatis illius agmine portatum est per tria ferme millia passuum in monasterium ejusdem Gangwulfi, quod erat ad meridianam plagam civitatis, spatio circiter milliarii et dimidii, sepultumque in ecclesia sanctorum martyrum geminorum, quorum nomina sunt hæc, Speusippus, Eleosippus, Meliosippus. Qui una geniti matre uno partu, ibi antiquo tempore martyrio coronati, in eodem loco sepulti sunt, ubi et avia illorum, nomine Leonella, sepulta est, et ipsa per confessionem martyrii egressa de corpore.

Sepulto igitur patre, quidam ex fratribus, qui eum deduxerunt, patriam rediere, narraturi in monasterio ipsius ubi et quando transiret e corpore; quidam vero dispositum Romam iter peregere, delaturi munera quæ miserat. In quibus videlicet muneribus erat Pandectes, ut diximus, interpretatione beati Hieronymi presbyteri ex Hebræo et Græco fonte transfusus, habens in capite scriptos hujusmodi versus,

Corpus ad eximii merito venerabile Petri,
 Dedicat ecclesiæ quem caput alta fides,
 Ceolfridus, Anglorum extimis de finibus abbas,
 Devoti affectus pignora mitto mei.
 Meque meosque optans tanti inter gaudia patris
 In cœlis memorem semper habere locum.

Porro quidam in eadem civitate Lingonense, propter amorem sepulti ibidem parentis sui, residere maluerunt, qui tamen postea destinata Romam veniendi vota compleverunt. Tantam autem gratiam apud Gangwulfum comites reverentissimi abbatis invenerunt, ut et magnificis omnes epulis, sepulto eo, reficeret, et huc et illuc abeuntibus duces itineris, simul et viaticum, præberet; sed et ibidem residentibus annonam, quamdiu manere vellent, constitueret.

Quid vero de eo, vel muneribus ejus, apostolicus papa senserit testatur epistola, quam remisit, cujus hoc principium est,

‘Gregorius episcopus, servus servorum Dei, Huetberhto religioso-abbati.

‘Scriptorum tuæ amplectendæ religionis serie relegendo perspecta, congaudere te veritati, cujus gratia vocantur ea quæ non sunt, tanquam ea quæ sunt; de nostra promotione monstrans ac juris apostolici, cujus ministerio fungimur quamquam immeriti, te subesse promptissime profiteris. Quibus ex causis debere te noveris eum, quem, gratularis, præesse continui collaborando in precibus instantius, ut possit et sibi et tibi multisque prodesse, —eum proinde, cujus Deo dicatos venerabiles canos commendare studuisti, de temporalibus, antequam susciperetur a nobis, ad æterna, Deo vocante, translatum; misso, ad æternam sui memoriam, munere meo Domino et communi patrono beato Petro, apostolorum domino summo, fidem ejus in muneris collatione probantes, dignum commemorationibus assiduis censuimus, ac probatissimum præceptorum in sanctis ac regularibus institutis dignis auditoribus prævium ante Deum existere peroramus ut illum, Aaron et Moysi sanctis divinæ plebis ducibus, ad promissionis patriam tendentibus evocatis, sanctoque illi Helix, subito in ætheris raptis, meritis excolendis gratia superna, quæ illum assumpsit, æquiperet, ac superstitem discipulum institutum cum ad seculis

gubernandis Jesu elegantissimi ducis ac Finees Helisei dignitatum charismatibus indultis, perornet. Vale.'

Narrabant autem nobis reversi comites Deo dilecti patris nostri, quia proxima nocte postquam sepulturæ traditum est venerabile corpus ipsius, tribus ejus de ecclesiæ custodibus, juxta morem, excubias noctis agentibus, subito fragrantia miræ odoris totam ecclesiam repleverit; secuta sit autem et lux, quæ et ipsa non parvo tempore permanens, tandem tecta ecclesiæ petierit; qui citissime egressi et aspectantes viderint eandem lucem cursim cælos petere, ita ut fulgore ipsius cuncta in circuitu loca, velut interdiu, viderentur illustrata, ut palam daretur intelligi ministros æternæ lucis et perpetuæ suavitatis affuisse, qui sedem sancti corporis sua visitatione consecraverint. Unde mos increbruit ejusdem loci incolis, ut per singula diurnæ vel nocturnæ orationis tempora, expleto psalmodiæ ritu canonico, omnes viri ad tumbam illius supplicaturi genua curvent. Sed et alia signa et sanitates ibidem factas fama vulgavit, donante Illo qui sanctos suos et in præsentem certantes juvare et in futuro consuevit victores coronare. AMEN.

IV. SUPPLEMENTUM VARIARUM LECTIONUM,
ERRORUM TYPOGRAPHICORUM &c.



AC parte operis mei jam ad finem perducta, restat ut ea, quæ mihi hæc volumina retractanti occurrebant, lectori communicem. Nec sane mihi satisfacere omnino possem, ni veniam, quam lectores meos condonaturos esse confido, pro iis quæ in hoc opere secius tractata in

veniantur, obnixius postulassem. Quatuor amplius anni sunt, ex quo ad opera Bedæ Venerabilis edenda firmo me et constanti animo destinaverim : Duo sunt ex quo plagulas prelo primas commiserim. His duobus annis, ter vel quater morbus me ingravescens ita attrivit, ut de salute non dubitari tantum, sed etiam desperari videretur. Hoc quidem, cum mea ipsius solum intersit, lectori nullo modo communicandum existimarem, ni per ea tempora quibus me lectulo affixum morbus habebat, collatio librorum Manuscriptorum lento passu incederet, immo interdum penitus cessaret. Quo factum est, ut unus et alter Bedæ tractatum non prius cum codice Manuscripto conferrentur quam ex editione Basiliensi quam accuratissime recensita essent recusati. Præterea, cum bis terve mare, quod inter Angliam Galliamque jacet, transiverim, dum in opus susceptum totam meam operam impendebam, accidere potuit ut codicem Manuscriptum, quem quærebam, non ad manum haberem. His causis factum est ut quibusdam Bedæ opusculis nullæ collationes affixæ appareant : sed cum in hac Appendice omnia quæ

prius deerant jam in lucem prodeant, non dubito quin omnia quæ hoc opus ut in initio proposueram perfectum reddant, lectores inveniant.

Appendix Variarum Lectionum &c. in Vol. 2.

In voluminis tertii fine promiseram me decem amplius codicum Historiæ Ecclesiæ collationes in Appendice adjuncturum. Hoc proposito, librum eximium, et ut puto sæculi post Christum noni, qui in Bibliotheca Bononiensi [*Boulogne sur mër*] servatur, aliosque duos, qui in Bibliotheca Arsenalis Paris. extant, summa cura perlegebam. Postea novendecim alios, quos in Bibliotheca Regia Paris., necnon complures, quos in Museo Britannico invenies, oculis leviter perstrinxi: nec jam dubito in hac re plures codices consulere nullam omnino ad textum restaurandum utilitatem adlaturum. Sequitur collatio trium eorum quorum mentionem feci librorum. A cod. Bonon. B. et C. codd. Arsen. Paris. designant: cæterorum hic illic mentionem feci, sed eorum duo tantum sunt quos, si mihi tempus suppeteret, integros contulisses: illi in Museo Britannico servantur.

Pag. 24, l. 27 hinc inde—hinc et inde A = 28, 23 octingenta—nongentorum A = 28, 27 millia—miliaria A = 28, 29 aperit—apparet MS. Mus. Brit. = 34, 29 ab hac—ab hac ergo A. = 38, 6 obdidere—abdidere A. B. = 38, 27 redhibitos—redditos A = 38, 28 Transvectus—Transvectusque A = 40, 22 Verus—Severus A = 40, 24 Eleutherus—Eleutherius A, Eleuther B = 44, 7 accedens [accendens]—accendit A = 44, 19 diuturnior—durior A = 48, 5 Et ille—At ille A = 48, 22 Cumque ad mortem, &c.—constructio hujus loci ita dura videtur, ut sensui satis perspicuo nullo modo verba respondeant, nec tamen, etsi duo et triginta codices Manuscriptos consuluerim, ullam medelam adhibere queo = 50, 28 Decollatus it. m. f. i. accepit—Decollatus est it. m. f. ibidemque accepit A = 52, 10 Verlamacestir sive Varlingacestir—Wetlingacestir A = 52, 16 Passi sunt—Passi sunt autem A = 52, 26 occulerant [occuluerant]

—occultaverant A.B=58, 15 magis—magno A.B—62, nullo—milite nullo A=66, 8 sex—octo A=66, 11 Ætius—Boetius A=66, 12 tertium—tertius B, tertio A=100, 12 id est—om. A=100, 29 regia—reginam=104, 13 Quid mora—Quid morer A=104, 31 Christianismum—Christianitatem A=106, 4 Doroverneni—Dorovernensi A=106, 12 acceperant [acceperat]=112, 19 et 26 miscere—misceri A.B=114, 24 nisi aliqui de Gallis episcopi veniunt—Nam quando de Galliis episcopi ordinantur, veniunt A.B cui lectioni nunc admodum assentior, nam de episcopis e Gallia in Britanniam venientibus nulli non quodammodo absurdum videtur=114, 29 alii convenire non possint—om. A.B=114, 30 facile=om. B=122, 3 qui [quia]=122, 4 suetis—consuetis A.B=128, 15 legitimam c. copulam—legitima c. copula A=128, 24 procreandæ—creandæ A.B=128, 25 conjuges—conjugati A=140, 11 normam—formam A.B.C=140, 15 decimo—om. A=144, 6 decimo quinto—XII A=146, 22 dona—dona et benedictionem A=146, 29 bonus [bonos]=148, 8 idolorum c. i. f. æ. evertē—avaritiam et vanam gloriam quæ est idolorum cultus insequare et avertere stude B=150, 2 audite—libenter audite A=150, 6 verba—verba et auctoritatem A=152, 10 nono—octavo C. post consulatum—præconsulatu A=152, 11 octavo, indictione quarta—om. A=152, 31 loci—loci illius A=156, 4 DE OBITU—DE VITA ET OBITU C=158, 7 ut r. o. q. v. e., ut—ut et r. o. q. v. e., ita ut A=158, 25 magnæ—magna A.B=166, 10 metueret—metuerat A=170, 18 perficiendum—perficiendum asseruit A=174, 32 valemus—valeamus A=176, 31 Legacēstir—Cestir A=178, 27 ultionem—ultione A=180, 15 Doroverni—Dorubrevi A.B=180, 16 quondam—quodam A=180, 35 agendæ—agenda A=184, 23 Gallis—Galliis A.B.C=186, 33 sed—sed et A=188, 31 tutionem—tutionem A.B=192, 14 successere—secesere A.B.C=196, 3 rege—rege, id est Eadbaldo A=196, 30 martyrium—oratorium B=200, 7 qua—quia

A.C qui B=200, 15 Ethelwaldi—Eadbaldi B.C=200, 27 protestetur—protestatur A=206 quidem [quidam]=208, 13 tractabat—meditabatur A=210, 2 prorogare—prærogare A.B=214, 23 camisiam—camisia B=214, 24 lena Ancyrana una—lenam Ancyranam unam A=220, 16 vestri—nostri A=226, 9 hoc ergo—ergo hoc A=228, 29 principibus—principalibus B ac principibus C=230, 1 singillatim—singulatim A=230, 10 nostrorum—nostrorum semper A=234, 15 ipse—ipsi A.B.C=234, 39 Etheldridis—Etheldred A=236, 5 gente—genti A=238, 20 Wuffa . . . Wuffingas—Wulfas . . . Wulfingas A=240, 30 Peartaneu—Weartaneig A=250, 1 vocari—revocari A=250, 10 quoquo—aliquo A=250, 15 post consulatum &c. hæc aut omissa sunt aut valde confusa in A.B.C=250, 19 quarto—tertio A=252, 8 Segeno—Regiano A=254, 1 ducentos—trecentos A=254, 7 primum—proprium A=254, 12 Adamæ—Adæ A.B.C=254, 22 eo tempore—ex eo tempore B.C=264, 11 sic—et sic A.B.C=264, 14 noscuntur—postea noscuntur A=266, 27 requirere quid esset—requirere cœpit quid esset, et B=268, 17 secutum [secutam]=270, 30 Columba—Columbanus B=274, 9 quintum—sextum A=274, 13 longe vitæ—longæva A=276, 28 Paschalis a quarta [Paschalis quarta]=278, 6 fuerit—fuerat A=280, 15 intrasse—contigit intrasse A=282, 8 ultra—ultra A=282, 26 Dorcic—Dortynca A=284, 5 cognovit &c. Christi suscepit ac cognovit veritatem A=284, 28 Wini—et Wini A=286. 6 sub—om. A=292, 28 virilis—virilis altam A.B.C=294, 17 sanum—sanus A=296, 14 vicani—vicini A=300, 28 inclamare—clamare A.B.C=304, 27 et manus cum—cum manibus et A=308, 23 corde—corpore A=312, 2 domo—domum A=312, 23 et [ut]=312 36 illum eis equum—illi equum A=314, 21 humilem—tam humilem A=315, 3 the [that]=318, 8 quia—quam A=318, 23 fertur—fertur hoc A=520, 5 sexdecim—decem et septem=326, 10 in bellum procedere—bellum producere=328, 1 sed—sed et A.B.C=336, 25

septem sex A=338, 15 quinquagesimo—quadragesimo A=338, 22 et ipse—et ipso A. B=338, 36 Oswius [Oswium]=344, 6 annuentibus—adinvariantibus A=350, 11 consecrent—consecrarent A=354, 19 ipso tempore—in ipso tempore A. B.

VOL. III.

Pag. 4, l. 17 novem—viginti A=8, 36 pervenit—venit A—14, 6 sibi—eodem anno sibi A=16, 25 quo [quod]=18, 7 exortus—exortam A=22, 3 corusci—ita fere omnes MSti, at A coruscationes habet—22, 22 et—ut A=24, 29 ad pristinæ sanitatis gaudia—in pristina gaudia A. cupitæ sospitatis gaudia C et reliqui=26, 6 erat—venerat A=32, 11 demissionem—dimissionem A. B. C=36, 16 in episcopatu—et in épiscopatu A=40, 14 ipsa hora—in ipsa hora A=44, 21 carnis—carnis V Idus Octobris A=46, 18 parum—parumper A=52, 20 secum—cum eo A=62, 33 libertatem—libertate A=66, 18 morte—morbo A=67, 20 by [from]=70, 24 tragica cæde—strage æ cæde A=72, 28 instructos—instructos eos B. C=76, 21 consonanter—constanter A=78, 8 Jesum—Jesum Christum=80, 37 conturbaverunt—conturbaverant A. B. C=84, 34 manducaverit A. B. C=86, 2 perstiteret—persisteret A=88, 10 elevatura et delatura—elatura et dilatura (u super prima a posita) B. elatura ac dilatura A. C. latura et dilatura codex Paris: cujus numerum oblitus sum: et in versione Anglica hujus loci, quod alibi quoque fortasse reperias, textum, quem in plagulis Latinis corrigendis rejeceram, incuria servavi=92, 14 sacra—sacras A=94, 9 regum [regem]=96, 15 eadem—eadem hora A=98, 16 dissoluta . . . videret—om. A. B. C. quæ consensio codicum vereor ut hæc verba in textu servare omnino vetent=104, 11 Eda—Etila A. B. C=106, 2 Bosel—Boselum A=108, 10 posita [posito]=112, 5 quia—qui A. B. C=112, 13 Et quidem et alii—Et quidem alii A=114, 12 ordo—et ordo A=120, 25

sui [sua]=122, 114 Hiberniam—in Hiberniam A=132, 15 ab—et ab A=142, 10 Erat et—Erat autem A=144, 25. fidissimi—fidelissimi A=170, 11 dum—dummodo A=172, 29 agebat—agebat Deo gratias A=180, 32 ergo—om. A=184, 32 Namque—Jamque A=186, 33 Germani—Germani A.B.C=198, 29 docuerunt—docuerant A=203, 23 illi [illa]=213, 10 creber—creberrime B.C=214, 6 et—non autem et A.B.C nec tamen ut ita textum refingam ullo modo induci possum=216, 26 furcas—vomeres A.C. cultellos B=218, 9 sive—et sive A.B.C=224, 13 migrasse—migrare A=230, 8 raræ—rare A.B.C=242, 8 præreptus—peremptus A=246, 5 episcopis—coepiscopis A=256, 16 gente—sapientibus A 288, 10 septingentesimo vicesimo nono—septingentesimo octavo A=316, 17 gentis—gentis Anglorum A=.

VOL. IV.

Libri de Locis Sanctis, cujus nullum est exemplar MStum in Museo Britannico, septem codices in Bibliotheca Regia Parisiensi servantur. Eorum qui mihi optimus videbatur, is numerum in Catalogo 2321 præfert, quo cum textu editionis nostræ collato, lectiones, quæ sequuntur, excerpti. P. 402, 19 cernantur—cernuntur P=402. 22 porta vallis—porta David villæ P=404, 9 David—dicta David P=406, 22 palmarum [palmorum]=408, 16 Saraceni—ibi Saraceni P=408, 27 defluit—fluit P=408, 30 superiori—suprema P=410, 14 Pictaviensis—Pictavionensis P=410, 19 fons—pons P=412 21 Majuvias—Mazuvas P=414, 24 millium—quinque millium P=418, 2 sinistræ [fenestræ]=418, 9 Tota—Tot P=418, 10 per—et P=418, 16 circumdatum—circumdato P=420, 9 respicit—respicis P=420, 26 valle—se P=422, 18 novendecim mille passibus—XVIII millia pedes P=422, 23 vineas—vineta P=424, 7 apum—apium P=424, 12 pulchre rotantibus—pulcher rorantibus P=426, 3 Ipsius—Ipsius autem P=426, 24 stadia

. . . aquæ—stadia, in latitudine quadraginta P=428, 7 mare—mare vero P=430, 18 siccatis—siccitatis P=432, 26 extentis—extentus P=434, 6 nullus—nulla P=434, 10 Capharnaum—civitas Capharnaum P=434, 27 Chenesareth—mari Chenesareth P=436, 11 frequentant—frequentarent P=440, 34 Descripsi &c.—hos versus ad initium totius operis ponit P=442, 7 dictatus—dictatu P=442, 16 vivida—avida P=442, 28 otio lascivi corporis—otio torporis P=Insunt etiam in eodem codice picturæ de quibus Beda mentionem facit, quæque in aliis MSS, scilicet quibus priores editores utebantur, defuerunt. Eas, etsi admodum jejunæ sint, dignas habui quæ in hoc loco representarentur [Vide pag. revers.]

Descriptiones locorum, quæ in codice figuris ipsis insertæ sunt, hæ sunt, litteris et numeris adjunctis, quibus situs facile indicantur.

A. vide Cap. II.—1. Altare; 2. Ecclesia Anastasis id est resurrectio; 3. Monumentum Domini; 4. Altare; 5. Occidens; 6. Altare; 7. Ecclesia Sanctæ Dei genitricis; 8. Golgothana Ecclesia; 9. Constantiniana Ecclesia, ubi crux Domini inventa est.

B. vide Cap. II.—1. Locus cœnæ Domini; 2. Petra super quam flagellatus Dominus est; 3. Hic columna marmorea stat cui adhærens Dominus flagellatus est; 4. Hic sancta Maria obiit; 5. Hic spiritus sanctus super Apostolos descendit.

C. vide Cap. VI.

*Variæ Lectiones, &c. in Vol. V. quod Homilias
Continet.*

B editionem Bas. designat. b cod. MStum sæc. XIV, cujus mihi usum præbuit Joannes Bohn pater, librarius excellentissimus, vir optimus. C cod. MStum, sæc. noni qui in Biblio. Bononiensi servatur. A cod. MStum, sæc. decimi, qui in Bibliotheca Arsenalis Paris. extat. In Homiliis 1—3 et 7—24 B cum b, in 4—6, et 25—30, et 38—40, B cum C. in 31—37 et 41—47 et 59, B

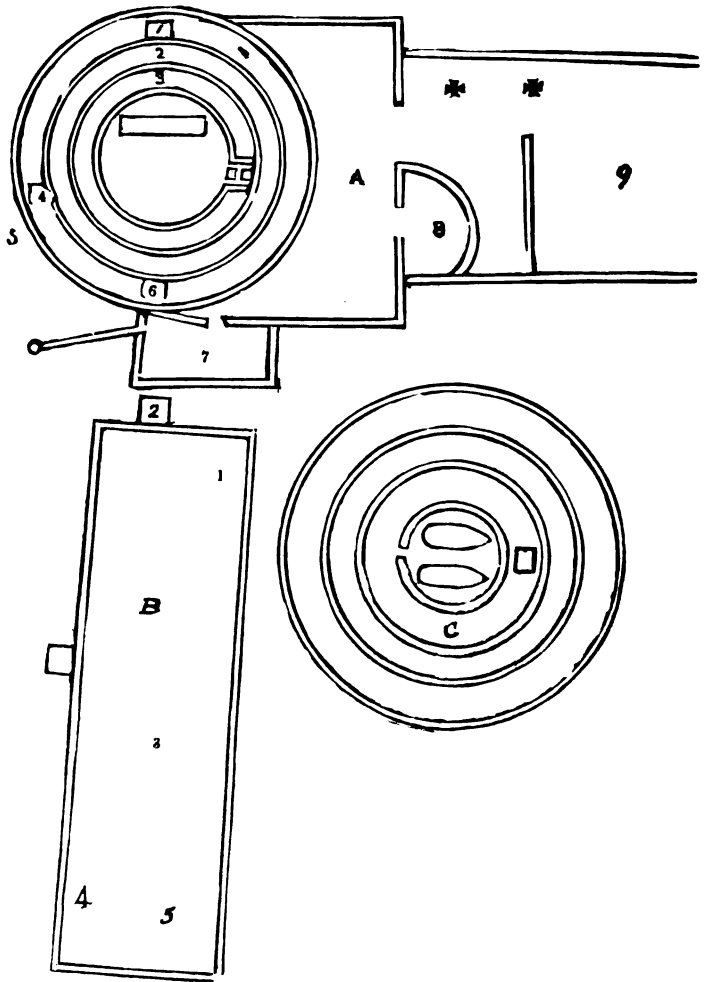

cum A contuleram, cæteræ, quæ sunt 48—59 ex editione Marteni repetitæ sunt. At cum in eximio illo codice, qui in Bibliotheca Arsenalis extat, homiliis antedictis perlectis multas inde varietates lectionis excerpissem, promisi me in hac appendice omnia quæ inde decerpere possem, in lucem editurum : quod tamen promissum irritum jam cadit, necenim mihi satis notum fuerat Bibliothecas Parisienses hoc tempore anni, dum curatores rus et otium repetunt, clausas haberi. Præterea codex alius, quem in Bibliotheca Regia Paris, [2371 in folio] invenies, quamvis easdem quinquaginta homilias quas priores, contineat atque adeo rationem, quam de Bedæ homiliis in prefatione fusius reddidi, auctoritate sua confirmet, sequioris tamen ætatis est quam ut in hanc rem adscire necessarium ducerem.

Tituli, homiliis præfixi, non iidem sunt in his codicibus MStis, sed neque in promptu est discrepantiam, quæ inter eos est, in omni parte complanare. Verbi gratia Homilia I in altero codice DOMINICA JUBILATE, in altero SECUNDA POST PASCHA titulum præfert : Hom. II hic DOMINICA CANTATE illic *Tertia* POST PASCHA inscribitur; cæteræque Homiliæ, præter titulos, quos in tabula præfationi nostræ affixa invenies, alios habent, quos hic subjungo. Hom. III. Dominica Vocem jucunditatis; VI. In albas Paschæ; VIII. Post ascensam Domini; XVI. In octavis Pentecostes; XXVIII. In quadragesima; XXIX. In natali decollationis, &c.; XXXIV. In vigiliis natalis S. Andreæ; XXXVII. Post Epiphan. Domini; XXXVIII. In quadragesima; XLII. In dedicatione altarium; XLIII. In quadragesima; XLIV. In nativitate Domini; XLVII. In adventu Domini; LI. Post purificationem S. Mariæ; LVI. In rogationibus. Dum nuper die quodam cum Episcopo Ecclesiæ Romanæ de hac re colloquebar, mentio incidit de numero homiliarum quæ in Bedæ libris duobus extant; qui nunc L nunc XLVIII vel XLIX tantum exhibent, nunquam ad LII ut singulis diebus Dominicis per totum annum

respondeant, accedunt. Hoc quidem illi nihil mirum fuit, namque usque hodie in Ecclesia quibusdam diebus evangelicam lectionem deesse, presbytero ita locum dari laicos de suo ipsius ingenio fusius ad verbum Dei audiendum excitandi.

P. 4, l. 17 castitate—caritate b.=5, 6 in—om. b=5, 20 tollit—tulit b=6, 8 meus—om. B=6, 18 pro eo . . . Deum—om. B=6, 24 idem—om. B sed 'idem' corrupte positum est pro 'id est'=9, 26 damnatus—damnetur b condemnatus B=13, 15 mea habendo—mea sunt habendo b=16, 3 aiunt—om. B=17, 14 petit—patrem petit b=17, 23 Dominus—et dominus B=18, 13 orando—operando b=18, 27 ostendet—ostenderet B=19, 29 rogare—rogat b=20, 18 amare vel—om. b=22, 4 dignetur—tenetur B=24, 18 venerint—venerunt C=24, 20 cœperint—cœperunt C=24, 23 detulerint—detulerunt C=24, 34 veniunt—venerunt C=25, 5 accepit—acceperit C=25, 20 si—sic C=25, 28 quia—qui C=26, 26 autem—om. C=27, 1 sedet—sedit C=27, 7 vinctos—vinctos tuos C=27, 8 *Erat—Erat autem* C=27, 15 apparet—qui apparuit C=perterret—perterruit C=27, 32 perpetuam—om. C=28, 7 habere—ostendere C=posset—possit C=28, 13 quam et ante, &c. usque ad 30, 26—omnia hæc om. C=30, 27 eis—eos C=30, 31 recrearemur—recreamur C=31, 28 et—om. C=32, 15 amplecti—complecti C=32, 22 Emaus—Emmaus C=32, 33 cum legeretur—cum Evangelium legeretur C=32, 35 dicit—dixit C=34, 6 viderunt—viderent C=34, 12 benigna—benigne C=35, 14 suscitavit—suscitabit C et suum—qui suum C=35, 17 certe—certæ C=35, 24 humilitate—humanitate C=35, 29 admoneat—commoneat C=congrue—juste C=36, 2 Domini—tuas, Domine, C=36, 11 fallit fides—fallit nos fides C=36, 15 inquit—om. C=36, 21 beatitudine—beatitudinem C=36, 22 ejusdem—etiam C=36, 33 fratres—fratres carissimi C=37, 25 incurrere—inferri C=37, 30 sæcula sæculorum—sæculum sæculi C=37, 32 scribens—describens C=

38, 15 tamen—tunc C=38, 16 desistit—destitit C=38 31 cognoscerent—agnoscerent C=38, 32 factum—factum fuisse C=38, 34 eorum—ipsorum C=38, 35 innumera—et innumera C=39, 6 remissionem—remissionem peccatorum C=39, 7 Qui—Quia C=postquam—om. C=39, 9 per ejus—per quem ejus C=30, 30 fragrantiam—flagrantiam C=40, 1 mysterio—a mysterio C=40, 11 verbo—verbum C=40, 13 autem—enim C=40, 26 quia—quem C=41, 2 vero et—vero inquit et C=41, 15 hoc—hæc C=41, 20 Interque—Inter quæ C=41, 28 jure—jure se C=42, 1 ipsis—ipsi C=42, 25 fidelibus—fideles C=44, 20 Cleophæ—Cleopæ C=44, 26 non erat—aberat C=45, 14 vivi—om. C=45, 18, externis—extrinsecus C=45, 23 vertice—verticem C=45, 24 premeretur. Ad publicum—premeretur et ad publicum C=45, 28 eisque—eosque C=45, 31 adjungit—subjungit C=45, 34 agamus—agimus C, gloriam—gloria C=46, 11 cælo—cælum C=46, 15 ait—autem C=46, 29 orationis—orationibus B=47, 11 nihilque—om. B=intueri, solum—, intueri solum B=47, 13 Quoniam, &c. . . . et recreari—omnia hæc om. B=49, 29 in carne—in carnem B=50, 5 admonet—amat B=50, 11 ea—om. B=51, 8 subdidit—subdit B=51, 12 supplicantes—supplicantium B=51, 18 et illi—om. B=52, 5 nos—om. B=52, 34 esse=om. B=53, 6 tradidisset—traderet B=53, 33 quia—om. B=53, 36 in—id B=54, 13 ne—om. b=54, 15 ille cor—ut ille cor b=55, 16 attestante—affirmante B=55, 32 per—post b=56, 2 sanctus om. B=56, 7 boni—bene b=57, 20 quam a filio . . . procedit—om. B=57, 23 ut—om. B=58, 4 aspirans—pro Deo aspirans b=58, 10 quod veram—quod om. B=58, 33 Nam—Cum B=60, 2 seipso—se ipse B=61, 10 hic horam persecutionis—iniquorum persecutionem b.=64, 37 quadraginta—quadagesime b.=65, 4 jam—om. B=65, 8 commendet—commendaret b.=65, 14 suum—om. B.=65, 22 Domini cum discipulis simul comedentis et—Dominici convictus cum discipulis, simul B.=66, 11

in eo—om. b.=66, 20 in imaginem—et imaginem b.=67, 3 convivificabit—vivificabit B.=67, 7 septimana—om. b.=67, 13 enim—om. B=67, 21 Merito ergo nunc—Merito etiam tunc B=68, 30 præmia—vestigia b.=68, 36 ut—et b=69, 4 porrigamus ita—porrigamus affectu, ita b.=69, 31 tantum—tantæ b.=70, 7 Salvator ait—Veritas ait B=70, 18 quos eum &c. dubitatur—qui eum &c. dubitantur B=71, 1 mandatorum ejus observatione—munda observatione b.=72, 24 seipsum—om. B=72, 25 apparens eis—om. B=73, 23 qui et ipsi—quia ipsi b.=74, 8 Apostolo—Paulo b.=74, 21 profiteri, sed—profiteri non est diligere, sed b=74, 25 nobis—om. B=75, 2 per fidem—ex fide B=75, 14 solennitate adhuc hodierna—solennitatis adhuc ordine b.=81, 30 postquam—qui postquam b.=82, 7 figurant—significant b.=82, 23 ut a terra reduceret—a terra reducere B=82, 29 auctoritate ecclesia—autoritate Judææ ecclesia b auctoritate ecclesia B=83, 27 prædestinatos—præordinatos b.=84, 6 erunt—instabunt b=84, 9 Qualem se et—Qualis et B=84, 18 recedere—recedi b.=84, 36 suæ conscientia culpæ—sua conscientia et culpa b=85, 7 sæculo—salo B=86, 15 celebrata—monstrata b.=87, 29 Dantur—Dentur B=88, 8 satiata—saturata B=89, 3 verbum—verba B=90, 2 vivent corda—vivet cor B=90, 5 egerint—gerunt B=90, 21 populorum—populi B=91, 9 et statim &c.—omnia hæc usque ad finem om. B=92, 34 misericordiam—om. B melius ut nunc puto; sed dum ego de hac re hæsitabam, vox de qua questio erat, furtim viam in textum fecit=93, 28 intus—om. B=94, 21 faciens—transiens B=94, 26 operantium—operantibus B=94, 32 collatione—consolatione B=95, 12 hostium—hostis B=95, 30 qua—quo B=96, 10 eo—quam B=97, 23 in—om. b=97, 36 et—om. B=98, 3 ut—et B=98, 9 nunciarentur—nuncientur B=99, 3 ascensore—ascensione B=99, 12 sequatur—sequetur b=100, 4 ecclesiæ—om. B=100, 18 fortiora—fortia B=100, 23 lectio superiori—lectio, sicut jam permissum est, superiori b=100,

25 hic autem—dum hic autem b=100, 26 executam manifestamque fidei—excusatam manifestamque fidei b. executam fidei B=100, 29 qui vivit et regnat—om. B=101, 20 universæ—universalis B=101, 28 excelso—excelsam B=102, 7 meminerit—meminit B=102, 13 vivum—om. B=102, 14 Novatiani—Novati B=102, 15 gloriatus—gloriatur b=et—om. B=102, 29 extollunt—tollunt B=103, 3 seipsam—seipsum b 103, 5 *illi*—om. B=103, 17 celsior—altior B=104, 8 *Si*—om. B=104, 11 quam vanæ sunt—om. B=104, 16 *eum*—om. B=105, 28 quisquis—quisque b=105, 33 vestiri—vestitus B=coruscans—coruscus B=105, 34 et—om. B=106, 1 *vocavit—invitavit* b=106, 3 longæ—longa b=106, 6 locum—om. B=107, 3 claret—declarat b=107, 15 nuptias—in nuptiis B=107, 20 amicos . . . celebrare—amici . . . celebrant b=107, 21 interdicit—ita dicat b=107, 23 quæ—om. B=107, 27 fiat . . fiat—fiet . . fiet b=108, 3 hominum—omnium B=108, 6 in—ad B=108, 12 quorum redditur merito—non immerito B=108, 29 Sed quia &c. usque ad finem—om. B=109, 10 subtiliter—sublimiter B=109, 16 Deum cum illo fuisse—dum cum illo eum fuisse b=109, 22 modum—om. b=110, 2 de—om. B=ait Apostolus—dicitur b=110, 8 *Respondit Nicodemus—Respondit ergo Domino et ait* B=110, 24 plenius discere—planius instrui B=110, 33 carnis—ex parte carnis b=111, 1 regeneratio—generatio B=111, 11 generat—gerit b=insipientium—insipientium b=111, 15 proverbii—improperii B et b=111, 31 illum—om. B=111, 35 in eum intraverit vel quomodo—om. b=112, 20 capiebant—capiunt b=113, 4 nemo ascendit in cælum—om. B=113, 11 erat—extat B=113, 35 electis membris B=114, 5 omnibus—omnium B=114, 10 de cœlo, fidei—de cœlo et est in cœlo, se vera fidei B=114, 14 et cunctis—ideo cunctis B=114, 18 subjungitur—subinfertur B=114, 33 in—om. b=115, 12 quia—qui B=115, 33 hoc—homo B=116, 6 expectanda—expectanda b=116, 12 est—om. B=116, 16 et conditor—om.

B=116, 18 per divinitatis potentiam—divinitatis suæ potentia B=116, 28 patri—om. B=117, 2 in sæcula sæculorum, amen—om. B=117, 16 humilitate—humanitate b=et—om. b=117, 20 qui—quia b=118, 6 humanitatis humilitatis b=118, 27 juvat—libeat B=118, 25 divinitatis—deitatis B=119, 20 ac pro observantia maternæ—om. B=120, 3 *An*—om. B=15 Dei—om. B 122, 1 cœlestis—om. B=122, 5 requiritur—quæretur B=122, 12 *hæc*—om. B=123, 16 inerant—inerat B=124, 16 comprobendam omnium electionem—comprobandum omnium electorum b=124, 22 Sed nunc . . . figurarum—Sed et altiozem cœlestium lætitiâ figurat b=125, 2 patrem—cœlum B=125, 17 in Judæa—Judæi B=125, 30 in carne natus—incarnatus b=125, 32 factæ—esse B=126, 18 suscipere non despexit—susceperat b=126, 27 cum divinitas . . . non est—cui ex divinitate . . . commune non est B=127, 15 passionis—prædicationis b=128, 7 humanæ—mundanæ b=128, 19 impius—ipsius b=129, 4 invenit—acceptit B=7 multifariam—multiferam b=19 sit—om. B=30 inebriaris—debriaris b=130, 3 Christum et Ecclesiam—Christum ecclesiam protegentem b=10 captivante—captivitate B=16 et—om. B. b.=131, 10 intelligens—intelligis B=17 in immortalitatem—immortalitate B=23 conditori—conditoris B 24 protesteris—protestaris B=30 quæ—om. b=132, 1 sunt vino inebriati—possunt inebriari b=133, 14 fragrantiam—fragrantiam B—134, 17 conversione—conversione B=135, 20 desolandum, sed æterna est stabilitate mansurum—pro his unquam poterit labefactari b=136, 5 suis—om. b=certe—recte b=10 non—om. b=19 non potestate—om. b=27 Si—om. B=137, 28 hoc—om. B=138, 8 intelligi—accipi B=25 dimisi—dimiseram B=144, 1 atque hæc in inf. ref. quæ in sup.—sed hanc in superioribus fecit, quam inferioribus B sed hanc in inf. ref. quam in sup. b=145, 6 quærentibus—currentibus B=145, 30 celabant—celant b=157, 5 agere—viriliter B=150, 27 gratiæ

[gratia]=151, 31 quis . . adversitas [quid . . adversitatis]=153, 27 fuere—om. B=154, 8 non—om. B=155, 27 se—om. B=155, 31 Hosanna [et Hosanna]=159, 1 et [ut et]=166, 2 contempta [contemnat]=168, mysterium [mysterio]=168, 24 posse [se posse]=169, 23 quibuscunque—quibusque b=169, 25 falsis—falso B=171, 32 in ore . . . virentibus foliis—om. B=173, 10 primogenitum—omne B=175, 6 ista—iste B=176, 24 converti—reverti B=176, 30 se—om. B=176, 34 affectum—effectum B=178, 3 signat [signatur]=180, 1 avellit—avellit, usque ad fastigium judiciariæ potestatis illum sequendo perveniant C=180, 10 omnis [omnes]=180, 32 non furtum—non adulterabis non facies furtum C=181, 1 a [ac]=181, 7 quibus—quibus dicendum C=181, 17 iudicio—in iudicio C=181, 20 debite—debito C=181, 21 Videamus quæ tantæ gratiæ—Videamusque quantæ gratia C=181, 30 amorem—amore C=182, 22 suæ—suæ tempus C=182, 27 eis—ei C=183, 19 de quo—a quo C=184, 10 filii ejus, si—filii ejus, quos diversis carnaliter editos parentibus in unam sanctæ professionis familiam spiritualiter fecit aggregari, nos sumus filii ejus, si C=184, 14 dicere—didicere C=185, 10 animo semper—annosæ C=186, 7 agnos—pasce agnos C=187, 14 et—om. C=190, 18 quisquis—quisque C=191, 33 quod—quid A=194, 20 hominibus . . . sapientibus—hominis . . . sapientis C=195, 27 quo—quod C=197, 32 fidelium—infidelium C=198, 1 ecclesia—ecclesiæ C=201, 11 aptissime—apertissime C=201, 16 misericordiæ—misericordi=201, 33 juste—justa C=203, 25 perfectione . . . designari—perfectionem . . . designare C=204, 11 sic et—sic erit et C=204, 13 resurrectionis—resurrectione C=204, 27 designant—designent C=204, 33 omni—ab omni C=205, 8 videlicet—vestem videlicet C=205, 23 quando—quanta C=206, 3 meruerint . . . reparationis—meminerint absque gratia illius se salvari nequivisse, tanto majorem [ejusdem gratiæ memoriam C=207, 33 placida—placita C=208, 17 substantiæ—et substantiæ

208, 35 videbant—viderant C=210, 6 solo,—solum C=210, 14 quos—quam C=213, 23 solum—solum autem C=214, 6 prohibere—prohiberi C 214, 6 neglexerant—neglexerunt C=214, 26 an—ac C=215, 7 Domino—pro Domino C=215, 32 disparem—et disparem C=217, 2 Edessam—Emessam C=217, 30 eis quæ—ejus quem C=217, 36 effusionem—effusione C=218, 16 nobis—vobis C=218, 32 noster utique—noster; noster utique C=220, 31 decalogo—catalogo A=221, 15 nonnunquam [nunquam]=221, 30 illud—illud Esaiæ A=221, 33 *publicani*—multi publicani A=229, 15 abundavit—abundabit A=230, 12 insaniendo—insaniendo qui dicunt A=230, 14 tolleret, quærerent—tollere quererentur A=230, 22 nostræ—te nostræ A=232, 30 fore—esse A=235, 9 imponens—reponens A=235, 14 dedicationis—ac dedicationis A=235, 36 intrabunt—hic terminatur ed. Basil. nec tamen certum habui an non Beda hic finem homiliæ ipse fecisset. Certe nullo modo textum prius prelo committere voluissem quam codicibus quibusdam discussi tentamen quod in me esset de hac re fecissem. Sed in hac parte operis, cum jam decem tantum hujus voluminis plagulæ essent impressæ morbus me per plures hebdomadas ita afflixit ut manum operi imponere omnino nequirem: at librario, qui multum pecuniæ in hoc opere locarat, tantum moræ nullo modo placebat; quocirca homilias reliquas a me quam maxime potui correctas prelo dedit. Inter Lectiones, quas postea e codicibus excerpti, hoc quoque quod sequitur fragmentum, ex eodem libro A excerptum finem homiliæ XXXI justum imponit.

Nam quia Dominus noster octava die, id est post septimam sabbati resuscitari a morte voluit, recte numerus octonarius nostræ quoque resurrectionis festa ventura designat. Quod templum ab hostibus incensum rursum Domino miserante construitur, quod ab idololatriis coinquinati denuo supernæ pietatis auxilio mundatur, varios sanctæ ecclesiæ insinuat eventus, quæ nunc infidelium

persecutione premitur, nunc a persecutionibus reddita liberior tranquilla Domino servitute famulatur, nunc in quibusdam suis membris, hostis antiqui periclitatur insidiis, nunc instante solertia doctorum fidelium, quos ad horam perdere videbatur, per penitentiam jam castigatos recipit. Quod verò templum secundo quadraginta et sex annis ædificatum est, ad significationem Dominici corporis quod de virgine assumpsit, specialiter respicit, de quo ipse Judæis Solvite, inquit, templum hoc, et in tribus diebus excitabo illud; quia videlicet solutum passione corpus suum ipse die tertia resuscitavit ad vitam. Ferunt siquidem quia corpus hominis quadragesimo sexto die post conceptionis initium in membrorum distinctione formatur; atque idèo non casu gestum, sed divinitus procuratum est, ut eo annorum numero templum edificaretur, quo dierum numero corpus Dominicum quod per templum figurabatur, in utero virginali perfici oportebat. Quod autem Encænia per omnes annos celebrare sancitum est, hoc profecto nos admonet, ut memoriam et Dominicæ resurrectionis, quam jam factam credimus, et nostræ, quam futuram speramus, semper animo retineamus, taliterque nos agamus, ut non ad iudicium, sed sicut Dominus his qui bona egerint promisit, resurgere mereamur ad vitam. Nec sine discussione prætereundum, quod dedicans templum Salomon ubi complevit preces, descendit ignis e caelo, et devoravit holocausta et victimas. Holocausta namque et victimæ veri Salomonis nos sumus, holocausta et victimæ summi regis omnes electi ejus sunt, de quibus ait Apostolus Petrus, quia et Christus semel pro peccatis nostris mortuus est, justus pro injustis, ut nos offerret Deo mortificatos carne, vivificatos autem spiritu. Ignis autem cœlestis, fervor est eximie dilectionis, qua supernæ cives patriæ et in sua alterutrum beatitudine, et in sui conditoris conspecta claritate semper ardere lætantur. Hinc est quod quædam cœlestium virtutum agmina, quæ ex singulari propinquitate conditoris sui incomparabili ardent amore, speciali nomine Sera-

phin, id est ardentibus vel incendentes, vocantur. Completa autem dedicatione templi, ignis e cœlo descendens oblatas Domino hostias devorat: quia expleto tempore nostræ resurrectionis, cum introierint in gaudium domini sui fideles servi, flagrantia veri amoris, quo nunc angelicæ virtutes inflammantur, eorum quoque mentes visa specie sui redemptoris absorbet. Qua quidem face dilectionis etiam nunc plurimos electorum in superna illa civitate plene absorptos esse non dubium est: sed tunc nimirum hoc multo perfectius adimplebitur: cum recepta sua carne immortalis, receptis in eandem beatitudinem conservis suis et fratribus cunctis, quos adhuc in terris certare conspiciunt; non habebunt ultra quo intuitum cogitationis foras vel ad modicum mittant habentes secum intus Deum de cuius visione sempiterna gaudeant, habentes et proximos, quorum felicitate sempiternæ congaudeant. Ubi illud primum et maximum Domini mandatum ad integrum perficietur: ad cuius perfectionem in hac vita iusti pro suis quoque viribus accinguntur. Diliges Dominum Deum tuum ex toto corde tuo, et ex tota anima tua, et in tota mente tua, et diliges proximum tuum sicut teipsum, quia quo vicinius præsentem Domini vultum cernunt, eo ardentius ejus dilectioni se totos impendunt: Quo proximos suos omnes esse electos ac deo dilectos agnoscunt, quo corda illorum non minus quam sua sincero amore relecta perspiciunt, eo illos ipsi non minus quam seipsos amare delectantur. Sed et hoc notandum quia exposita dedicatione ac festivitate subsecuta, ita Scriptura conclusit, et dimisit Salomon populos, qui benedictes regi profecti sunt in tabernacula sua lætantes et alacri corde super omnibus bonis quæ fecerat David servo suo Dominus et Israel populo suo; Dimittet enim, peracto resurrectionis munere, Dominus electos suos in æterna tabernacula lætantes, non eos utique ulterius a sua præsentia removens sed a discrimine iudicii quod in ære futurum apostolo docente novimus in habitationem patriæ cœlestis immittens, ut pro suis quique

meritis promissam regni sedem percipiant. Quod enim hic populi in tabernacula sua profecti esse dicuntur hoc est profecto quod in Evangelio dominus ait; multæ mansiones in domo patris mei sunt: Bene autem dicitur, quia benedicentes regi profecti sunt in tabernacula sua: quia hæc est nimirum sola actio quietissima ac felicissima civium supernorum hymnos gratiarum suo dicere conditori: hinc enim scriptum est, Beati qui habitant in domo tua, in sæculum sæculi laudabunt te, hinc idem propheta ultimos septem psalmos in laudis divinæ suavitate complevit. Porro octavum ante finem psalterii de victoria pugnae qua gigantem straverat, dominum benedicendo confecit. Ubi aperte indicat quia omnes, qui hic maligni hostis certamina superant, illic in requie vera laudem sui redemptoris et adjutoris decantant. Benedicentes, inquit, regi profecti sunt in tabernacula sua lætantes et alacri corde super omnibus bonis quæ fecerat Dominus David servo suo, et Israel populo suo. Lætantes quippe justi super bonis quæ a Domino accipiunt: tabernacula introeunt cœlestium mansionum quia quamvis graves hujus sæculi, quamvis longi fuerint labores, breve nimirum videtur et leve totum quicquid eterna beatitudine finitur. Unde oportet, carissimi, ut in edificatione domus Dei unus quisque nostrum exhortando, obsecrando, increpando, ipse pius actibus desudando quantum valet insistat; ne, si quempiam rex cœlestis nunc desidem in opere sui templi conspexerit, hunc in tempore dedicationis magnæ suæ solennitatis reddat exsortem. Satagamus mutuo caritatis auxilio ut omnes nos alacri corde et inde fessos in operibus quæ ipse præcepit inveniens, omnes ad præmia quæ promisit perpetuæ visionis introducat Jesus Christus Dominus noster, qui vivit et regnat cum patre Deus in unitate spiritus sancti, per omnia sæcula sæculorum. Amen.

237, 10 inebriari—inebriare A=237, 13 quam—qui A=237, 30 ipsa expectat—ipsi expectant A=238, 23 solet—sola A=238, 35 secura—secutura A=240, 20

manifesta—manifestata A=241 circumcisionis dies—circumcisio A=241, 19 dispensatione [dispensationi]=243, 4 eum—eam A=243, 18 magis . . . qua—eo magis . . . quo A=243, 21 quæ—quas A=244, 13 instabat—perstabat in A=244, 23 prætulit ideo—prætulerit ideoque A=245, 8 plebis—plebi A=245, 13 Domini doctrinis, quibus—Dominæ doctrinæ, qua A=245, 30 quem—quam A=246, 21 eorum . . . exerceat—errorum . . . excitet—247, 18 nostrum—qui sanctorum A=248, 7 perlegant—perlongant A=249, 21 videntur—videtur A=251, 15 quæque [quæcunque]=253, 20 viri—veri A=254, 9 daturus vocabulo—daturus vocabulum A=254, 22 illi—ille A=255, 28 quisque [quisquis]=256, 6 Ægyptia—de Ægyptia A=256, 24 renovet [renovent]=258, 9 quanta—quanto A=258, 27 per [pro]=260, 24 Ait D. I. est—At D. I. est, inquit, A=261, 9 discipulo—condiscipulo A=261, 32 non quia—non quia non A=262, 14 conscribit—conscripsit A=262, 33 resurrectionem—perfectionem A=263, 3 occurrere—succurrere A=264, 5 per—post A=264, 20 venio—veniam A=264, 23 meæ—meæ, et torrente voluptatis meæ potatis A=265, 26 circum—cursum A=267, 2 quidem—quidem martyrum A=267, 34 dicitur . . . Juda—dicatur . . . Judæ A=268, 15 sedibus—e sedibus A=268, 27 ante—ante adorandum quasi Deum A=269, 19 Israel—Israel Dominus A=270, 15 lugeamus—injusta lugeamus A=270, 32 dilacerata—dilacerari A=272, 5 caro—carnem A=273, 9 quantum sol—quantum præconem judex, quantum Sol A=274, 17 aliter ejus—aliter se membra ejus fieri, non aliter ejus A=275, 27 dicens—docens A=275, 31 sui—suæ A=275, 36 operando—operandi A=277, 26 dæmones—leprosos mundandi dæmones A=292, 22 avertere—evertere C=307, 17 mutuuum—et mutuuum A=310, 6 conscientia—consciens A=311, 21 aptare—optare A=311, 32 relicto—relicto eo A=312, 16 divinitatem—divinæ unitatem A=312, 21 qua—quam A=312, 28 dextris—dextris ejus A=312, 31 separare—separari A=

313, 5 occidit—occidit autem A=313, 8 et ei qui—is qui A=313, 26 quoniam—quam A=313, 34 extitit—exivit A=313, 35 in ex. a. e. m.—exilio perstante ipso A=316, 30 qua—quæ A=318, 36 exempla vel d. v.—exempli vel doctrinæ virtutem A=323, 16 perfrui—perfici A=324, 9 aperiret o. u. e. a. t., super quæ—operiret o. u. e. a. t., superque eam A=324, 22 positus—posita A=324, 31 legem—est qui legem A=326, 26 in ævum—cum patre in unitate spiritus sancti Deus per omnia sæcula sæculorum, Amen. A=327, 6 apprehenderint—ac prudenter A=327, 27 appropriat. In illo jam—appropriat, ut illo jam A=328, 6 perpetuo—ad perpetuo A=330, 10 lacrymis [lacrymas] guadia—inter guadia A=331, 16 vendidit—veniit A=331, 26 *exportabat*—portabat A=333, 6 illuc—illuc totis animi viribus, tendamus illuc A=335, 15 terrena—terrenæ A=339, 32 cum—om. A=340, 3 Et quo—Ex quo A=342, 35, apparente—apparentem A=343, 8 aperte—apte A=343, 31 perficiendo—perficienda A=344, 14 nos—nunc A=344, 16 si—om. A=346, 26 caro . . . Illuc—quod caro . . . illuc A=347, 21 tardat—tardet A=349, 11 descendet—ascendet A=350, 3 et—om. A=354, 14 ipsos—ipsi A=356, 31 salvus—salvus et supervacua ejus esset incarnatio A=357, 29 natura—semine A=358, 5 est—est et A=358, 20 carnis—carne A=361, 10 aereas [aerias]=362, 19 novæ—novo A=364, 36 sui—sua A=365 conceptus est—conceptus est: Filius Dei natus est, quia operante Spiritu Sancto de virgine conceptus est A=366, 32 ministeriis—mysteriis A.

VOL. VI.

B ed. Bas.=E cod. MS. de Orthog. Lond.=F cod. MS. de arte metrica Paris. [Bibl. R. 4841]=G cod. MS. de Nat. R. et de temp. Paris [Bibl. R. Sorb. 1827] =H cod. MS. de Nat. r. de temp. et de temp. rat. [Bibl. R. S. Germ. 989]=I cod. MS. de Nat. r. de

temp. et de temp. rat. [Bibl. R. 5239]=K cod. MS. de loquela per digitos [Bibl. R. 7362] designant.

Pag. 1, 8 Cæsarem—Gaium E [*id est Caium*]=1, 11 quia hæ—quæ E=1, 13 ammitte—committe B=1, 17 Marcum—Marium B=3, 22 E foro—Effero B=4, 1 pronomen—pronominis E=4, 3 alius—alias B. effert—efferet B=4, 4 Et dico huic—Dico huic B=4, 13 . . . 15 omnino om. B=4, 16 assidue per s — om. B=5, 13 quæ a nobis—quæ nobis B=6, 7 argento— auro E concrepat—concrepatur E=6, 15 frequenter balneos—om. B=6, 28 communi vita—communitate B =6, 33 omnis coeuntia—omnia coeuntia B=8, 12 e manibus—a manibus B=9, 7 atros siccabat veste cruores— cruores atque atros significabat B=10, 19 per simplicem e—om B=10, 20 per diphthongum e—om B=10, 28 ascribere assignationis est—om. B=11, 8 illud—illi B=12, 23 amisit—quum sit B=14, 4 exprimenda—om. B =14, 20 sed et nubem—se de nube B=14, 36 dicimus: si scribitur—dicitur sive scribis B=16, 1 gula—guba B=16, 35 sic et inhamo perfectum inhamavi—sic et humo perfectum humavi B=17, 18 utrum . . . dicatur—utrum in maturitate an in immaturitate dicatur B=18, 15 pro distare—producta re B=19, 8 invidiam—om. B=19, 21 habitant in alieno—om B=22, 8 murmur similiter— murmur et similia sunt singularia E=22, 26 copulari— complicari B=25, 22 et habet—om. B=25, 31 melius —Æmilius E=30, 15 psallo . . psallui—palleo . . . pallui B=30, 21 psalmo “prim . . sic et in—om. B=33, 18 Spolio vero—Spolio est enim B=34, 13 Horatius— ita B et E sed procul dubio Honoratus legere debemus =35, 8 appellant proveciores—om. B=35, 11 et suspiramus regnum Dei—om. B=35, 25 Plautus dixit Teritur sinapi—pluraliter sinapi B=39, 20 ut alius—ut proprium nomen alius E=40, 20, 22 et 30 κ [7]=42, 29 primam—secundam F=43, 3 tres—in tres F=43, 9 numerant, dum autumant —numerandum autumant F=43, 25 gens—gens, mens

F=44, 14 *operta*—*obscura* F=44, 26 *horret*—*horrens*
 F=46, 11 *et*—*exemplum* in F=46, 32 *quo*—*quæ* F=
 48, 8 *hoc* . . *corpore*—*hos fædere* F=49, 6 *longa*—*i*
longa F=49, 7 *brevis*—*i brevis* F=49, 12 *a*—*ab* F=
 49, 14 *dissyllaba*—*dissyllabum* *ex se* F=49, 16 *adjicit*,
 &c.—*adicit*, &c. F=49, 28 *et*—*om* F=49, 30 *cæteris*
 —*in cæteris* F=50, 10 *sive*—*si* X=50, 12 *domus*=
Securus longam, securis brevem, domus F=51, 7 *trac-*
tavimus—*tractamus* F=51, 25 *oratione*—*ratione* F=
 52, 26 *maluerit*—*maluerunt* F=53, 4 *permansit*—*per-*
manserit F=53, 32 *Genitivus pluralis* F=53, 37 *vo-*
calibus—*vocalibus*, *ut me, te, se, qui aut* F=54, 10 *ut*
schole—*e ut schole* F=54, 18 *longum*—*longus* F=54,
 20 *schole*—*ut schole* F=54, 25 *ecclesia*—*ut ecclesia* F
 =55, 4, &c. *secundæ*, &c.—*secunda*, &c. F=55, 17 *cor-*
repta—*correptam* F=55, 20 *longas*—*longa* F=55, 26 *i*
 —*in i* F=56, 4 *non*: *en, an*—*non et an* F=56, 15 *S*—
Es F=56, 28 *breviantur*—*breviantur, ut tamen; quam-*
vis producitur F=56, 35 *ut super*—*ut in, super* F=59,
 16 *metris* [*metri*]=59, 25 *duabus*—*et duabus* F=59,
 28 *utroque* [*utraque*]=65, 3 *perdunt*—*perdunt semper*
 F=65, 31 *syllaba*—*syllaba scripta* F=66, 2 *unte*—
eunte F=67, 4 *a*—*u* F=67, 7 *Dirigite* [*Dirigit*]=67,
 16 *servitu*—*servitii* F=67, 17 *exemplo*—*e templo* B=
 68, 9 *quæ quia*—*quia quæ* F=69, 33 *regnat*—*regnant*
 F=71, 29 *lacinium* [*lanitium*]=72, 18, *habere*—*haberi*
 F=72, 31 *validæ*—*validus* F=73, 18 *jussu*—*vivi* F=
 73, 24 *mea* . . . *Niceta*—*meo* . . . *Nicetæ* F=74, 7 *fæda*
 . . . *pluviam*—*sæcla* . . . *pluvia* F=74, 35 *dele Abraham*
 =75, 15 *spondæus, iambus*—*spondæum, iambum* F=
 75, 29 *colophon*—*colophonium* F=76, 9 *cupidasque vana*
 —*cupidas vagasque ed. Cassander*=76, 12 *Ibi* [*Ubi*]=
 77, 12 *quod* . . . *missum*—*quo* . . . *misso* F=78, 16 *fa-*
bulam [*fabula*]=79, 2 *etiam*—*et in*=80, 9 *Græce*—
Græci F=80, 26 *ullis sæculis*—*sæcularis* F=80, 27 *illa*
 —*in illa* F=[*Hic abrupte terminatur MS. F, nec de*
Schematibus et figuris ullum alibi codicem invenire potui.]

G H I *codices designant MStos, qui in Bibliotheca Regia Paris. servantur. Ii numerantur in Catalogo Sorb. 1827. S. GERM. 989. 5239.*

Pag. 100, 10 teste—testante G=101, 1 quidem carne—carne quidem G H I=101, 5 moveamur—et moveamur G H I=101, 8 omnis—omnis creaturæ G=101, 26 proveniat—perveniant G H I=102, 27 diebus—noctibus G=103, 8 firmamento—super firmamentum G H I=103, 27 inæqualitates . . . distinguunt—inæqualitate . . . distinguuntur G=104, 21 decidere—decedere G=105, 20, VII . . . assistens—VIII . . . absistens G H=105, 31 partibus—in partibus G H=106, 32 dies—dies fit G=106, 34 Venere [venere]=107, 9 polis—a polis G H I=108, 25 aeris—aerisque G H I=108, 31 non—nec G=109, 22 quadragies—quadrais G H I=109, 33 horas—horas tamen G H I=110, 32 pridie—II G=33 hora—horam G H=111, 9 septem—octo G=111, 25 humidis corporescit—tumidis corporascit G H I=113, 9 instar—ad instar G=113, 16 fulgorem—fulgur I=113, 29 vaporis raro . . . densantur—vapores raræ . . . densentur G H=114, 13 naturali—fumali G H I=114, 30 vigore—rigore G H I=115, 18 pluvium—pluviale G=115, 31 venerint—evenerint G H=116, 7 naturalis—natura G=116, 21 Lædon . . . septem recurrit—om. G H I=116, 24 et a vicesima—om. G occurrit—accurrit G H=116, 27 duodecim—quindecim H=116, 32 aquilonia . . . austro—aquilonaria . . . austros G=117, 3 accursu—occurso G H I=117, 17 æquorum—æquarum G æquoream I=117, 33 ostia ejus in quibus—septem ostia ejus, quibus G=113, 12 hac—ac G I=118, 23 gratissima [gravissima]=119, 11 VIII—VII G H I=119, 16 XXIII—XXVI G=119, 19 tendit—et tendit G=119, 23 horæ—horæ parte G=120, 15 ubi e. d. longissimus—om. G H I=120, 16 per—om G H I=120, 28 jaci—jaci scripsit Onesicratus dux Alexandri G=120, 33 quartamdecimam—duodecimam G=122, 1 effunditur—diffunditur=123, 17 quindecim partibus=

123, 17 quindecim partibus=123, 30 medium—medium diei G=124, 14 intemptum—intemptivum G=124, 24 orditur—semper orditur G H I=124, 29 appellare—appellari G H I=125, 10 CCCLXIV [CCLXIV]=125, 15 vero—quinque G H I=125, 22 ordinatum, diebus vero CCCIV agebant G H I =125, 33 scitaturi—sciscituri G=126, 16 proprius [propius]=126, 34 fragrantior—flagrantior G H I=128, 5 cæteris—in cæteris G H=129 dimidio momenti —om. G et edit. Basil. nonadecima—et nonadecima H I =131, 11 quinto [quas quinto]=131, 27 manifesta—manifestata I=132, 13 DCCCXLIII [DCCCXLII] =132, 18 CCCCLXXIII — CCCCLXXXIII MS. Lond. et H I=132, 22 DLXXXIX—DLXXXVIII I —133, 11 DCCCXLII—DCCCXLII. I=133, 21 XXIX—XXVIII I=133, 34 CXLIV—CXLVII I et MS. Lond.=134, 1, XXVI—XXVII MS. Lond.—XCVII I=134, 2 CCCCX—CCCV I=134, 7 fratres—LXX fratres I=134, 8 XXIII—XXXIII MS. Lond. et I=134, 11 decennale—decennovenale I=134, 33 VI —III I=135, 6 egit . . . XXXI—exegit—XXI MS. Lond. et I=135, 14 XXXVI—XXXVII I=135, 17 XX—XXI I=135, 29 Primus [primus.] XXXIII—XXXVIII I. XXXVI MS. Lond.=136, 16 tredecim —XIV I=136, 26 quatuor—III I=136, 29 tribus—XIII I=136, 30 octodecim—octo I=136, 35 Maximinus..tribus—Maximus.. XVI. I=137, 7 -satæ—-satenus I=137, 9 VII—VI I=137, 12 II—I I=137, 18 XIII —XI I et MS. Lond.=137, 27 XXVI—XVI I=137, 37 VII—IX I=138, 4 XXVI—XXXVII I et MS. Lond.=139, 12 ille—Smithius habet *illum*, quæ vera lectio est, sed omnes libri MSti *ille* dant=140, 11 continere—contineri I=141, 17 amplecti—amplexi H I=142, 21 at [et]=142, 35 infiges—erecti infiges H I=143, 10 pectori [pectore]=143, 13 eadem . . pollicem—eandem pronam sed erecto pollice I=143, 26 *dele* et=144, 15 votis [notis]=145, 21 mutasse—mutuasse H I=

146, 18 *conductivæ—conductivæ* I=147, 29 *eorum—earum* H I=148, 19 *partire—partiri* H=148, 27, *æquinoctialis—unius æquinoctialis* I=148, 35 *palman partiri—palmum partire* I=149, 10 *novissima terra—ea novissima terrena* H I=149, 12 *ub—Evangelii ubi* H I=149, 16 *de—etiam de* H I=150, 4 *Vicies, &c.—Vicies quater enim terni septuagies dipondius est* H I=150, 28 *monstruosum—monstruosom* H I=150, 31, *tertia v. aere—tertio v. aera* H I=151, 1 *item—ita* H I=151, 10 *quibusque ut—quibus et* H I=151, 19 *invisibilis—inanis* I=152, 21 *relinquebant—relinquebat* H I=154, 8 *providentes—pervidentes* H I=154, 22 *argumento—augmento* H I=155, 9 *Atqui—Atque* H I=155, 28 *sanguinem, &c.=sanguinem uvæ t. c. expressum n. f. a. temperamus* H I=156, 3 *non—om.* H I=157, 6 *illo—illo Episcopo* I=157, 16 *juxta=juxta quod* H I=157, 32, *contingi [contingit]=*158, 29 *obducit—abducit* H=160, 9 *dimidia—et dimidia* H I=160, 13 *facies—et facies* HI=160, 26 *addiscerent—ediscerent* HI=160, 30 *dicentes—dicantes* HI=162, 14 *Inter quas—Inter quas solennitates* C=169, 11 *Novembri.. Decembri—Novembrio.. Decembrio* C=171, 34 *computantur—computatur* C=172, 11 *apparuit—apparuerit* C=175, 34 *superesset—superessent* C=182, 24 *tredecim suis—tredecim suis mensibus* C=190, 1 *septimanæ—septem* C=208, 33 *devicesimam—duodevicesimam* B=209, 26 *de Thule—hoc de Thule* C=211, 16 *apposita—opposita* C=211, 35 *inferiorque oræ—inferiora quæ* C=212, 18 *umbram triginta—umbram viginti* B=212, 22 *portas—partes* C=212, 25 *Lyciæ—Lyciam* C=214, 32 *cursum solis annuorum—cursum solis annuum* C=219, 37 *inter illos—inter illas* C=220, 1, *ibi—ubi* C=225, 10 *Una autem—Unum autem* C=226, 30 *quod et loquor—qui et loquor* C=237, 23 *solito—insolito* C=243, 32 *oboriri—aboriri* C=244, 11 *dele punctum post ‘peractum’ et dubito an pro quondam quoniam legi debeat=*244, 22 *hæc partire—hos partire* C=245, 1 *suos—suas* C=246, 11 *a III—a IV* C=249,

8 inquam—inquit C=252, 35 Hoc sive alio—Hæc sive hoc sive alio C=253, 7 eas—ejus C=257, 34 tertia decima—quartadecima B C=258, 11 decimatertia—decimaquarta C=258, 14 incurrit—incurrerit C=259, 5 Sed et si—Sed si C=259, 8 XI Calendarum—in XI Calendarum C = 259, 22 XIX tardius—XIX diebus tardius C=259, 35 a vespera—ad vesperam C=260, 1 vesperum—vesperam C=260, 14 hoc tamen—in hoc tamen B C=262, 14 occursum—cursum C=263, 26 solenniis—solennes C=263, 33 quo—qua B C=265, 10 decebat—dicebat B C=265, 16 proficientes—proficientis B C=267, 4 conversionem—conversationem C=270, 24 tertium—quartum C=270, 31 agnoscat—agnoscant B C: Circulos, de quibus hic Beda narrat, superfluum esset in hoc loco describere. Chronici textum, dudum a Smithio accuratum, paucis tantum in locis emendare potuimus, lectiones variantes pene nullas invenimus.

FINIS BEDÆ VEN. OPERUM MISC.

Date Loaned

JDEC 16 1968	1MS		

Library Bureau Cat. no. 1133

Bede	Auburn LS14
Works	B39 A
	1843 (6)

DATE

Jan 16 1963

63

